



TESLA

Model S 머드 플랩 키트 설치 안내





머드 폴랩 키트는 돌맹이와 작은 도로 잔해물로부터 차체와 페인트의 기본적인 마모와 파손을 방지할 수 있도록 설계되었습니다. 겨울철 도로 상황을 개선하기 위해 소금, 모래 또는 자갈이 사용된 도로를 주행하는 경우, 이 키트를 설치하여 차량을 보호하는 것을 권장합니다.

상자 안에 무엇이 들어있나요?

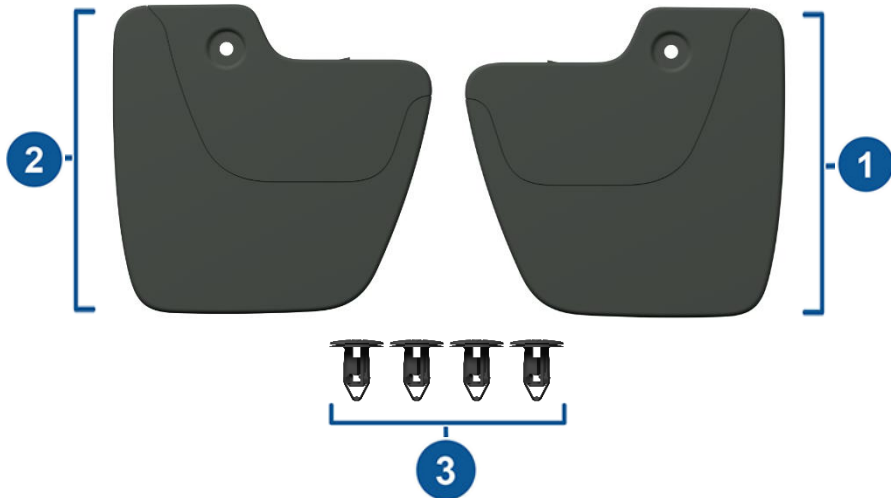

1. 왼쪽 머드 폴랩
2. 오른쪽 머드 폴랩
3. 푸시 클립 (x4)

필요 용품

- 푸시 클립 제거 툴 또는 일자 드라이버



다음을 수행하여 머드 플랩을 설치하시기 바랍니다.

1. 설치 전, 설치 위치를 알코올로 세척하고 완전히 건조시킵니다.
2. 센터 디스플레이의 Controls > Suspension > Very High 를 사용하여 서스펜션 높이를 'Very High'로 설정합니다.
3. 스티어링 휠을 왼쪽으로 끝까지 돌려 작업 위치에 접근합니다.



4. 조심스럽게 푸시 클립 제거 툴 또는 일자 드라이버를 사용하여 프론트 휠 아치 라이너와 LH 로커 하부를 고정하는 하단 푸시 클립들을 제거합니다. 푸시 클립들은 폐기하시기 바랍니다.

⚠ 주의: 기존 푸시 클립은 폐기하시기 바랍니다. 기존 푸시 클립을 사용하여 머드 플랩 키트를 설치하지 마시기 바랍니다.

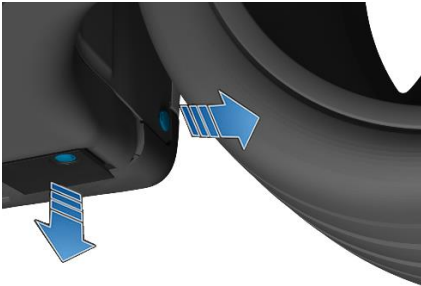

5. 뒷면의 플라스틱 후크가 휠 라이너 아래에 고정되도록 머드 플랩 위치를 조정하고 푸시 클립 구멍이 정렬되도록 머드 플랩을 정렬합니다.

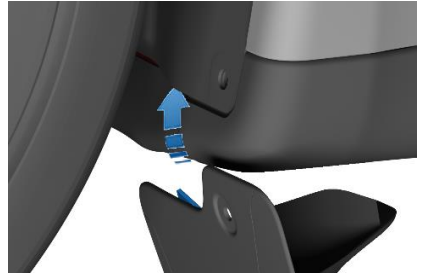

6. 열려 있는 (플라스틱 리벳을 꺼낸) 새 푸시 클립을 하부 로커 구멍에 장착한 다음 플라스틱 리벳을 밀어 넣어 푸시 클립을 닫습니다.

노트: 하부 로커 푸시 클립을 먼저 장착하시기 바랍니다.

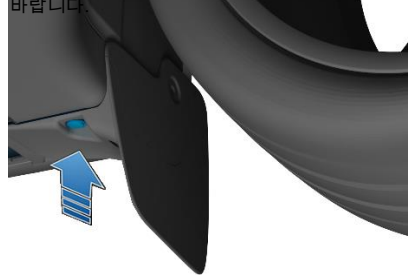

7. 열려 있는 (플라스틱 리벳을 빼낸) 새 푸시 클립을 휠 라이너 구멍에 장착한 다음 플라스틱 리벳을 밀어 넣어 푸시 클립을 닫습니다.



8. 차량 우측에서 이 절차를 다시 수행하여 우측 머드 플랩을 장착하시기 바랍니다.

9. 센터 디스플레이를 사용하여 에어 서스펜션 높이를 이전 설정으로 되돌리시기 바랍니다.