

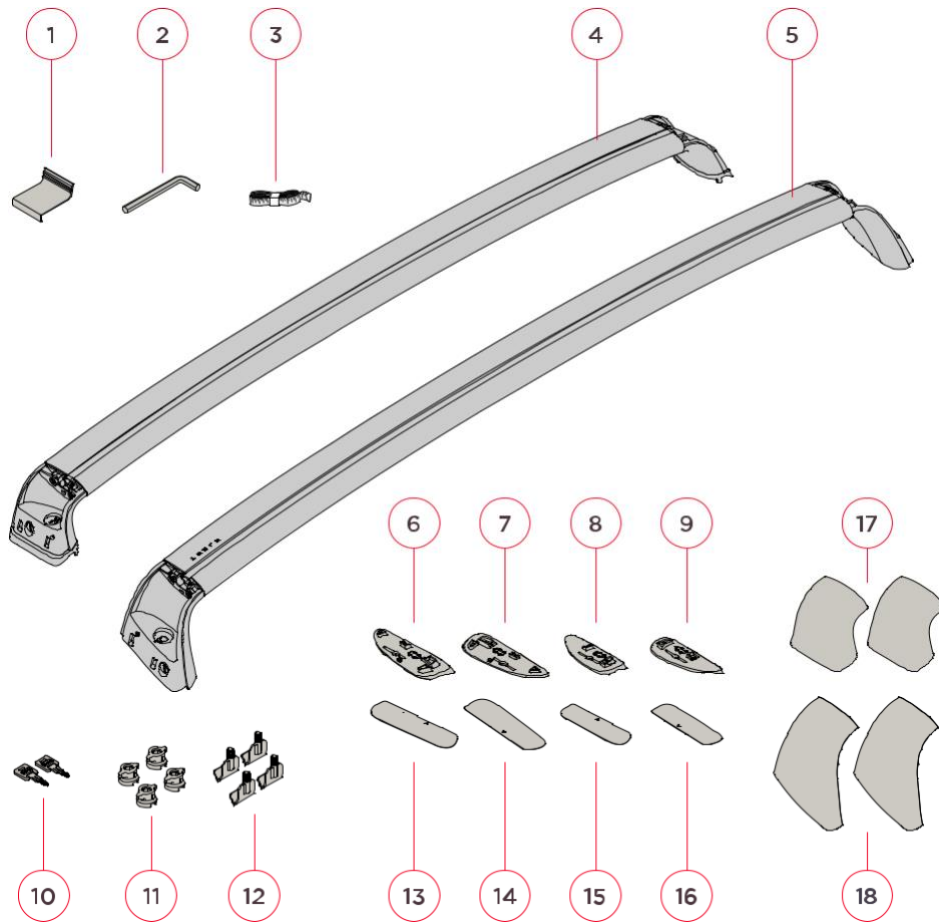

Model 3 -kattoteline
Omistajan käsikirja

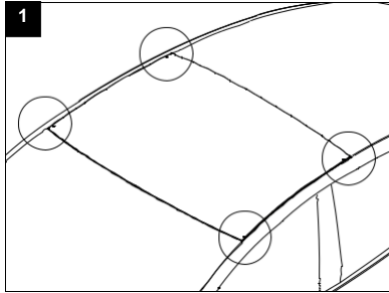

- | | |
|---|--|
| 1. kiinnitysyökalu | 10. avaimet |
| 2. kuusiokoloavain | 11. siipimutterit |
| 3. mittanauha | 12. pidikkeet |
| 4. takaosan poikkitanko | 13. hankausta estävä teippi (kuljettajan puoli edessä) |
| 5. etuosan poikkitanko | 14. hankausta estävä teippi (matkustajan puoli edessä) |
| 6. kuljettajan puolen alustyynty edessä | 15. hankausta estävä teippi (kuljettajan puoli takana) |
| 7. matkustajan puolen alustyynty edessä | 16. hankausta estävä teippi (matkustajan puoli takana) |
| 8. kuljettajan puolen alustyynty takana | 17. suojus (poikkitanko takana) |
| 9. matkustajan puolen alustyynty takana | 18. suojus (poikkitanko edessä) |



Puhdista ajoneuvon katto perusteellisesti lasilla näkyvien nuolien ympäriltä.

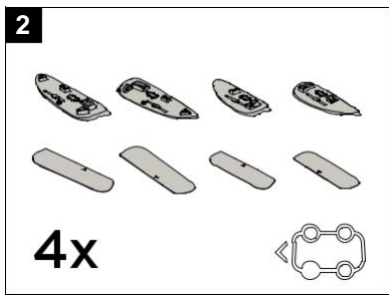

Tunnista alustyyntyjen (6–9) kuvakkeen avulla oikea kohta autosta ja valitse oikea hankausta estävä teippi (13–16) kuhunkin alustyyntyyn (6–9).

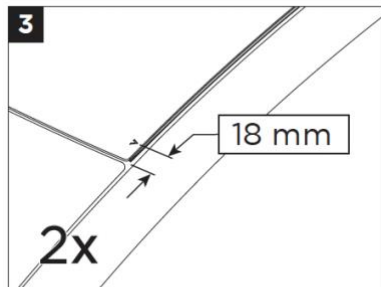

Paikanna etuosan nuolet mittaamalla 18 mm lasiosan etureunasta.

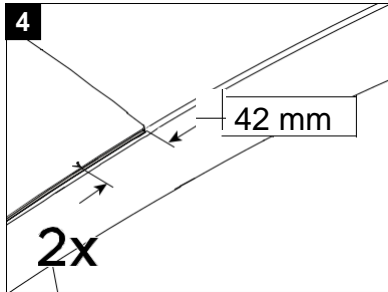

Paikanna takaosan nuolet mittaamalla 42 mm lasiosan takareunasta.

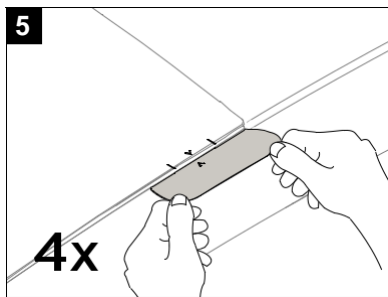

Kiinnitä (13) hankausta estävä teippi kuljettajan puolelle eteen kohdistamalla lasilla näkyvä nuoli hankausta estävän teipin (13) nuoleen ja kohdistamalla teipin reuna verhoilulinjan reunaan.

Tee sama toimenpide auton kolmeen kulmaan.

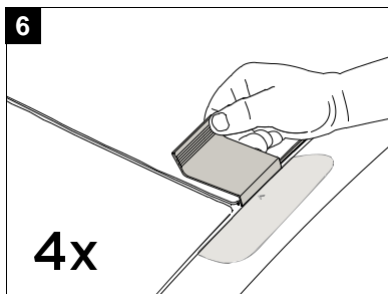

Vedä kumitiiviste varovasti sisään nuolen kohdalta kiinnitystyökalulla (1).

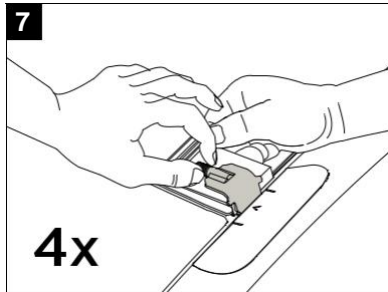

Pidä kiinnitystyökalua paikallaan ja aseta pidike (12) nuolen kohdalle.

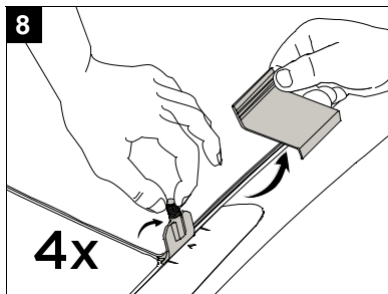

Irrota kiinnitystyökalu (1) ja varmista, että pidike (12) on kiinnitetty lasin alla olevaan metallikiinnittimeen. Varmista kunnon kiinnitys vetämällä ja taivuttamalla pidikettä. Varmista, että koukun keskikohta on kohdistettu nuolen kanssa.

Asenna pidike (12) auton kolmeen kulmaan toistamalla vaiheet 4–6.

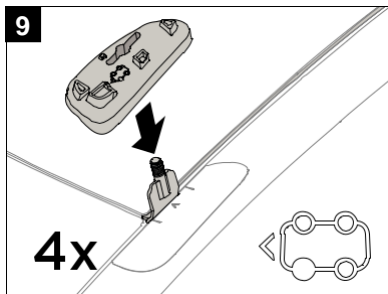

Aseta kuljettajan puolen alustyyny (6) edessä kuljettajan puolen pidikkeen päälle. Tunnista ja asenna kuvakkeen avulla oikea alustyyny (6–9) oikeaan paikkaan.

Asenna loput alustyynyt (7–9) auton kolmeen kulmaan toistamalla toimenpide.

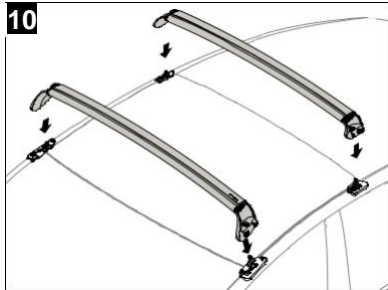

POIKKITANKOJEN ASENNUS:

Varmista, että kaikki neljä koukkuja ovat kunnolla paikallaan, oikein kohdistettu (vaiheet 5–6) ja pystyasennossa. Aseta sitten etu- ja takaosan poikkitangot (4–5) varovasti alustyyntyjen päälle.

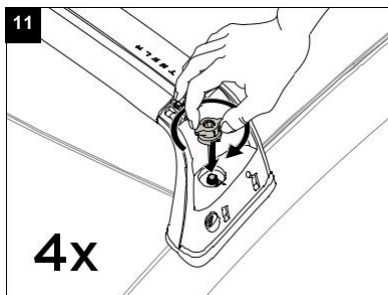

Asenna siipimutteri (11) ja kiristä se käsin kumpaankin jalkaan.

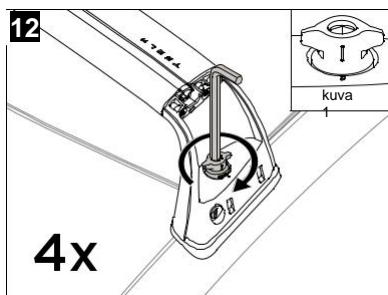

Kiristä siipimuttereita kuusiokoloavaimella (2), kunnes jalka on tiukasti kiinni ajoneuvossa. Suositeltava kiristysmomentti on 2,5–3,5 Nm. Varmista jalan oikea asennus vetämällä sitä kaikkiin suuntiin ja varmistamalla, ettei se pääse liikkumaan. Järjestelmän lukitseminen edellyttää, että siipimutterissa olevan merkin on oltava kohdakkain jalassa näkyvän merkin kanssa (katso kuva 1).

*** Liiallinen kiristäminen voi vahingoittaa ajoneuvoa.**

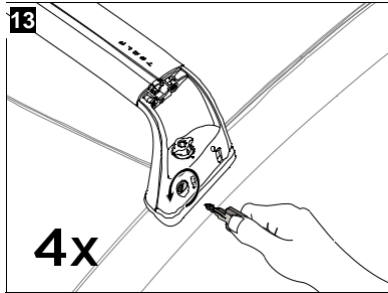

Lukitse kukin jalka avaimella (10).

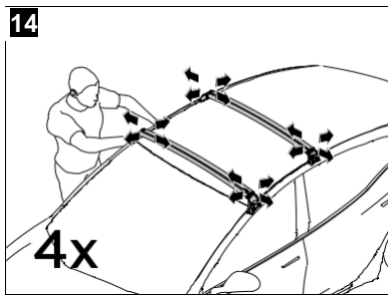

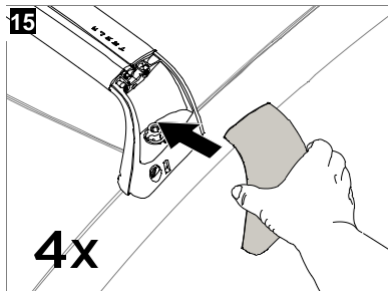

Testaa, että etu- ja takaosan poikittangot on kiinnitetty kunnolla vetämällä niitä voimakkaasti kaikkiin suuntiin.



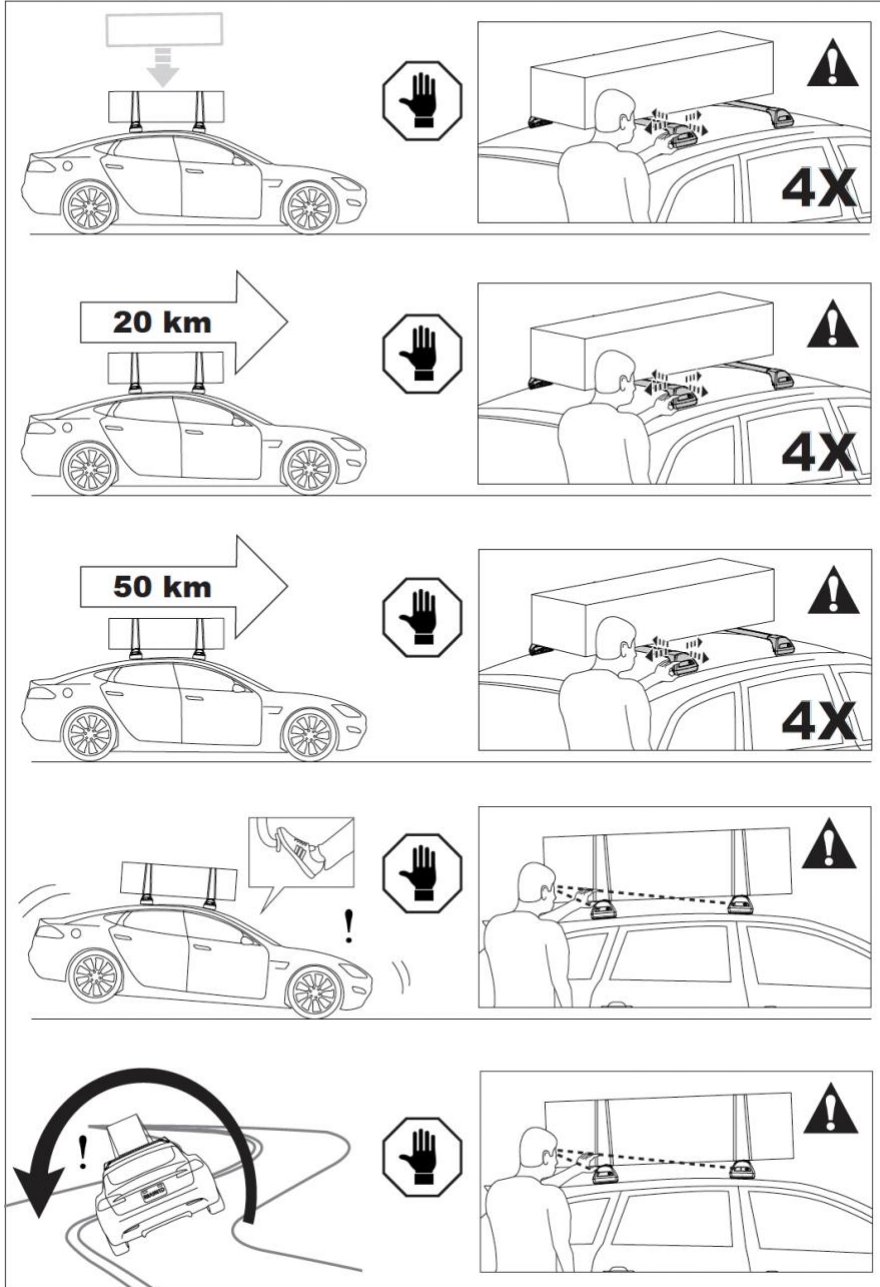

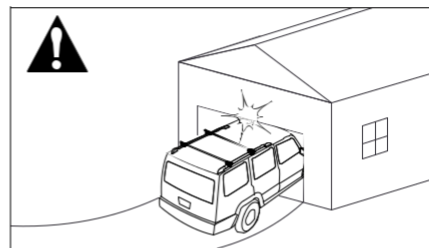
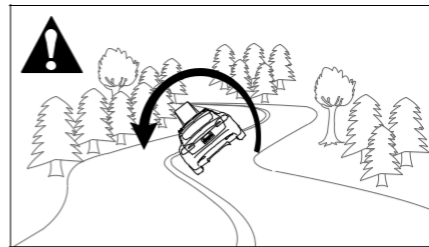
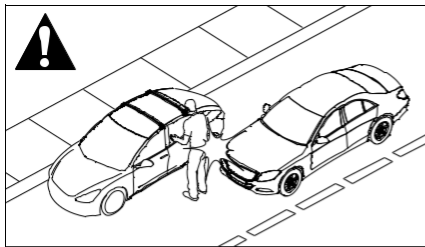
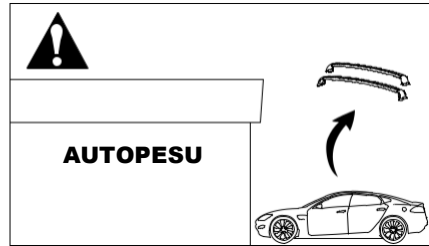
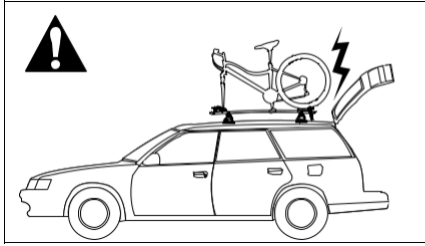



Asenna suojukset. Aloita alareunasta ja paina sitten yläosa paikalleen.

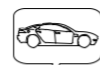
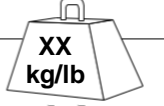





Enimmäispaino  **65 kg (150 lbs)**



XX kg/lb
↓ ↓





XX kg/lb
↓ ↓

**XX kg/lb** +  =  **Enimmäispaino**

TÄRKEITÄ VAROITUKSIA

Telineen asennus

Puutteellisesti kiinnitetyt kuormat ja väärin asennetut kattotelineet ja lisävarustetelineet voivat irrota matkan aikana ja aiheuttaa vakavia onnettomuuksia! Siksi asennuksessa, käsittelyssä ja käytössä on noudatettava tuotteen ja ajoneuvon ohjeita.

Lue näiden ohjeiden lisäksi kattotelineen asennusohjeet ja ajoneuvon käyttöohjeet.

Näitä ohjeita on säilytettävä yhdessä ajoneuvon käyttöohjeiden kanssa, ja ne on pidettävä autossa ajon ja auton käytön aikana.

Käytä turvallisuussyistä vain testattuja (esim. GS-testattuja) kattotelineitä, joita saa käyttää ajoneuvossasi.

Jos kattotelineen ohjeissa ei ole määritetty etu- ja takaosan poikkitankojen välistä etäisyyttä, etäisyyden on oltava vähintään 700 mm. Huomaa, että muutokset (esim. poratut lisäreiät) lisävarustetelineen kiinnitysjärjestelmään eivät ole sallittuja.

Varmista, että kuorma ja kiinnitysosat ovat tiukasti kiinni:

- Ennen ajomatkan alkua.
- Kun olet ajanut lyhyen matkan (50 km tai 30 minuuttia) telineen tai kuorman asentamisen jälkeen.
- Säännöllisin väliajoin pidemmällä matkoilla.
- Kahden tunnin välein huonossa maastossa.
- Matkan keskeytyksen jälkeen, jonka aikana ajoneuvo jätettiin ilman valvontaa. (Tarkista, näkykö ajoneuvossa ulkopuolisten henkilöiden aiheuttamia vaurioita.)

Telineen kuormaus

Älä ylitä kattotelineelle tai lisävarustetelineelle ilmoitettua enimmäiskuormaa tai ajoneuvon valmistajan suosittelemaa enimmäiskuormaa.

Suurin kattokuorma = kattotelineen paino + lisävarustetelineiden paino + kuorman paino.

Kattoteline tai lisävarusteteline ei saa ulottua kattokourun yli. Jos autossa ei ole ulkoreunan ylittäviä kattokouruja, katso STVZO (tai maakohtaiset määräykset).

Kuorman on jakauduttava tasaisesti niin, että painopiste on mahdollisimman alhainen.

Kuorman ei pitäisi ulottua merkittävästi kattotelineen kuormauspinnan ulkopuolelle. Katso STVZO (tai maakohtaiset määräykset).

Ajoneuvolla ajo ja määräykset

Ajoneuvo on sovitettava kuljetettavan kuorman mukaan ja virallisiin nopeusrajoituksiin. Jos nopeusrajoituksia ei ole, suositeltava enimmäisnopeus on 130 km/h.

Kun autolla kuljetetaan mitä tahansa kuormaa, ajoneuvudessa on huomioitava kaikki olosuhteet, kuten tien kunto, tien pinta, liikenneolosuhteet, tuuliolosuhteet jne. Ajoneuvon hallinta, kaarreominaisuudet, jarrutusteho ja reagointi sivutuuleen muuttuu, kun auton katolla kuljetetaan kuormaa.

Maastossa ajamista ei suositella, ja se voi vahingoittaa ajoneuvoa tai varusteita.

Huolto

Lisävarusteteline on puhdistettava ja huollettava huolellisesti erityisesti talvikuukausien aikana. Käytä vain vesiliuosta ja tavallista autopesunestettä, jossa ei ole alkoholia, valkaisuainetta tai ammoniumlisäaineita.

Polttoainetaloudellisuuden ja muiden tienkäyttäjien turvallisuuden vuoksi lisävarusteteline ja kattoteline on poistettava, kun niitä ei käytetä.

Tarkista lisävarusteteline säännöllisesti vaurioiden varalta. Vaihda irronneet, vaurioituneet tai kuluneet osat uusiin. Käytä vain varastohenkilökunnalta, jälleenmyyjältä tai valmistajalta saatuja alkuperäisiä varaosia.

Kaikki kattotelineisiin ja lisävarustetelineisiin tehdyt muutokset sekä muiden kuin valmistajan toimittamien varaosien tai lisävarusteiden käyttö johtavat valmistajan takuun raukeamiseen ja vastuuseen aineellista vahingosta tai onnettomuksista. Noudata näitä ohjeita kirjaimellisesti ja käytä vain alkuperäisiä osia.

Tesla HQ
3500 Deer Creek Road
Palo Alto, CA 94304, USA

Tesla Eurooppa
Burgemeester Stramanweg 122
1101 EN, Amsterdam
Alankomaat

Tesla 1498781-00-H
Yakima PN 1035908 Rev H
Type A standardin DIN 75-302 mukaan

DIN 75-302 Type A



Model 3 -kattotelineen omistajan käsikirja

www.shop.tesla.com

T E S L A