



TESLA



## 第三代壁挂式连接器手册

国标手柄，三相

重要安全信息.....	2
产品规格.....	4
壁挂式连接器标签.....	5
电源选项.....	6
断路器额定参数/最大输出.....	7
使用壁挂式连接器.....	9
功能.....	10
网络连接.....	10
托管式接入点.....	10
本地网络.....	10
剩余电流检测 (RCD).....	11
保护.....	11
电力中断.....	11
固件更新.....	11
温度监测.....	11
壁挂式连接器外部组件.....	13
壁挂式连接器内部组件.....	14
包装清单.....	15
工具.....	16
安装注意事项.....	17
安装步骤.....	19
第 1、2、3 步：准备和安装接线背板.....	19
第 4 步：调整导线尺寸并进行布线.....	21
第 5 步：对电线执行剥线操作并将其固定在接线背板端子上.....	22
第 6 步：将主单元固定到接线背板上.....	23
初始设置程序.....	24
壁挂式连接器 LED.....	25
指示灯代码.....	25
故障代码.....	26
质保信息.....	27
责任限制.....	28
争议解决.....	29



## 重要安全信息

使用本产品前，请通读说明。请保存下述说明。壁挂式连接器内置有 B 型 RCD。

本手册包含 Tesla 第三代壁挂式连接器的重要说明，安装、操作和维护期间应遵循这些说明。安装和使用壁挂式连接器前，请查看所有警告与注意事项。

**警告：** 使用电气产品时，应始终遵守基本注意事项，包括以下几点。

### 与火灾或触电风险相关的说明

**警告：** 请勿在易燃、易爆、粗糙或可燃材料、化学物或蒸汽附近安装或使用壁挂式连接器。

**警告：** 安装或清洁壁挂式连接器前，请关闭断路器上的电源。

### 警告

**警告：** 本产品可能使您接触到一种或多种加利福尼亚州认定能够导致癌症的化学物质。

**警告：** 在有儿童出现的场所使用本设备时，应严加看管。

**警告：** 壁挂式连接器必须通过永久电线系统或设备导线进行。

**警告：** 仅按照指定的操作参数使用壁挂式连接器。

**警告：** 请勿将水或其他液体直接喷到安装在墙上的控制箱上。请勿将水喷到充电手柄上或将充电手柄浸在液体中。请将充电手柄放入保护座内，以避免不必要污染或受潮。

**警告：** 若壁挂式连接器存在缺陷、裂痕、磨损、破裂或受到其他损坏，或不能正常工作，请勿使用。

**警告：** 若软电源线或 EV 电缆存在磨损、破裂或受到其他损坏，或不能正常工作，请勿使用壁挂式连接器。

**警告：** 请勿试图拆卸、维修、篡改或改装壁挂式连接器。壁挂式连接器不是用户可维修的设备。若要进行任何维修或改装，请联络 Tesla。

**警告：** 运输壁挂式连接器时，请务必小心谨慎。请勿使其承受强作用力或冲击力或拉动、扭曲、缠结、拖拽或踩踏壁挂式连接器，以防止其自身或组件受损。

**警告：** 请勿使用手指或锋利的金属物体（例如电线、工具或针）接触壁挂式连接器的末端。



**警告：** 请勿将手指或异物插入壁挂式连接器的任何部件。

**警告：** 请勿将壁挂式连接器的任何部件用力折叠或对其施加压力或使用锋利的物体进行破坏。

**警告：** 使用壁挂式连接器可能会影响或损坏医疗或植入式电子设备的操作，例如植入式心脏起搏器或植入式心电复律去纤颤器。使用壁挂式连接器前，请就充电对此类电子设备的影响向电子设备制造商进行咨询。



## 注意事项

-  **警告：** 请勿将私人发电机作为充电电源使用。
  -  **警告：** 壁挂式连接器的错误安装和测试可能会损坏车辆的电池、组件和/或壁挂式连接器本身。由此造成的任何损坏均不属于《新车有限质量保证》和《充电设备有限质量保证》的保修范围。
  -  **警告：** 壁挂式连接器的工作范围是，请勿在超出此范围的温度下对其进行操作。
- 注：** 必须由接受过培训并且有资格操作电气系统的人员安装壁挂式连接器。



## 产品规格

本手册适用于零件号为 1552466-\*\*-\* 的壁挂式连接器。

电压和电线	单相 200-240 V L-N 三相 380-415 V L-L
电流输出范围	最大 32 安培（可由安装人员调节）
接线端子	4-20 平方毫米，仅限铜线
支持的线管尺寸	默认值为 21 毫米（ $\frac{3}{4}$ 英寸），可选值为 27 毫米（1 英寸）
接地方式	TN/TT/IT
频率	50/60 Hz
电缆长度	7.3 米（24 英尺）或 2.6 米（8.5 英尺）
壁挂式连接器尺寸	高度：345 毫米（13.6 英寸） 宽度：155 毫米（6.1 英寸） 深度：110 毫米（4.3 英寸）
接线背板支架尺寸	高度：250 毫米（9.8 英寸） 宽度：120 毫米（4.7 英寸） 深度：50 毫米（2.0 英寸）
重量（包括接线背板）	6.8 千克（15 磅）
工作温度	-30°C 至 50°C（-22°F 至 122°F）
存放温度	-40°C 至 85°C（-40°F 至 185°F）
外壳防护等级	IP54
通风	不需要
断开方式	外部支路断路器
漏电保护断路器	集成式（RCD A 型 20mA + 6mA DC）
Wi-Fi	2.4 GHz、802.11b/g/n
机构认证	CQC

运输和存放：移动、运输或存放时，确保壁挂式连接器处于存放温度内。



## 壁挂式连接器标签

每个壁挂式连接器外壳侧面都有一个标签，上面带有产品独有的信息，包括：

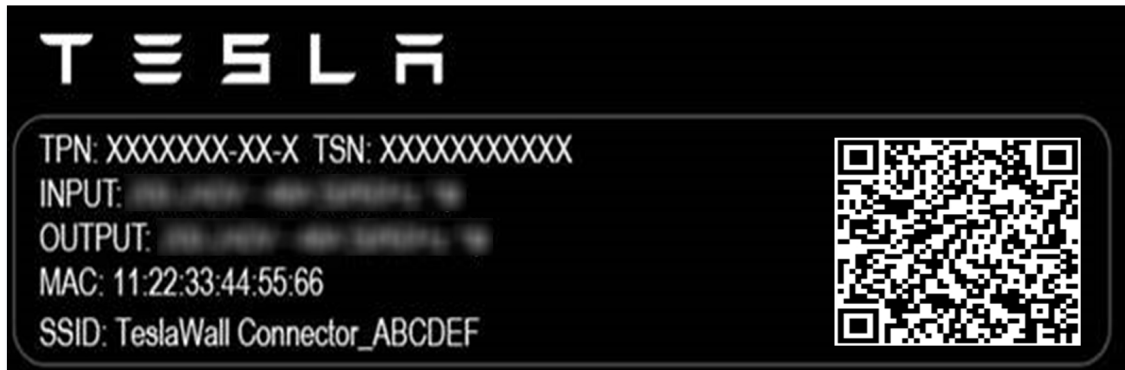

- TPN: Tesla 零件号
- TSN: Tesla 序列号
- 输入: 最大输入功率
- 输出: 最大输出功率
- MAC: 分配给壁挂式连接器的唯一 MAC 地址
- SSID: 分配给壁挂式连接器的唯一 Wi-Fi 接入点

Tesla 序列号包含了可供判断壁挂式连接器生产日期的信息。请参考以下说明来判断生产日期：

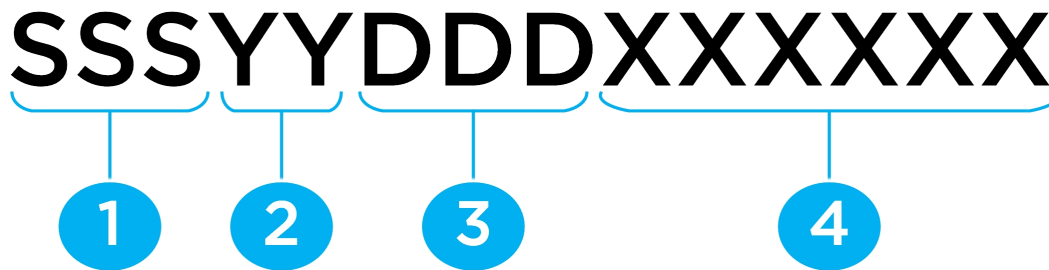

1 -“SSS” - 生产厂代码

2 -“YY” - 年份代码（例如，“19”是 2019 年）

3 -“DDD” - 公历天数

4 -“XXXXXX” - 唯一标识符



## 电源选项

壁挂式连接器兼容三相电源或单相电源。

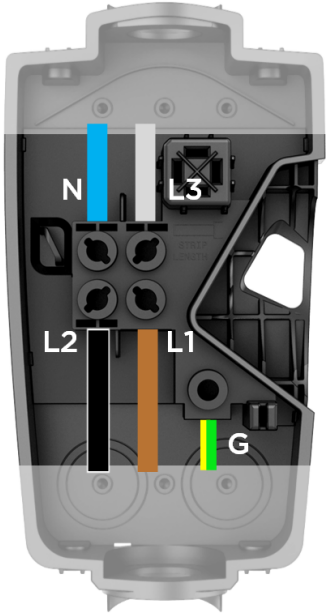
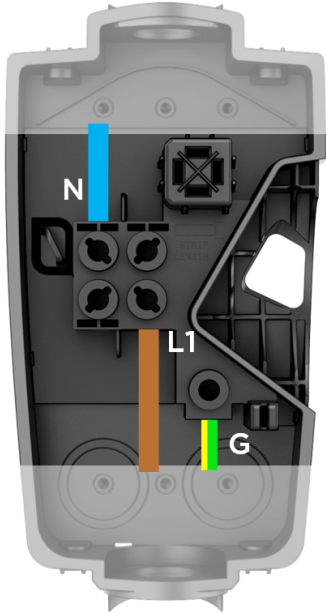
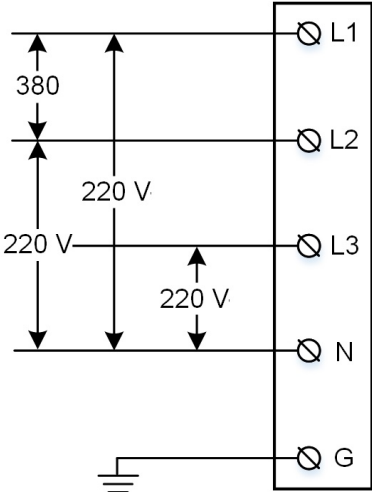
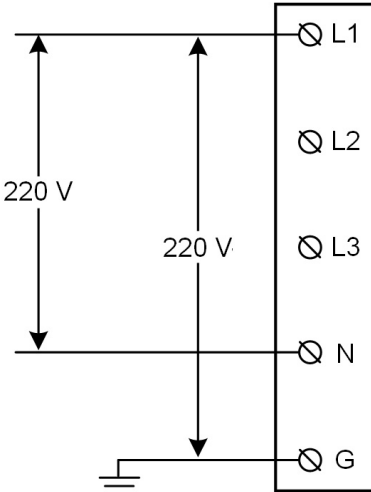
三相电源	单相电源
连接全部 5 个端子 (G、N、L1、L2、L3)。	只连接 3 个端子 (G、N、L1)。
	
	



## 断路器额定参数/最大输出

### 输出功率

为获得最大输出功率，请安装一个三相 40 安培断路器。壁挂式连接器配备集成式交流和直流漏电保护。安装第三代壁挂式连接器时需要安装A型漏电保护断路器。

最大输出电流（安培）可由安装人员在调试过程中进行设置。可以选择 6 至 32 之间的任意安培值。单相和三相电源的输出功率预估值如下所示：

最大输出电流（安培）	220 V 单相电源的最大输出功率 (kW)	380 V 三相电源的最大输出功率 (kW)
32	7.0	21.1
25	5.5	16.5
20	4.4	13.2
16	3.5	10.6
13	2.9	8.6
10	2.2	6.6
8	1.8	5.3
6	1.3	4.0

注：既不需要也不建议使用外部隔离开关。

注：有关如何设置最大电流的详细信息，请参阅 [初始设置程序](#)。

注：一些 Tesla 车辆的索取充电电流值可能低于最大输出。实际充电速率取决于壁挂式连接器输出和车载充电机。

### 支路导线和接地线

- 如果安装时遇到低于最大功率的情况，请参考当地电气法规选择适合选定断路器的正确导线和接地线尺寸。
- 壁挂式连接器线盒端子可以接受尺寸介于 4 平方毫米至 20 平方毫米之间的电线。安装人员负责选择符合当地法规的电线尺寸，可能要考虑电流、距离和其他站点条件。
- 如果站点有多个壁挂式连接器，每个壁挂式连接器都必须要有自己的支路。
- 铜线只能端接在壁挂式连接器接线端子中。导线可以是绞合线或实心线。
- 对于室外安装，在将输入线缆连接到接线背板时，请使用防水接头。





### 接地

壁挂式连接器必须具有返回现场主设备接地点的接地通路。如果接地不当，壁挂式连接器会在接地保护测试中发生故障。设备接地导线必须与电路导线并行，并连接到接线背板内的设备接地端子。根据当地电气法规安装尺寸合适的接地 (PE) 线。

**注：** 为支持 TT 和 IT 电网，初始设置过程中可以禁用接地保护。对于 TN 电网，则必须始终启用接地保护。



## 使用壁挂式连接器

1. 通过按下充电手柄上的按钮、按压充电端口盖板、使用手机应用程序或使用车端屏幕来打开车辆充电端口。
2. 将充电手柄插入车辆充电端口。
3. 检查车辆控制以验证充电功能。
4. 要从车上取下充电手柄，请长按手柄上的按钮以解锁充电端口。  
**注：** 必须解锁车辆才可以取下充电手柄。
5. 从车辆充电端口上取下充电手柄。
6. 将充电电缆逆时针缠绕在壁挂式连接器上，然后将充电手柄插入保护座中。



# 功能

## 网络连接

壁挂式连接器配备 Wi-Fi，可与本地站点路由器、车辆、移动设备、其他壁挂式连接器和其他 Tesla 产品通信。



## 托管式接入点

壁挂式连接器配备一个 WPA2 密码保护型、2.4 GHz、802.11 Wi-Fi 接入点网络，便于调试和连接到其他设备。

用于连接到壁挂式连接器的唯一 SSID Wi-Fi 网络名称和 WPA2 密码印在主单元背部的标签上，以及包装盒内所提供《快速入门指南》的封面上。



## 本地网络

将壁挂式连接器连接到本地 Wi-Fi 网络，使其可以接收 OTA 固件更新、远程诊断访问和使用数据跟踪功能。使用认证、费用结算和其他物业管理功能的站点需要 Wi-Fi 连接。

壁挂式连接器仅支持 WPA2 保护型、2.4 GHz、802.11 基础设施模式网络。

注：支持隐藏网络的连接。

注：未来的固件更新将实现对 WPA 企业版的支持。

注：将通过未来的固件更新启用物业管理功能。

## 剩余电流检测 (RCD)

壁挂式连接器内置符合 IEC 标准的交流和直流剩余电流检测 (“RCD”)。安装第三代壁挂式连接器时需要安装A型漏电保护断路器。

交流漏电保护自动检测供电导线之间的交流电不匹配情况，此情况表明电流流过接地 (PE) 导线。交流剩余电流故障保护将在电流为 20 毫安时跳脱。

直流剩余电流故障监测保护模块自动检测直流电通过接地泄漏的情况。直流剩余电流故障保护会在电流为 6 毫安时跳脱。

要清除 RCD 故障，用户需进行按下充电手柄按钮或将充电手柄从车辆拔出等操作。如果故障仍然存在，请咨询电工以查看电源。

## 保护

壁挂式连接器会持续监测是否安全并自动从故障中恢复。保护的工作方式是：向导线中注入少量电流，以测量火线与之间的阻抗。如果检测到高阻抗，壁挂式连接器会禁止充电并显示一个红灯闪烁两 (2) 次的故障代码。请参阅[故障代码](#)，获取完整的故障代码列表。

为了使保护可以在 TN 电网中工作，配电变压器的一个引脚必须（零线）。只应出现在站点电气系统的一个位置。

在采用 TT 或 IT 电网配置的国家/地区，可以调节壁挂式连接器保护。

监测断路器功能会监测壁挂式连接器情况。根据安装的接地系统和地线阻抗选择正确的选项。

根据国家/地区的情况，有以下三个选项可供选择：

- **启用**：监测情况，如果检测到电阻过高，则会禁用壁挂式连接器。此设置为首选保护设置，如果预期连接可靠（例如 TN 网络和大多数 TT 网络）以及当法规要求，则应选择此设置。
- **监测**：监测情况，但如果检测到电阻过高，不会禁用壁挂式连接器。如果监测检查产生误报，并且无法改善阻抗（例如部分 TT 网络），则应选择此设置。
- **已禁用**：不监测情况。如果未建立连接（例如 IT 网络）或这项检查产生的电流会出问题（例如一些使用灵敏剩余电流设备的 TT 网络），则应选择此设置。

**注：**北美地区的安装始终启用监测。

故障或电网功率骤增等临时问题均可自动解决。

## 电力中断

如果在壁挂式连接器为车辆充电时发生电力中断，充电将在恢复供电后 1 至 3 分钟内自动恢复。壁挂式连接器面板上将显示蓝色长亮指示灯，指示其正在与车辆通信并等待恢复充电。也可以在恢复供电后按下充电手柄上的按钮，这样，壁挂式连接器将立即恢复充电。

## 固件更新

固件更新将自动应用于壁挂式连接器，以改善用户体验并推出新功能。将壁挂式连接器连接到 Wi-Fi 以便获取最新的固件更新。请参阅[初始设置程序](#)。

## 温度监测

充电时，壁挂式连接器主动监测多个位置的温度，以确保充电过程的稳定性。温度传感器位于继电器、微控制器、充电手柄上以及主单元后部，用于监测接线背板内端子的温度。



在温度较高的情况下，壁挂式连接器可能会降低电流和充电速度进行自我保护。当这种情况发生时，面板上的灯条会继续显示“流动绿色”，红灯闪烁三次，指示因温度高导致充电速度下降。如果温度继续上升，壁挂式连接器将停止充电，红灯闪烁三次。

为实现最佳性能，请将壁挂式连接器安装在环境温度保持在 **50°C (122°F)** 以下的地方。在极少数情况下，壁挂式连接器可能会在 **35°C (95°F)** 环境温度下开始降低电流。电流调整自动进行，无需用户输入；温度降低后，壁挂式连接器将重新恢复正常电流。



## 壁挂式连接器外部组件

“壁挂式连接器”指的是整个产品。

1. 面板
2. 灯条（垂直）
3. 主单元
4. 充电手柄按钮
5. 充电手柄



## 壁挂式连接器内部组件

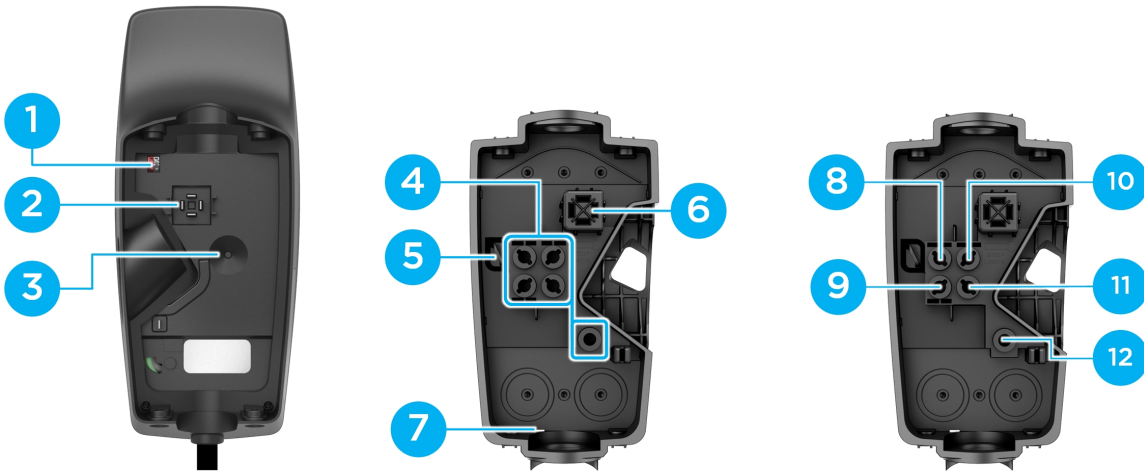

1. RS-485 端口
2. 触头片
3. 温度传感器
4. 导线端子
5. 扎带固定器
6. 滑动触点
7. 接线背板排水开孔（支持 保护）
8. 零线
9. 火线 2
10. 火线 3
11. 火线 1
12. 接地 (PE)



## 包装清单

 主单元	 接线背板	 接线背板安装模板	 六角头 (4 毫米)
 扎带 (x1)	 壁挂式连接器至接线背板紧固螺钉 (x4)	 接线背板至墙壁紧固螺钉 (x2)	快速入门指南 (包含带 SSID 网络名称和唯一密码的标签)









注：六角头、扎带和紧固螺钉位于接线背板内的一个塑料袋中，附属于壁挂式连接器的主单元。

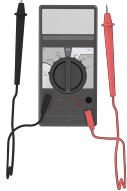

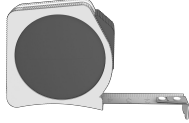

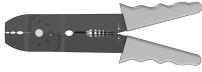
## 工具

### 所需工具

 扭矩螺丝刀 (50 lbf . in, 5.6 Nm)	 万用表	 螺柱定位器	 卷尺	 电钻
 剥线器	 钻头, 5 毫米 (3/16 英 寸)	 钻头, 2.5 毫米 (3/32 英寸)	 六角头起子	 智能手机 (支持 Wi-Fi)

### 可选工具

 步进钻头, 29 毫米 (1-1/8 英寸)	 步进钻头, 35 毫米 (1-3/8 英寸)	 电脑 (支持 Wi-Fi)
---	---	--



## 安装注意事项

壁挂式连接器可以安装在任何能够承受其重量的平坦、垂直的表面上（例如墙壁、立桩等）。壁挂式连接器（接线背板和面板）重 ~10 磅（4.5 千克）。

### 选择位置

将壁挂式连接器安装在不会将充电电缆处于非受拉状态下，且可以够到车辆充电端口的位置。

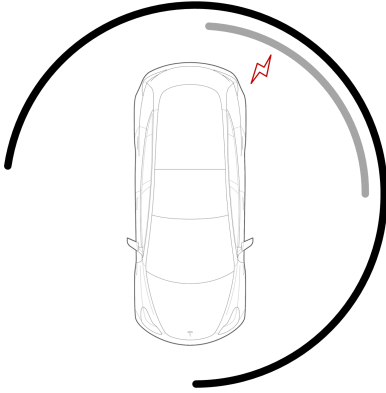

- 深灰色：带 7.3 米（24 英尺）线缆的壁挂式连接器的建议安装区域
- 浅灰色：带 2.6 米（8.5 英尺）线缆的壁挂式连接器的建议安装区域

将壁挂式连接器安装在的位置应满足以下条件：四周留有足够充电线缆缠绕在设备上的间隙，充电手柄可以舒适地就位于侧面的底座上。

注：如果受空间限制，可在壁挂式连接器附近装一个线缆收纳器（单独销售）。

### 选择高度

- 最大高度（室内和室外）：60 英寸（1.52 米）
- 建议高度：~45 英寸（~1.15 米）
- 最低室外高度：24 英寸（0.6 米）
- 最低室内高度：18 英寸（0.45 米）

### 最大限度提高 Wi-Fi 信号接收能力

为实现最佳功能，应将壁挂式连接器连接到本地 Wi-Fi 网络。为了最大限度提高信号接收能力，避免将壁挂式连接器安装在混凝土、砌石、金属杆等可能阻碍 Wi-Fi 信号接收的物理障碍物对面。

注：如果移动设备可以连接到特定位置的本地 Wi-Fi，则说明壁挂式连接器也可以连接。





## 进线选项



壁挂式连接器接线背板有多个进线选项。选择一个进线路径，然后按照因所选进线路径而异的安装说明操作。

1. 顶部进线位置
2. 后部进线位置（左侧或右侧）
3. 底部进线位置



## 安装步骤

### 第 1、2、3 步：准备和安装接线背板

根据所选进线选项，本程序有 4 种不同的变化形式，但针对所有进线选项，步骤的一般顺序是相同的：

1. 在接线背板上钻孔\*
2. 使用硬纸板模板在安装表面上钻出装配孔\*
3. 使用包装内自带的紧固螺钉将接线背板固定到安装表面上\*
4. 固定导管/接头并将导线引入\*

注：安装人员负责选择合适的导管/接头材料进行安装。

\* 准确位置取决于进线选项

表 1. 对于顶部进线



表 2. 对于底部进线





表 3. 对于左后进线

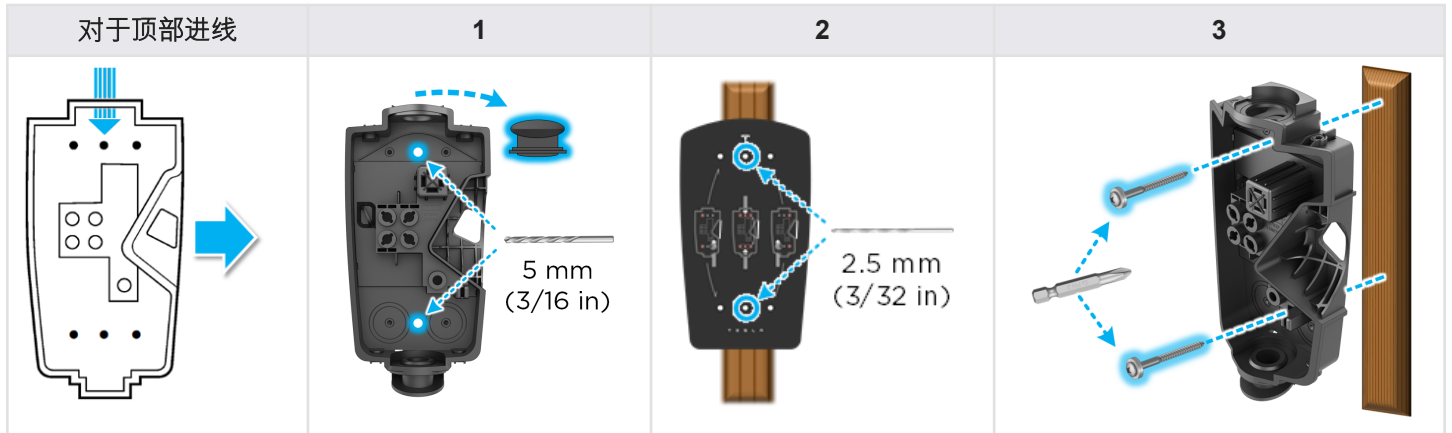

表 4. 对于右后进线

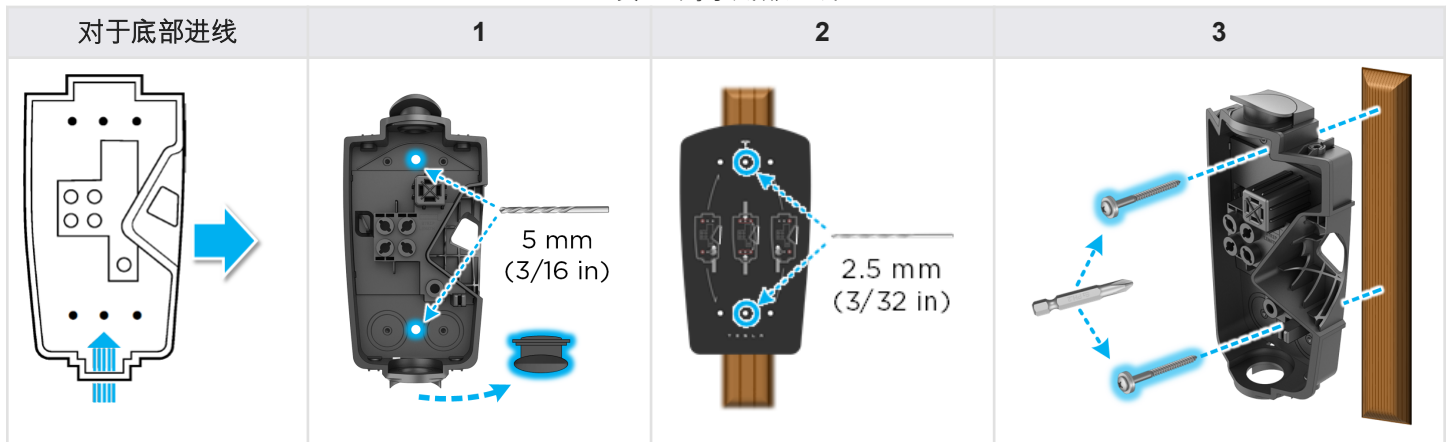

**警告：** 第三代壁挂式连接器为 IP 54 等级连接器，不需要填缝。安装壁挂式连接器过程中请勿使用任何粘结剂、密封胶或粘合剂。

安装人员负责提供合适的格兰头、接头和导管，以确保壁挂式连接器接线背板电源输入的安全。取下密封塞后，顶部和底部进线口的直径为 25 毫米。如果需要，可使用步进钻头扩充底部进线口。不要扩充顶部进线口。

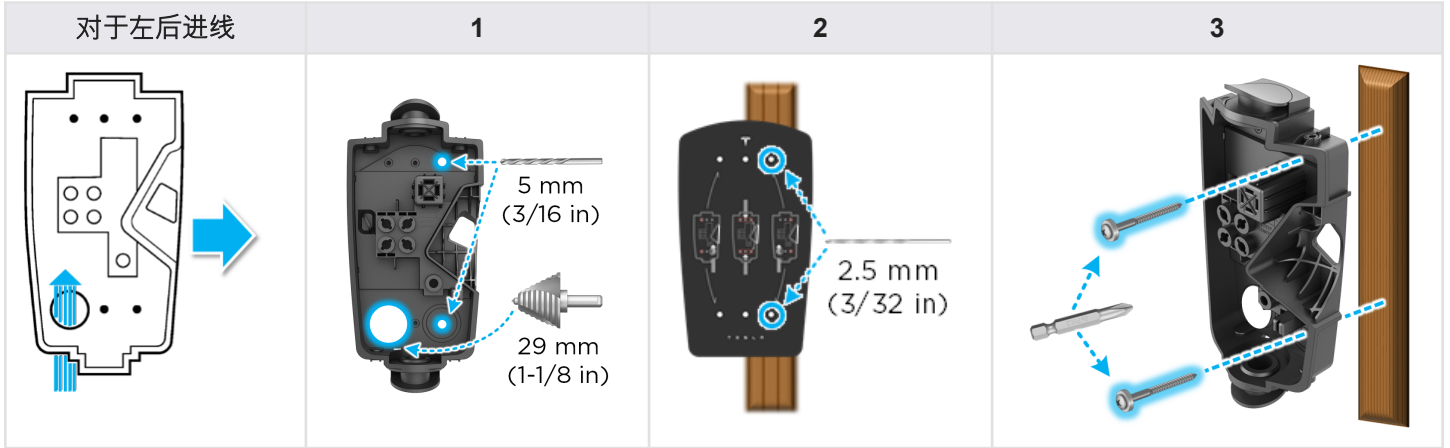
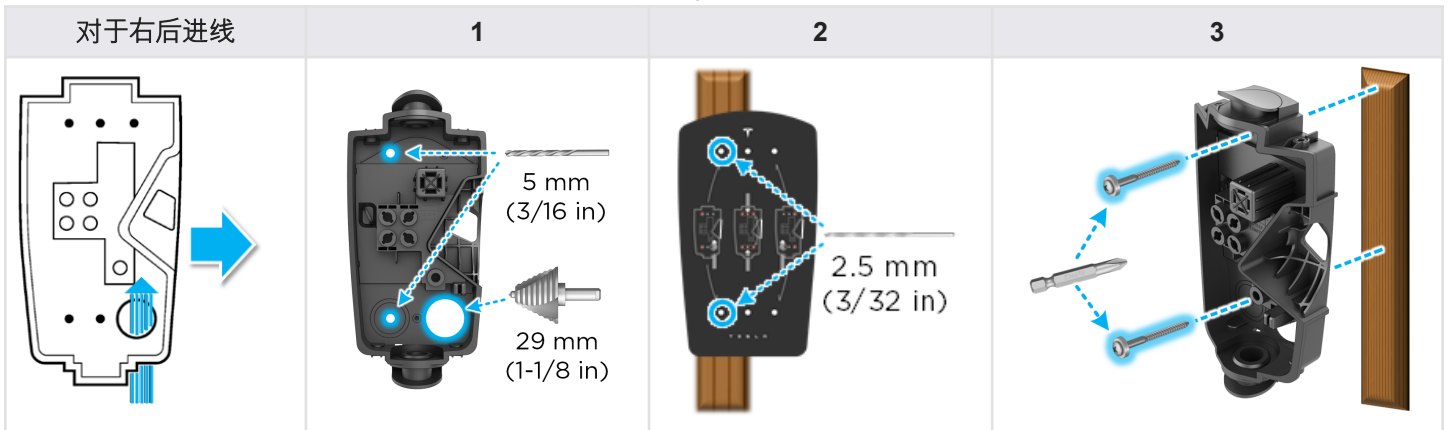

## 第 4 步：调整导线尺寸并进行布线

根据进线点和位置，用剥线器相应地剪切每根导线。连接导管/接头，将每根导线布放到接线背板中，使其就位于正确的端子中。

对于顶部进线

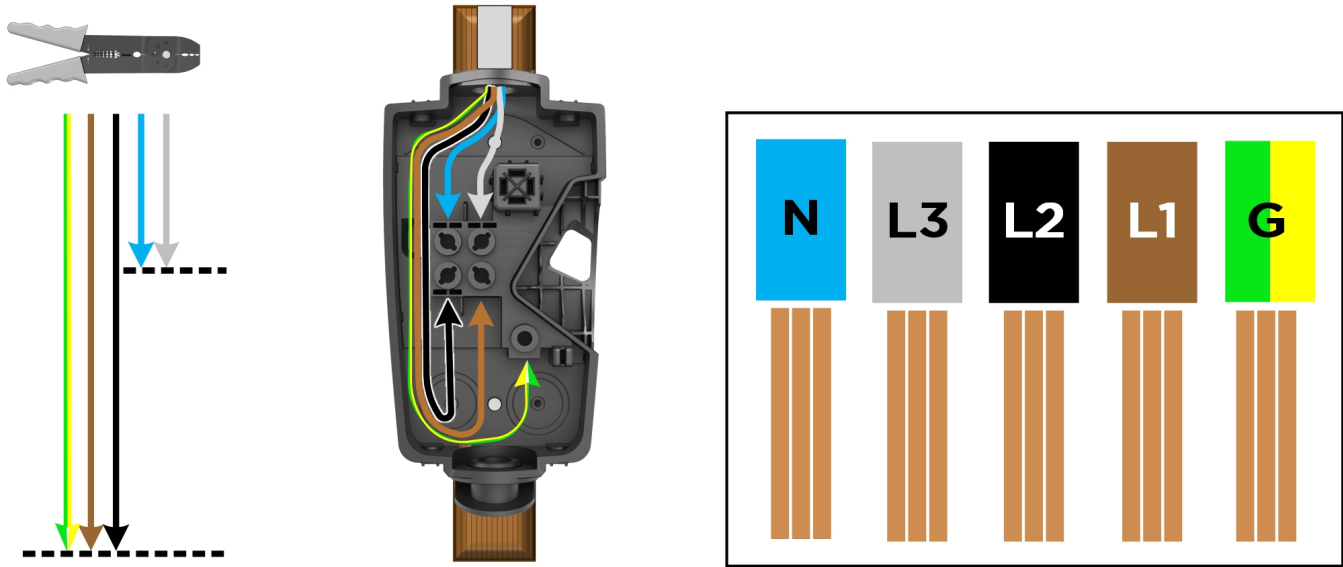

所示电线长度/比例并未按比例显示。先拉出多余的电线，然后切至适当长度。

对于底部 (1)、左后 (2) 或右后 (3) 进线

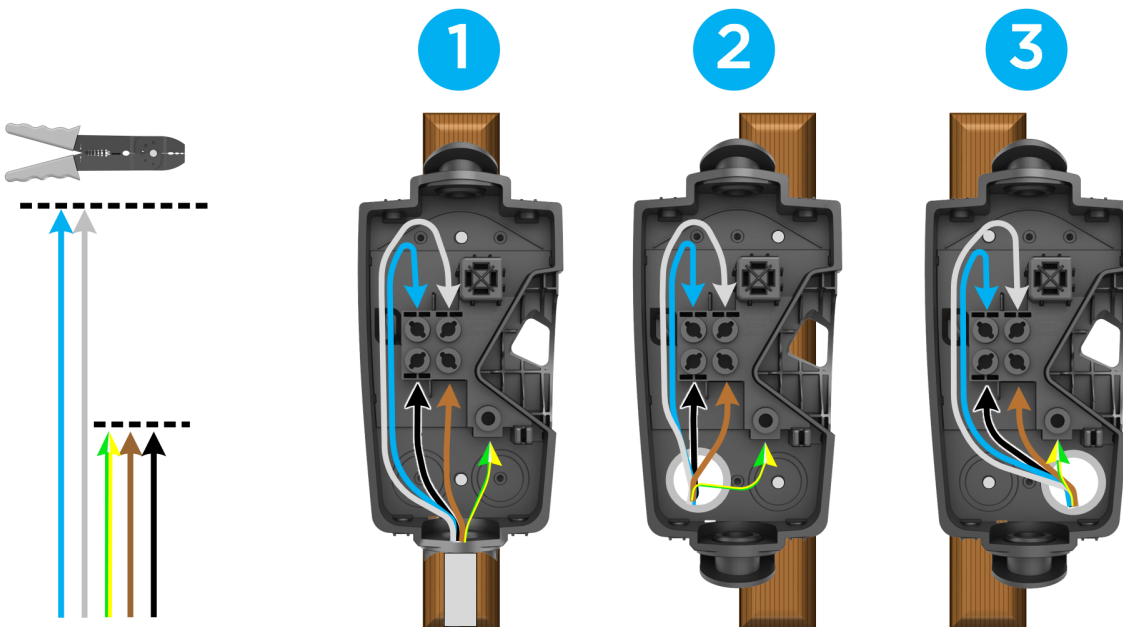

所示电线长度/比例并未按比例显示。先拉出多余的电线，然后切至适当长度。



## 第 5 步：对电线执行剥线操作并将其固定在接线背板端子上

1. 用剥线器将每根电线的端部剥至 ~12 毫米处。

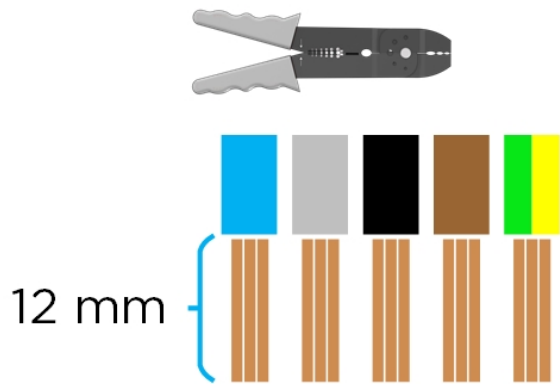

2. 将每根剥过的电线插入正确的端子中。
3. 使用包装内自带的六角头将每个端子拧紧至 5.6 Nm (50 lbf.in)。将包装内自带的扎带固定在接线背板左侧的维修环上。

表 5.

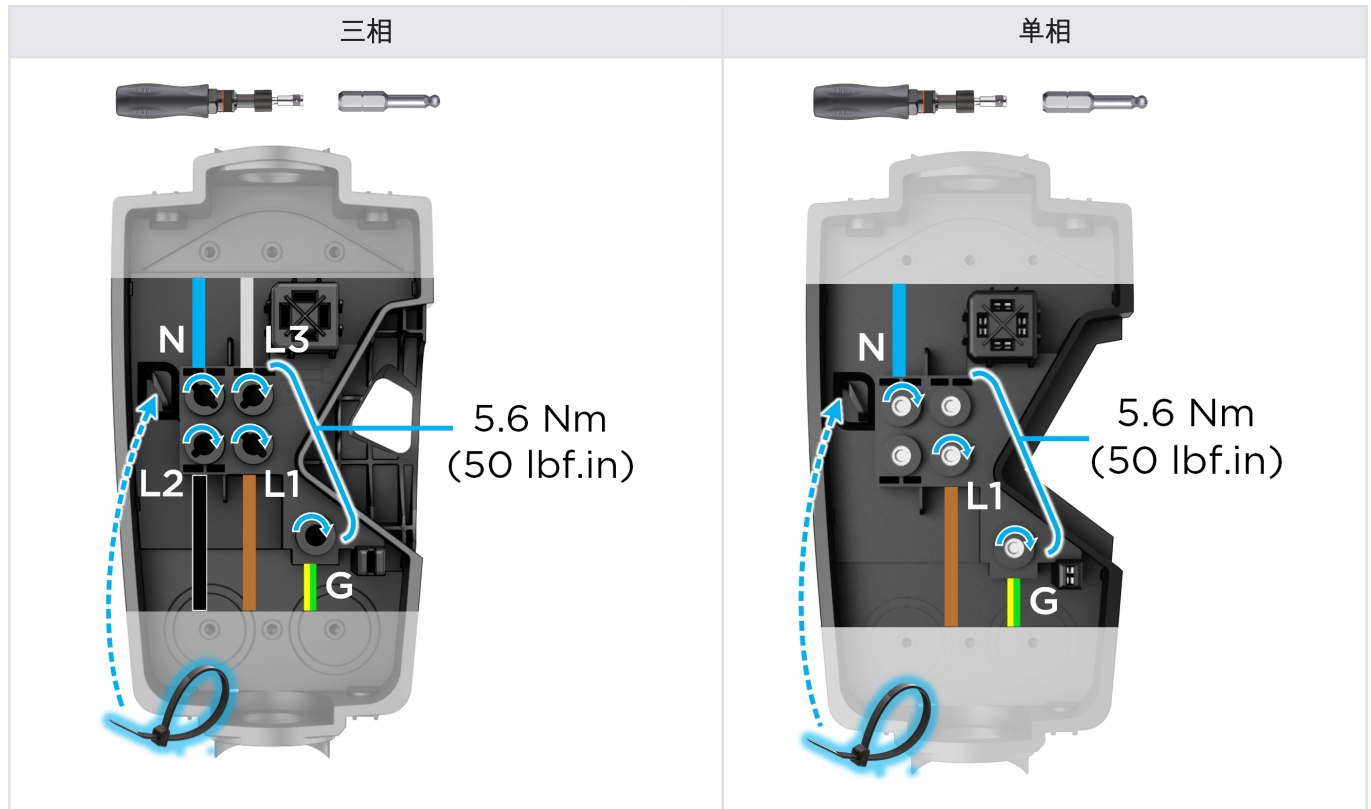



## 第 6 步：将主单元固定到接线背板上

1. 将主单元固定到接线背板上



2. 使用包装内附带的六角头，通过包装内附带的 4 个紧固螺钉将主单元固定到接线背板上。用手操作六角头起子以拧紧紧固螺钉。







## 初始设置程序

可借助壁挂式连接器的初始设置程序轻松配置断路器规格、Wi-Fi 连接和电源共享选项。**壁挂式连接器首次使用前必须进行初始设置。**

1. 打开壁挂式连接器的相应支路断路器，为设备通电。壁挂式连接器上的绿灯闪烁表示其已准备好进行调试。如果未看到绿灯，请长按壁挂式连接器手柄上的按钮5秒钟，以准备调试。

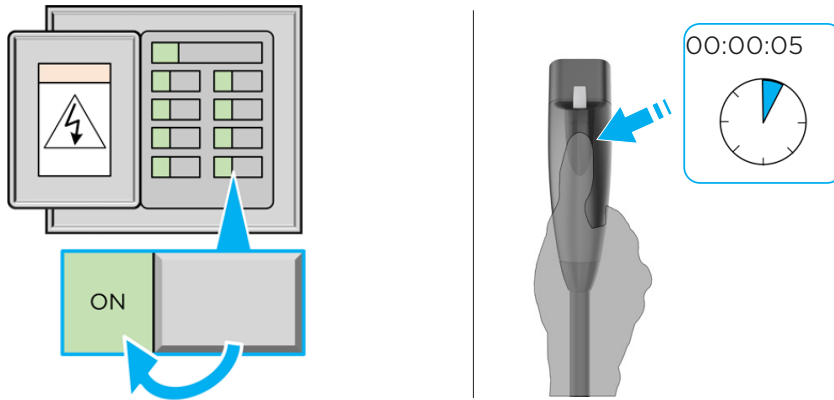

2. 下载并安装Tesla One应用程序，打开Tesla One应用程序，在安装页面上点击“开始”，然后扫描《快速入门指南》上或壁挂式连接器背面的二维码。在“安装设置”中，按需输入最大输出电流；接地监控建议选择开。完成以上配置后指示灯将变为绿色，可正常充电使用。



3. 在 Tesla One 应用程序中，可以连接环境Wi-Fi。点击“Wi-Fi”，然后选择一个可用的 Wi-Fi 网络或手动连接到网络。壁挂式连接器连接到 Wi-Fi 后，Tesla One 应用程序中的 Wi-Fi 和互联网图标旁边会显示一个绿色勾号。

4. Tesla One应用程序可以更新软件并配置访问权限控制。在 Tesla One 应用程序中查看壁挂式连接器软件是否为最新版本，点击“软件更新”。要在 Tesla One 应用程序中配置壁挂式连接器访问权限控制，可选择“访问权限控制”进行设置。

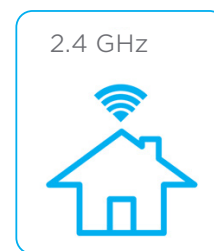
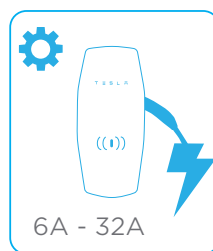



## 壁挂式连接器 LED

### 指示灯代码

#### 启动

闭合断路器接通电源后，面板上每个 LED 灯（共七个）将亮起一秒钟。



#### 其他

启动后，等待初始设置	待机，等待插入充电手柄	充电进行中	SSID 播报，可以进行设置	等待充电，与车辆通信
黄灯长亮（绿 + 红）	顶部绿灯长亮	各绿灯依次点亮	绿灯闪烁	蓝灯长亮
				



## 故障代码

所有红色闪码都会暂停一秒钟，然后重复。		
灯条	含义	详细信息
无灯	电源问题，已禁用充电功能	请确认已接通电源。如果问题仍然存在，请电工从接线背板上拆下壁挂式连接器，并使用万用表确认接线板处有电压。记录接线背板端子处的测量值。
黄灯长亮	可以调试壁挂式连接器	请参阅 <a href="#">初始设置程序</a> ，调试壁挂式连接器。
红灯长亮	内部故障，已禁用充电功能	关闭断路器，等待 5 秒钟后再将其重新打开。如果红灯长亮，则记录零件号和序列号，然后联系 Tesla。
红灯闪烁一 (1) 次	因电流路径不安全而出现故障电路中断，已禁用充电功能	检查手柄、电缆、壁挂式连接器和车辆充电端口是否损坏或有进水迹象。请电工检查确认地线未直接连接到支路中的导线。
红灯闪烁两 (2) 次	保护故障，检测到电阻过高，已禁用充电功能	确认壁挂式连接器是否正确。必须固定连接在上游电源中才可以正常工作。检查所有物理连接，包括接线背板端子、配电板和接线盒。在家用电源中，检查主配电板上的与零线之间的连接情况。如果连接到降压变压器，请联系变压器制造商以获取有关如何可靠的指导。
红灯闪烁三 (3) 次	检测到高温；已限制或禁用充电功能	确认壁挂式连接器已连接到 Wi-Fi，并使用最新版固件进行了更新，可实现最佳温度感应功能。检查面板和电缆手柄是否过热。请电工从接线背板上拆下壁挂式连接器，并验证使用的导线尺寸是否正确、接线端子是否已紧固至规定扭矩。
红灯闪烁四 (4) 次	互联网连接丢失，已禁用在线功能	检查是否存在可能干扰该区域 Wi-Fi 信号强度的物体。确认本地 Wi-Fi 路由器处于工作状态。如果最近更改过 Wi-Fi 密码，请遵循移动设备上的设置程序更新 Wi-Fi 设置。
红灯闪烁五 (5) 次	电源共享通信问题，充电速率下降	检查是否存在可能干扰该区域 Wi-Fi 信号强度的物体。遵循移动设备上的设置程序重新连接壁挂式连接器，以进行电源共享。
红灯闪烁六 (6) 次	检测到过电压或电网质量不佳，已禁用充电功能	通过调试过程连接到壁挂式连接器，查看实时电压信息。如果问题仍然存在，请电工从接线背板上拆下壁挂式连接器，并使用万用表确认接线端子处的电压读数符合正常范围。记录端子处的电压读数。
红灯闪烁七 (7) 次	检测到车辆过电流	降低车辆的充电电流设置。如果问题仍然存在，并且连接的车辆属 Tesla 制造，请记录车辆识别码和故障发生的大致时间，然后联系 Tesla。如果车辆不属 Tesla 制造，请联系车辆的制造商。



## 质保信息

依据下述除外条款和限制条款，《充电设备有限质量保证》担保 Tesla 制造和供应的壁挂式连接器自向任何充电设备的客户开具发票之日起 48 个月内正常个人使用或 12 个月内正常商用情况下\*，以及 Tesla 制造和供应的移动连接器或充电适配器自向任何充电设备的客户开具发票之日起 12 个月内正常使用情况下出现的任何制造缺陷而产生的必要退款、维修或更换费用。初次购买和交付 Tesla 车辆时包含的任何 Tesla 制造和供应的连接器或适配器均适用《新车有限质量保证》中的《车辆基本有限质量保证》部分，质保期 4 年或 80,000 公里（以先到者为准），受《新车有限质量保证》的条款与条件制约。

\*就特定于壁挂式连接器的质保索赔而言，“商业用途”表示壁挂式连接器用于为满足个人日常使用需求而在充电以外的任何其他用途，包括但不限于在酒店、办公室、停车场和复合式建筑群（包括公寓、托管公寓以及其他多户或单元住宅），以及零售店和允许付费使用（在网上或公开场合列出），或业主以外的用户可以合理获得壁挂式连接器使用权限的其他地点充电。

本《充电设备有限质量保证》不适用于因正常磨损或退化、滥用、误用、疏忽、事故、不当安装、使用、维护、存放或运输导致的直接或间接损坏或故障，包括但不限于：

未能遵守 Tesla 连接器或适配器附带的文档中发布的说明、操作、保养须知和警告；

外部因素，包括但不限于物体撞击 Tesla 连接器或适配器，电气线路或连接、接线盒、断路器、插座或电源插座故障或受损，外部电气故障、环境或天灾，包括但不限于火灾、地震、水灾、闪电及其他环境条件；

一般的外观或油漆损坏，包括掉漆、划痕、凹陷或破损；

发现本《充电设备有限质量保证》包含的缺陷后未联络 Tesla；

未获授权或许可的个人或机构对 Tesla 连接器或适配器或任何零件进行的任何维修、改动或改装，或对任何零件或配件的安装或使用；

安装、维修或保养缺乏或不当，包括使用非原装 Tesla 配件或零件。

尽管 Tesla 未要求您在 Tesla 服务中心或 Tesla 授权的修理厂进行所有保养、服务或维修作业，但保养、服务或维修缺乏或不当都会使本《充电设备有限质量保证》失效或导致上述维修作业超出质保范围。Tesla 服务中心和 Tesla 授权的修理厂拥有与 Tesla 连接器和适配器相关的专业培训、专门技术、工具及物品供应，在特定情况下，是仅有的雇佣有获得授权或许可的人员或获得操作 Tesla 连接器和适配器授权或许可的机构。Tesla 强烈建议您在 Tesla 服务中心或 Tesla 授权的修理厂进行所有保养、服务及维修作业，以避免本《充电设备有限质量保证》失效或导致上述维修作业超出质保范围。



## 责任限制

本《充电设备有限质量保证》是就您的 **Tesla** 适配器或适配器作出的唯一明示保证。适用的适销性或可销售质量、适合某特定用途、耐用性的默示保证和条件或因交易习惯和贸易惯例引起的任何暗示保证和条件，或面向潜在缺陷或隐患的任何质保，均在当地法律允许的最大范围内免责，或限制在本《充电设备有限质量保证》之有效期内。在您当地法律允许的最大范围内，因质量保证范围内的缺陷而执行的必要维修和/或更换由 **Tesla** 提供的全新、再修复或再制造零件，属于本《充电设备有限质量保证》或任何默示保证的专有补偿。限制在维修或更换有关 **Tesla** 连接器或适配器的合理价格范围内，不得超出制造商建议的零售价。必要时，可以用种类和质量相似的零件进行更换，包括非原装的制造商零件、翻新零件或改造零件。本《充电设备有限质量保证》仅涵盖维修所需的零件和工厂人工，不包括与拆卸、重新安装或者拆除维修或更换的充电设备相关的任何现场人工费用。依据本《充电设备有限质量保证》进行维修或更换的部件，包括更换 **Tesla** 连接器或适配器，在本《充电设备有限质量保证》的相应质保期限结束前均受到保护，或根据适用法律另行规定的条款受到保护。在任何情况下，原始质保期都不得因您的 **Tesla** 连接器或适配器进行维修或更换而延长。

**Tesla** 不对本《充电设备有限质量保证》下超出相应的 **Tesla** 连接器或适配器在缺陷发现之前公允市价的任何缺陷负责。此外，根据本《充电设备有限质量保证》应付的利益总和均不得超出您购买有关 **Tesla** 连接器或适配器的价格。

**Tesla** 未授权任何个人或实体代其产生与本《充电设备有限质量保证》相关的任何其他义务或责任。受当地法律法规约束，**Tesla** 全权决定是否维修或更换零件或使用新的、再修复或再制造零件。针对特定机型或以个案为基础，**Tesla** 可能偶尔支付本《充电设备有限质量保证》范围以外的某些维修的部分或全部费用。**Tesla** 保留随时开展上述作业的权利，而无需承担向其他 **Tesla** 充电设备所有者做出类似支付行为的责任。

**Tesla** 特此声明不承担与 **Tesla** 连接器或适配器有关的所有间接、偶然、特殊及继发性损坏赔偿，包括但不限于往返于 **Tesla** 授权服务中心的运输费、**Tesla** 连接器或适配器丢失、车辆贬值、时间损失、收入损失、使用损失、个人或商业财产损失、不便或情况恶化、精神痛苦或损害、商业损失（包括但不限于利润或收益损失）、牵引费、公交车费、车辆租赁费、维修呼叫费、油费、住宿费、对牵引车辆的损坏，以及电话费、传真费及邮寄费等附带费用。

无论您的是基于合同、违反质保或条件、失实陈述（无论是疏忽的还是其他方面的）或者法律或衡平法上的其他理论，上述限制及除外条款均适用，即使 **Tesla** 已被告知存在此类损害的可能性或此类损害可以合理预测。

本《充电设备有限质量保证》的任何内容均不应排除或以任何方式限制 **Tesla** 对完全和直接因 **Tesla** 或其雇员、代理商或分包商（依适用情况而定）的过失导致的死亡或人身伤害的责任，或任何其他责任，只要此类责任在最终不可上诉性判决中具有司法管辖权的法院验证且就当地法律而言不可排除或限制。



## 争议解决

**Tesla** 要求您在此《充电设备有限质量保证》规定的相应质保期内，在一段合理时间内首先以书面形式将您遇到的任何制造缺陷通知 **Tesla**，以便在向我们的争议解决程序提交争议（下文详述）前，**Tesla** 有机会进行任何必要的维修。请将调解纠纷的书面通知寄送至下方地址：

### 在中国注册的车辆：

特斯拉汽车（北京）有限公司

北京市朝阳区

建国路 77 号

华贸中心 3 号楼 8 层

电话：86 400 910 0707

### 请包含下列信息：

- **Tesla** 连接器或适配器发票日期
- 您的姓名和联系信息
- 距您最近的 **Tesla** 体验店和/或 **Tesla** 服务中心的名称及地点
- 缺陷描述
- 您与 **Tesla** 一同尝试解决这一问题的记录或并非由 **Tesla** 检修或提供服务的记录
- 若您与 **Tesla** 就本《充电设备有限质量保证》产生任何争议、分歧或争论，**Tesla** 将尽力妥善处置