



Sukupolven 3 Wall Connectorin ohjekirja

Tyypin 2 kahva, kolmivaihevirta

Tärkeitä turvallisuustietoja.....	2
Tuotteen erittelyt.....	4
Wall Connectorin tietokilpi.....	5
Virransyötön vaihtoehdot.....	6
Piirikatkaisimen nimellisvirta / maksimiteho.....	9
Wall Connectorin käyttö.....	11
Ominaisuudet.....	12
Verkkoyhteys.....	12
Isännöity tukiasema.....	12
Paikallisverkko.....	12
Vikavirtasuojalaite (RCD).....	13
Maadoituksen valvontakatkaisin.....	13
Sähkökatkot.....	13
Laiteohjelmiston päivitykset.....	14
Lämpötilanvalvonta.....	14
Wall Connectorin ulkoiset komponentit.....	15
Wall Connectorin sisäiset komponentit.....	16
Laatikossa.....	17
Työkalut.....	18
Asennuksessa huomioitavaa.....	19
Asennusvaiheet.....	22
VAIHEET 1, 2, 3: Johdinkotelon valmistelu ja asennus... 22	
VAIHE 4: Johdinten mitoitus ja reititys.....	24
VAIHE 5: Johdinten kuorinta ja kiinnitys johdinkotelon liittimiin.....	25
VAIHE 6: Pääyksikön kiinnitys johdinkoteloon.....	27
Käyttöönottonenettely.....	28
Wall Connectorin LEDit.....	29
Valokoodit.....	29
Virhekoodit.....	30
Takuutiedot.....	32
Vastuurajoitukset.....	33
Riidanratkaisu.....	34



TÄRKEITÄ TURVALLISUUSTIETOJA

Lue kaikki ohjeet ennen tämän tuotteen käyttöä. Säilytä nämä ohjeet. Wall Connectorissa on sisäänrakennettu vikavirtasuojatyyppi A + DC 6mA.

Tämä käsikirja sisältää tärkeitä ohjeita Teslan sukupolven 3 Wall Connectorista. Ohjeita on noudatettava asennuksen, käytön ja huollon aikana. Lue kaikki varoitukset ja huomautukset ennen Wall Connectorin asennusta ja käyttöä.

VAROITUS: Sähkötuotteita käytettäessä tulee aina noudattaa perusvaroitointia seuraavat mukaan luettuina.

TULIPALON JA SÄHKÖISKUN VAARAA KOSKEVAT OHJEET

VAROITUS: Älä asenna äläkä käytä Wall Connectoria helposti syttyvien, räjähtävien, syövyttävien tai palavien aineiden, kemikaalien tai höyryjen lähellä.

VAROITUS: Katkaise virta piirikatkaisimesta ennen Wall Connectorin asennusta tai puhdistusta.

VAROITUKSET

VAROITUS: Laitetta on valvottava, kun sitä käytetään lasten lähellä.

VAROITUS: Wall Connector on maadoitettava pysyvän johtojärjestelmän tai suoja-maadoitusjohtimen kautta.

VAROITUS: Käytä Wall Connectoria ainoastaan sille määriteltujen käyttöarvojen mukaan.

VAROITUS: Älä koskaan ruiskuta vettä tai muuta nestettä suoraan seinään kiinnitettyyn ohjauskoteloon. Älä koskaan ruiskuta nestettä latauskahvaan tai upota latauskahvaa nesteeseen. Säilytä latauskahva telineessä välttääksesi tarpeettoman altistumisen epäpuhtauksille tai kosteudelle.

VAROITUS: Älä käytä Wall Connectoria, jos se on vioittunut tai näyttää haljenneelta, hankautuneelta, murtuneelta tai muuten vaurioituneelta, tai jos se ei toimi.

VAROITUS: Älä käytä Wall Connectoria, jos joustava virtajohto tai -kaapeli on hankautunut, murtunut tai muuten vaurioitunut, tai jos se ei toimi.

VAROITUS: Älä yritä purkaa, korjata, käsitellä voimakeinoin tai muunnella Wall Connectoria. Wall Connector ei ole käyttäjän huollettavissa. Ota yhteyttä Teslaan korjauksiin tai muutoksiin liittyvissä asioissa.

VAROITUS: Kuljetuksen aikana Wall Connectoria on käsiteltävä varoen. Suojele Wall Connectoria ja sen komponentteja äläkä altista sitä suurelle voimalle tai iskulle, kiertymiselle, sotkeutumiselle, kiskomiselle tai päälle astumiselle.

VAROITUS: Älä kosketa Wall Connectorin nastoihin sormillasi tai terävillä metalliesineillä, kuten johtimella, työkaluilla tai neuloilla.





VAROITUS: Älä työnnä sormia tai vierasesineitä Wall Connectorin mihinkään osaan.

VAROITUS: Älä taivuta tai purista Wall Connectorin mitään osaa voimalla äläkä vahingoita sitä terävillä esineillä.

VAROITUS: Wall Connectorin käyttö voi vaikuttaa elektronisten lääkintälaitteiden tai implanttien, kuten sydämentahdistinten tai kardioversiofibrillaattoreiden, toimintaan tai heikentää niiden vaikutusta. Kysy elektronisen laitteen valmistajalta latauksen aiheuttamista mahdollisista vaikutuksista, ennen kuin käytät Wall Connectoria.



HUOMAUTUKSET

-  **VAROITUS:** Älä käytä kodin sähkögeneraattoria latauksen virtalähteenä.
-  **VAROITUS:** Wall Connectorin virheellinen asennus ja testaus saattavat vaurioittaa ajoneuvon akkua, komponentteja ja/tai Wall Connectoria itseään. Uuden ajoneuvon rajoitettu takuu ja Latausvälineiden rajoitettu takuu eivät korvaa edellä mainituista syistä aiheutuvia vahinkoja.
-  **VAROITUS:** Älä käytä Wall Connectoria sen käyttölämpötila-alueen ulkopuolella, joka on $-30...50\text{ °C}$ ($-22...122\text{ °F}$).
-  **VAROITUS:** Wall Connectorin saa asentaa ainoastaan sähköjärjestelmätöihin koulutettu ja pätevä henkilöstö.
-  **VAROITUS:** Varmista, että Wall Connector on varastointilämpötilassa, kun sitä siirretään, kuljetetaan tai varastoidaan.



TUOTTEEN ERITTELYT

Tämä käsikirja koskee Wall Connectoreita osanumeroilla 1529455-**-*.

Jännite ja johdotus	1-vaiheinen 230 V L-N 3-vaiheinen 230 V L-L 3-vaiheinen 400 V L-L
Ulostulotehoalue	Maksimi 32 A (asentajan säädettävissä)
Liitinryhmät	Säikeelliset: 4-25 mm ² , vain kupari Massiiviset: 1,5-20 mm ² , vain kupari
Tuettu maadoituskaavio	TN/TT/IT
Taajuus	50/60 Hz
Kaapelin pituus	7,3 m (24 ft) tai 2,6 m (8.5 ft)
Wall Connectorin mitat	Korkeus: 345 mm (13,6 in) Leveys: 155 mm (6,1 in) Syvyys: 110 mm (4,3 in)
Johdinkotelon kannattimen mitat	Korkeus: 250 mm (9,8 in) Leveys: 120 mm (4,7 in) Syvyys: 50 mm (2,0 in)
Paino (sisältäen johdinkotelon)	6,8 kg (15 lb)
Käyttölämpötila	-30...50 °C (-22...122 °F)
Varastointilämpötila	-40...85 °C (-40...185 °F)
Kotelointiluokka	IP 55
Ilmanvaihto	Ei tarvita
Katkaisukeinot	Ulkoisen haaroituksen piirikatkaisin
Vikavirtasuoja	Integroitu (Type A + DC 6 mA)
Wi-Fi	2,4 GHz, 802.11b/g/n
Tyyppihyväksynät	CE, IEC 61851-1 CB



WALL CONNECTORIN TIETOKILPI

Jokaisen Wall Connectorin ulkopinnassa on tietokilpi, joka sisältää tuotteen ainutkertaiset tiedot, mukaan luettuina:

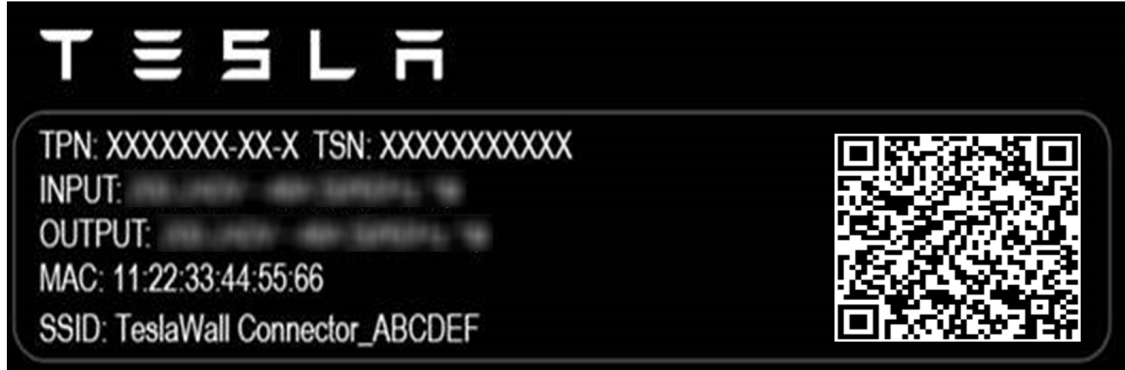

- TPN: Teslan osanumero
- TSN: Teslan sarjanumero
- Otto: Maksimiottoteho
- Anto: Maksimiantoteho
- MAC: Wall Connectorin ainutkertainen MAC-osoite
- SSID: Wall Connectorin ainutkertainen Wi-Fi-liityntäpiste



VIRRANSYÖTÖN VAIHTOEHDOT

Perustoimintaa varten Wall Connector tarvitsee sähkökytkennän linjan 1, nollajohtimen ja suojamaadoituksen (PE) liittimiin. Joissakin verkkotyypeissä tuetaan kytkentää linjan 2 ja linjan 3 liittimiin.

VAROITUS: Wall Connector tukee 230 V L-N (+/- 10 %). Nollajohtimen liittimen väärä johdotus > 264 V:n kanssa suojamaadoitukseen voi vahingoittaa Wall Connectoria

Wall Connector voi toimia kolmivaihevirralla tai yksivaihevirralla.

Taulukko 1. Yleisin asennusvaihtoehto

Johdotuskonfiguraatio viidelle johtimelle: Linja 1, linja 2, linja 3, nollajohdin, suojamaadoitus

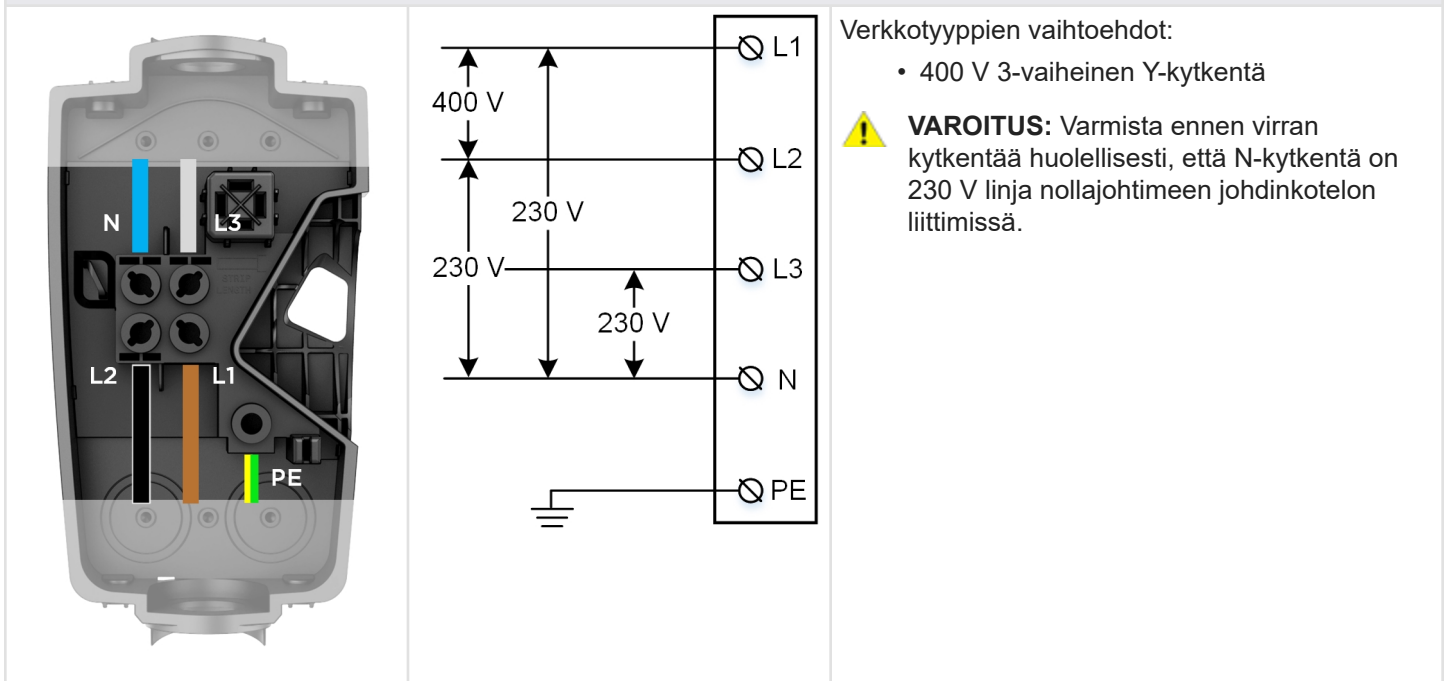

HUOMAUTUS: Sinistä käytetään IEC-standardina nollajohtimelle. Joillakin markkina-alueilla saatetaan käyttää muita värejä nolla- ja linjajohtimien symboleina.



VIRRANSYÖTÖN VAIHTOEHDOT

Taulukko 2. Toiseksi yleisin asennusvaihtoehto

Johdotuskonfiguraatio kolmelle johtimelle: Linja 1, nollajohdin, suojamaadoitus

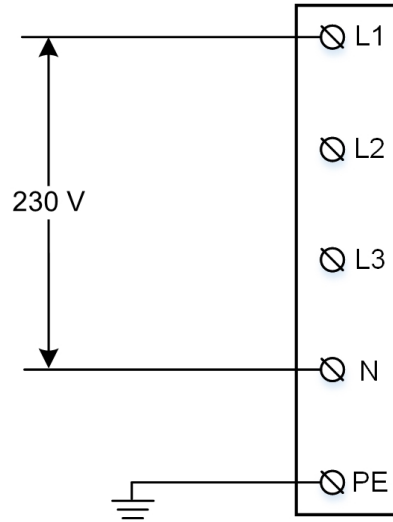
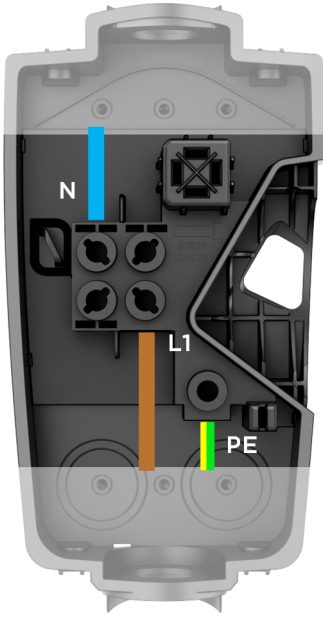

Verkkotyypin vaihtoehdot:

- 230 V linja nollajohtimeen
- 230 V linja linjaan

HUOMAUTUS: 230 V linja linjaan -kytkennöissä ilman nollajohdinta kytke yksi verkosta tuleva linja johdinkotelon nollajohtimen liittimeen

VAROITUS: Varmista ennen virran kytkentää huolellisesti, että N-kytkentä on 230 V linja nollajohtimeen johdinkotelon liittimissä.



VIRRANSYÖTÖN VAIHTOEHDOT

Taulukko 3. Harvinaisin, mutta tuettu asennusvaihtoehto

Johdotuskonfiguraatio neljälle johtimelle: Linja1, linja 2, nollajohdin, suojamaadoitus



*Kun kytketään 230 V kolmio ilman nollajohdinta -verkkoon, vie yksi linjakytkennoistä johdinkotelon nollajohtimen liittimeen.

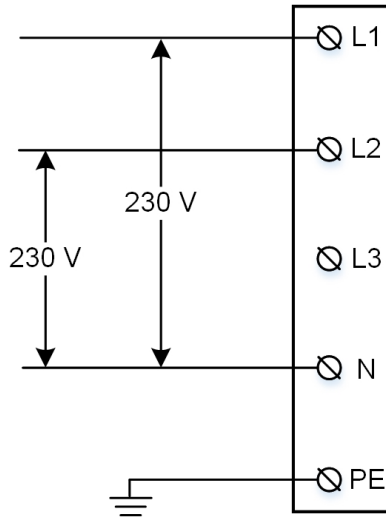
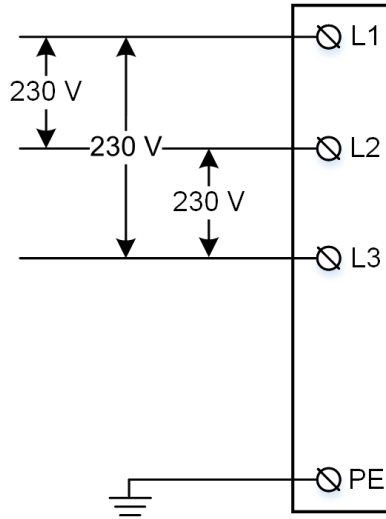

Verkkotyypin vaihtoehdot:

- Kolmio 230 V linja linjaan
- Avoin Y-kytkentä, 230 V linja nollajohtimeen
- Jaettu vaihe, 230 V linja nollajohtimeen

HUOMAUTUS: Kolmiokytkennässä vie yksi verkosta tulevista linjajohtimista Wall Connectorin johdinkotelon nollajohtimen liittimeen.

HUOMAUTUS: Johdin, jonka jännite suojamaadoitukseen (PE) on matalin, tulee kytkeä nollajohtimen liittimeen.



VAROITUS: Varmista ennen virran kytkentää huolellisesti, että N-kytkentä on 230 V linja nollajohtimeen johdinkotelon liittimissä.



PIIRIKATKAISIMEN NIMELLISVIRTA / MAKSIMITEHO

Antoteho

Asenna parasta latausnopeutta varten piirikatkaisin, joka vastaa verkkotyyppiä ja haluttua antotehoa. Wall Connectorissa on sisäinen vikavirtasuojakytkin, tyyppi A + DC 6 mA.

Asentaja voi ohjelmoida maksimiantotehon (ampeereina) käyttöönottoprosessin osana. Voidaan valita mikä tahansa virranvoimakkuus 6 A ja 32 A väliltä. Arvioitu antoteho eri verkkokytkennöille alla:

HUOMAUTUS: Jotkin Tesla-ajoneuvot saattavat ottaa virtaa Wall Connectorin maksimiantotehoa vähemmän. Todellinen latausteho riippuu Wall Connectorin antotehosta ja ajoneuvon sisäänrakennetusta laturista. Katso ajoneuvon tekniset tiedot Teslan verkkosivustolta.

Maksimiantoteho (A)	230 V yksivaiheinen antoteho (kW)	230 V kolmivaiheinen delta antoteho (kW)		400 V kolmivaiheinen antoteho (kW)
		Model S/X	Model 3/Y	
32	7,4	8,5	11	22,1
25	5,8	6,6	10	17,3
20	4,6	5,3	8	13,8
16	3,7	4,2	6,4	11
13	3	3,5	5,2	9
10	2,3	2,7	4	6,9
8	1,8	2,1	3,2	5,5
6	1,4	1,6	2,4	4,1

HUOMAUTUS: Katso irtikytkentää koskevat vaatimukset paikallisista säädöksistä.

HUOMAUTUS: Katso kohdasta [Käyttöönottonenettely](#) tiedot maksimivirranvoimakkuuden asettamisesta.



Haaroitusjohtimet ja maadoitusjohdin

- Valitse paikallisten sähkösäädösten mukaan valitulle piirikatkaisimelle sopivat johdinten ja maadoitusjohtimen koot.
- Wall Connectorin johdinkotelon liittimet voivat hyväksyä säikeellisen johtimen kooksi 4–25 mm² ja massiivijohtimen kooksi 1,5–25 mm². Asentaja on vastuussa paikallisten säädösten mukaisen johdinkoon valinnasta ottaen mahdollisesti huomioon virranvoimakkuuden, etäisyyden ja asennuspaikan muut olosuhteet.

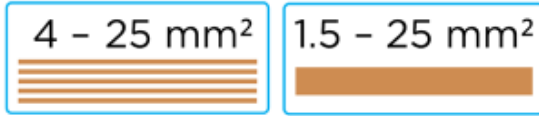

HUOMAUTUS: Jos käytetään säikeisjohtoa, joka on pienempää kuin 4 mm², käytä oikean kokoista holkkia, jotta se voidaan päättää oikein.

- Asennuspaikoissa, joissa on useita Wall Connectoreita, on kullakin Wall Connectorilla oltava oma haaroituksensa ja sille omistettu piirikatkaisimensa.
- Ulkoasennuksissa on käytettävä vesitiiviitä sovitteita, kun syöttöjohtimia kiinnitetään johdinkoteloon.
- Tässä asennusoppaassa käytetään IEC-standardin värejä L1:lle, L2:lle, L3:lle, nollajohtimelle ja suojamaadoitukselle (PE). Joillakin alueilla saatetaan käyttää muita standardoituja värejä.

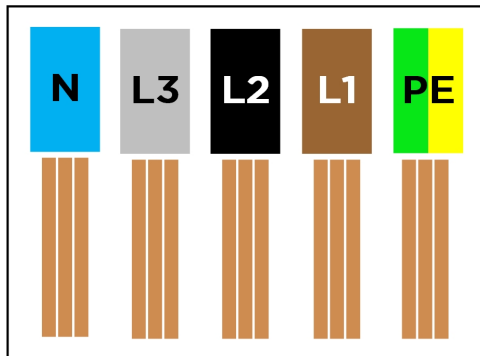

Maadoituskytkennät

Wall Connectorilla on oltava maadoituspolku takaisin asennuspaikan pääsuojamaadoituspisteeseen. Ilman asianmukaista maadoituskytkentää Wall Connector ei lataa ajoneuvoa maadoitusvarmuustestin aikana. Suojamaadoitusjohtimen on kuljettava piirijohdinten kanssa ja oltava kytketty johdinkotelossa suojamaadoitusliittimeen. Asenna maadoitusjohdin paikallisten sähkösäädösten mukaan mitoitetuna.

HUOMAUTUS: TT- ja IT-verkkojen tukemiseksi maadoitusvarmuus voidaan poistaa käytöstä käyttöönottoprosessin osana. Maadoitusvarmuuden on TN-verkoissa aina oltava käyttöön otettuna.



WALL CONNECTORIN KÄYTTÖ

1. Avaa ajoneuvon latausportti latauskahvan painiketta painamalla, latausportin luukkua painamalla, mobiilisovelluksen avulla, ajoneuvon kosketusnäytön avulla tai kauko-ohjaimen tavaratilan painiketta alhaalla pitämällä.
2. Aseta latauskahva ajoneuvon latausporttiin.
3. Tarkista ajoneuvon säätimet latauksen vahvistamiseksi.
4. Kun haluat poistaa latauskahvan ajoneuvosta, pidä kahvan painiketta alhaalla, jotta latausportin lukitus avautuu.

HUOMAUTUS: Ajoneuvon on oltava lukitsematon, jotta latauskahva voidaan poistaa.



5. Poista latauskahva ajoneuvon latausportista.
6. Kiedo latauskaapeli vastapäivään Wall Connectorin ympärille ja aseta latauskahva koteloon.





OMINAISUUDET

Verkkoyhteys

Wall Connector on varustettu Wi-Fi:llä, jonka avulla se voi kommunikoida paikallisten reitittimien, ajoneuvojen, mobiililaitteiden, muiden Wall Connectorien ja Tesla-tuotteiden kanssa.



Isännöity tukiasema

Wall Connector isännöi WPA2-salasanalla suojattua, 2,4 GHz, 802.11 Wi-Fi-tukiasemaverkkoa, joka helpottaa käyttöönottoa ja muihin laitteisiin yhdistämistä.

Pääyksikön takaosan tarraan sekä laatikon sisältämän pikaoppaan kanteen on painettu Wi-Fi-verkon ainutkertainen SSID-nimi ja WPA2-salasanana Wall Connectoriin yhdistämistä varten.

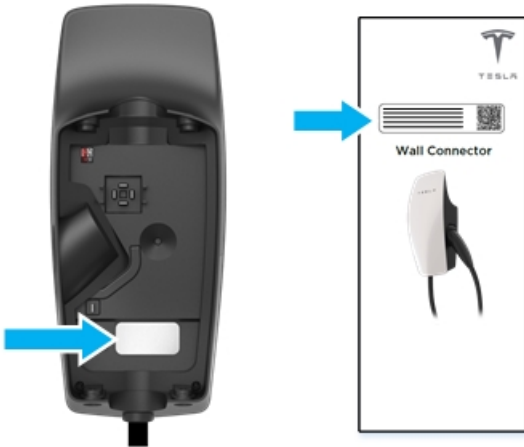

Paikallisverkko

Kun Wall Connector kytketään paikalliseen Wi-Fi-verkkoon, se mahdollistaa laiteohjelmiston päivitysten vastaanoton langattomasti, etädiagnostiikan käytön ja datan seurannan. Wi-Fi-yhteys tarvitaan paikoissa, joissa käytetään todennusta, laskutusta ja muita omaisuudenhallinnan ominaisuuksia.

HUOMAUTUS: Joitakin ominaisuuksia lisätään ajan mittaan.

Wall Connector tukee ainoastaan WPA2/3-suojattuja 2,4 GHz:n 802.11-infrastruktuurimoodiverkkoja.

HUOMAUTUS: Salattuja verkkoja tuetaan.



HUOMAUTUS: WPA-Enterprisea tuetaan laiteohjelmiston tulevassa päivityksessä.

HUOMAUTUS: Omaisuudenhallinnan ominaisuudet otetaan käyttöön laiteohjelmiston tulevissa päivityksissä.

Vikavirtasuojalaite (RCD)

Wall Connectorissa on sisäinen vikavirtasuojakytkin, tyyppi A + DC 6 mA. Tämän suojauksen etuna on, että tyyppin B vikavirtasuojia ei tarvita, kun asennetaan sukupolven 3 Wall Connectoreita. Katso tarvittavan katkaisimen tyyppi paikallisista säädöksistä.

AC-maavuodon keskeytys havaitsee automaattisesti vaihtovirran epätasapainon virransyöttöjohdinten välillä. Epätasapaino ilmaisee, että virtaa kulkee maadoitusjohtimen kautta. AC-vikasuoja laukeaa 20 mA:ssa.

DC-maavuodon keskeytys havaitsee automaattisesti tasavirran vuodon maadoituksen kautta. DC-vikasuoja laukeaa 6 mA:ssa.

Tämän vian poistoon tarvitaan käyttäjän toimenpide, kuten kaapelin painikkeen painaminen tai pistokkeen irrotus ajoneuvosta. Jos vika jatkuu, anna sähköasentajan tarkistaa virransyöttö.

Maadoituksen valvontakatkaisin

Maadoituksen valvontakatkaisin mahdollistaa asentajalle aikaisen valvonnan eri vaihtoehtojen valinnan. Wall Connector tarkistaa jatkuvasti turvallisen maadoituskytkennän ja korjaa viat automaattisesti. Maadoituksen varmistus toimii syöttämällä pienen määrän virtaa maadoitusjohtimeen linjan ja maadoituksen välisen impedanssin mittausta varten. Jos havaitaan suuri impedanssi, Wall Connector estää latauksen ja näyttää virhekoodin kahdella (2) punaisella välähdyksellä. Katso kohdasta [Virhekoodit](#) virhekoodien täysi luettelo.

Jotta maadoituksen varmistus toimii TN-verkossa, on jakelumuuntajan yhden jalan oltava maadoitukseen kytketty (nollajohdin). Maadoituskytkennän tulee olla ainoastaan yhdessä aseman sähköjärjestelmän paikassa.

Wall Connectorin maadoituksen varmistusta voidaan säätää maissa, joissa on TT- tai IT-verkkokonfiguraatiot.

Maadoituksen valvontakatkaisin valvoo Wall Connectorin maadoituskytkentää. Valitse oikea vaihtoehto laitteiston maadoitusjärjestelmän ja maadoitusvastuksen perusteella.

Maasta riippuen käytettävissä on kolme vaihtoehtoa:

- **Käyttöön otettu:** Maadoituskytkentää valvotaan, ja suureksi havaittu maadoitusvastus poistaa Wall Connectorin käytöstä. Tämä on etusijalle asetettu asetus suojauksen antamista varten, ja se tulee valita siellä, missä maadoituskytkennän odotetaan olevan vahva (kuten TN-verkoissa ja useimmissa TT-verkoissa), ja siellä, missä säädökset niin edellyttävät.
- **Käytöstä poistettu:** Maadoituskytkentää ei valvota. Tämä tulee valita siellä, missä maadoituskytkentää ei ole tehty (kuten IT-verkoissa), ja siellä, missä tämän tarkistuksen indusoima virta olisi ongelmallinen (kuten joissakin TT-verkoissa, joissa on herkkiä vikavirtasuojia).

HUOMAUTUS: Maadoitus valvonta on aina käyttöön otettuna Pohjois-Amerikan asennuksissa.

Tilapäiset ongelmat, kuten maasulut ja virtapiikit, ratkaistaan automaattisesti.

Sähkökatkot

Jos tapahtuu sähkökatko Wall Connectorin ladatessa ajoneuvoa, lataus jatkuu automaattisesti 1–3 minuutin sisällä virran palautumisesta. Wall Connectorin etulevyssä palaa kiinteä sininen valo ilmaisten, että Wall Connector kommunikoi ajoneuvon kanssa ja odottaa latauksen jatkumista. Jos vaihtoehtoisesti painetaan latauskahvan painiketta virran palautumisen jälkeen, Wall Connector jatkaa lataamista välittömästi.



Laiteohjelmiston päivitykset

Wall Connector saa laiteohjelmistopäivitykset automaattisesti, mikä parantaa käyttäjäkokemusta ja ottaa käyttöön uusia ominaisuuksia. Kytke Wall Connector Wi-Fiin, jotta saat laiteohjelmiston uusimman päivityksen. Katso [Käyttöönottonenettely](#).

Tesla-ajoneuvot voivat välittää laiteohjelmiston päivityksiä Wall Connectoreille.

Lämpötilanvalvonta

Wall Connector valvoo latauksen aikana lämpötiloja aktiivisesti useasta paikasta ja varmistaa siten latauksen vakauden. Lämpötila-anturit sijaitsevat releissä, mikro-ohjaimessa, latauskahvassa ja pääyksikön takaosassa, missä ne valvovat johdinkotelon liitinten lämpötilaa.

Hyvin lämpimissä olosuhteissa Wall Connector saattaa itseään suojatakseen pienentää virtaa ja latausnopeutta. Kun niin tapahtuu, etulevyn valopalkki jatkaa "virtaavan vihreän" näyttämistä, ja kolme punaista välähdystä ilmaisee, että korkea lämpötila on vähentänyt latausta. Jos lämpötila jatkaa nousuaan, Wall Connector lopettaa latauksen ja näyttää kolme punaista välähdystä.

HUOMAUTUS: Katso kohdasta [Virhekoodit](#) virhekoodien täysi luettelo.

Suorituskyvyn optimoimiseksi asenna Wall Connector alueelle, jolla ympäristön lämpötila pysyy 50 °C:n (122 °F) alapuolella. Harvinaisissa olosuhteissa Wall Connector saattaa aloittaa virranvoimakkuuden vähentämisen ympäristön lämpötilassa 35 °C (95 °F). Virranvoimakkuuden säätö on automaattista eikä vaadi käyttäjän toimia; Wall Connector palaa aloitusvirtaan, kun lämpötila on laskenut.



WALL CONNECTORIN ULKOISET KOMPONENTIT

"Wall Connector" tarkoittaa tuotetta kokonaisuudessaan.

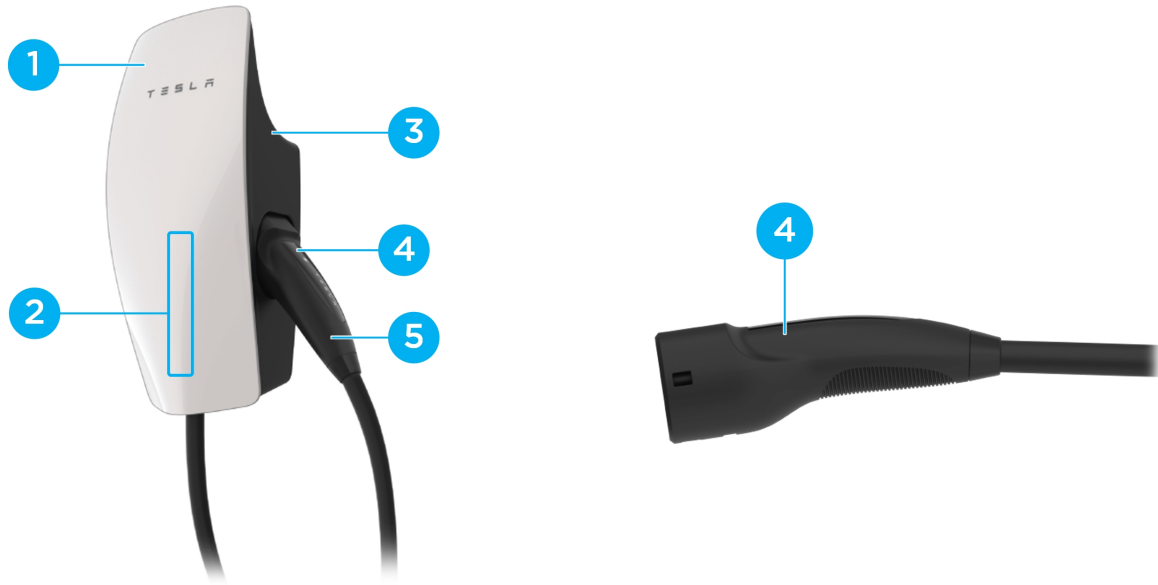

1. Etulevy
2. Valopalkki (pystysuora)
3. Pääyksikkö
4. Latauskahvan painike
5. Latauskahva





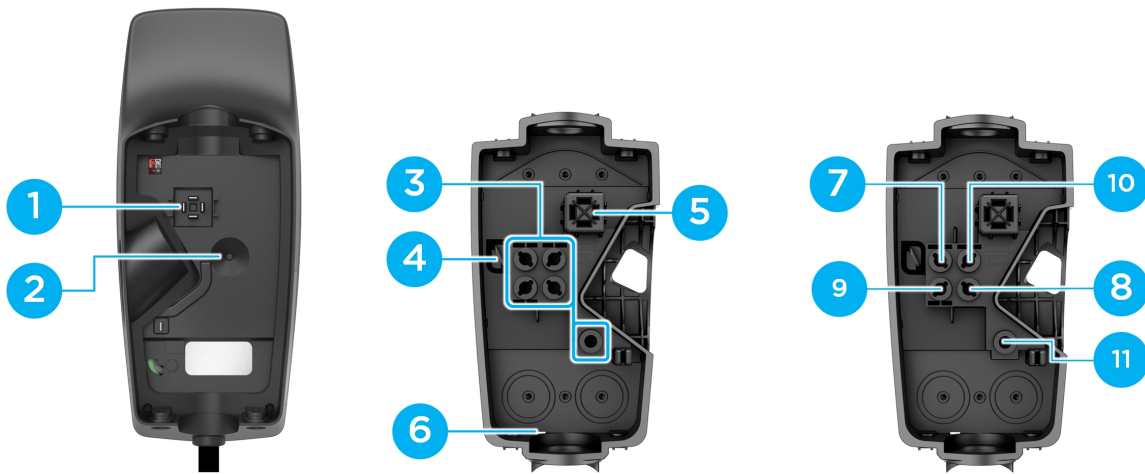





WALL CONNECTORIN SISÄISET KOMPONENTIT

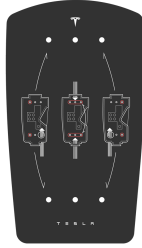

1. Koskettimet
2. Lämpötila-anturi
3. Johdinliittimet
4. Nippusiteen kiinnike
5. Liukukoskettimet
6. Johdinkotelon vedenpoistoaukko (mahdollistaa tyypin 3R -suojauksen)
7. Nollajohdin
8. Linja 1
9. Linja 2
10. Linja 3
11. Maadoitus



LAATIKOSSA

 <p>Pääyksikkö</p>	 <p>Johdinkotelo</p>	 <p>Johdinkotelon asennusmalline</p>	 <p>Kuusiokärki (4 mm)</p>
 <p>Nippuside (x1)</p>	 <p>Kiinnitin Wall Connector -johdinkotelo (x4)</p>	 <p>Kiinnitin johdinkotelo-seinä (x2) 4,0 x 50 mm (PZ2) (#8 x 2 tuumaa)</p>	 <p>Pikaopas (sisältää tarran, jossa on verkon SSID-nimi ja ainutkertainen salasana) SÄILYTÄ TÄMÄ ASIAKIRJA</p>

HUOMAUTUS: Kuusiokärki, nippuside ja kiinnittimet ovat johdinkotelon sisällä olevassa muovipussissa. Johdinkotelo on kiinnitetty Wall Connectorin pääyksikköön.

HUOMAUTUS: Seinätulpat eivät sisälly toimitukseen. Betoniin tai vastaaviin materiaaleihin asennettaessa on käytettävä 6 mm seinätulppia.



TYÖKALUT

Tarvittavat työkalut

HUOMAUTUS: Poranteräkoot edellyttävät puisia asennuspintoja. Jos asennetaan betoniin tai muuhun muuriin, kysy sähköasentajalta ohjausreikien optimaaliset koot.

 Momenttiväännin (5,6 Nm, 50 lbf . in)	 Yleismittari	 Nastojen etsin (Jos asennetaan puuseiniin)	 Rullamitta
 Lankaraappa	 Poranterä, 5 mm (3/16 in) (Jos asennetaan puuseiniin)	 Poranterä, 2,5 mm (3/32 in) (Jos asennetaan puuseiniin)	 Ruuvimeisseli
 Vesivaaka	 Älypuhelin (Wi-Fiä)	 Sähköporakone	

Valinnaiset työkalut

 Porrasperanterä, 29 mm (1-1/8 in)	 Porrasperanterä, 35 mm (1-3/8 in)	 Tietokone (Wi-Fiä)
--	--	---



ASENNUKSESSA HUOMIOITAVAA

Wall Connector voidaan asentaa mille tahansa tasaiselle, pystysuoralle pinnalle, joka pystyy kantamaan sen painon (esim. seinälle, jalustalle yms.). Wall Connector (johdinkotelo, etulevy ja pitkä kaapeli) painaa 6,8 kg (15 lb).

Sijainnin valinta

Asenna Wall Connector paikkaan, josta latauskaapeli yltää ajoneuvon latausporttiin ilman kaapelin rasittumista.

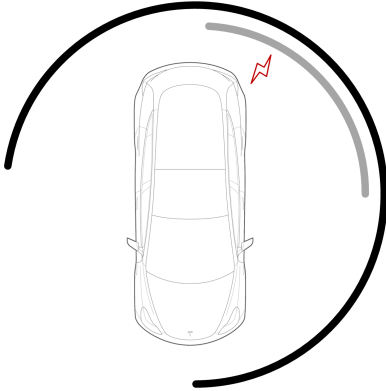

- Tummanharmaa: Suositeltu asennusalue 7,3 m (24 ft) kaapelilla varustetuille Wall Connectoreille
- Vaaleanharmaa: Suositeltu asennusalue 2,6 m (8,5 ft) kaapelilla varustetuille Wall Connectoreille

Asenna Wall Connector paikkaan, jossa sen ympärillä on riittävästi tilaa, jotta latauskaapeli voidaan kiertää laitteen ympärille ja latauskahva menee mukavasti sivutelakkaan.

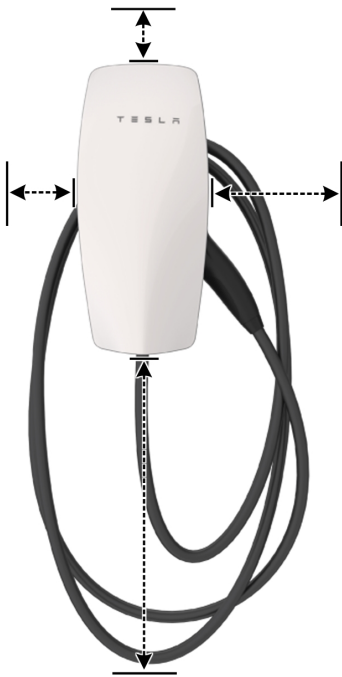

HUOMAUTUS: Jos tilaa on vähän, voidaan Wall Connectorin lähelle asentaa kaapelijärjestäjä.



Korkeuden valinta

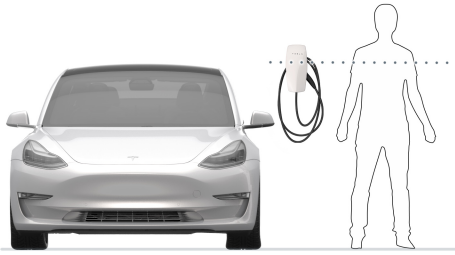

- Maksimikorkeus (sisällä ja ulkona): 1,52 m (60 tuumaa)
- Suositeltu korkeus: ~ 1,15 m (~ 45 tuumaa)
- Minimikorkeus ulkona: 0,6 m (24 tuumaa)
- Minimikorkeus sisällä: 0,45 m (18 tuumaa)

Wi-Fi-signaalin vastaanoton maksimointi

Wall Connectorit tulee kytkeä paikalliseen Wi-Fi-verkkoon, jotta ne toimivat optimaalisesti. Signaalin vastaanoton maksimoimiseksi vältä Wall Connectorin asentamista vastapäätä betonia, muuria, metallitappeja ja muita fyysisiä esteitä, jotka voivat häiritä Wi-Fi-signaalin vastaanottoa.

HUOMAUTUS: Jos mobiililaitte pystyy tiettyssä paikassa yhdistymään paikalliseen Wi-Fi-verkkoon, se on hyvä merkki siitä, että myös Wall Connector pystyy yhdistymään siihen.





Johdinten sisääntulon vaihtoehdot



Wall Connectorin johdinkotelossa on useita johdinten sisääntulon vaihtoehtoja. Valitse yksi sisääntulotie ja noudata sille annettuja asennusohjeita.

1. Johdinten sisääntulo ylhäällä
2. Johdinten sisääntulot takana (vasemmalla tai oikealla)
3. Johdinten sisääntulo pohjassa



ASENNUSVAIHEET

VAIHEET 1, 2, 3: Johdinkotelon valmistelu ja asennus

Tästä menettelystä on 4 muunnosta valitusta johdinten sisääntulon vaihtoehdosta riippuen, mutta vaiheiden yleinen järjestys on kaikilla johdinten sisääntulon vaihtoehdoilla sama:

1. Poraa johdinkoteloon 5 mm reiät*. Jos johdinten sisääntulot ovat takana, käytä porrasporanterää.
2. Käytä suunnitteluun pahvimallinetta tai poraa asennuspintaan ohjausreiät*. Useimmille pinnoille suositellaan 2,5 mm ohjausreiää.

HUOMAUTUS: Jos asennetaan betoniin, muuriin tai vastaaviin materiaaleihin, poraa suuremmat ohjausreiät, joihin mahtuu 6 mm seinätulpat.

HUOMAUTUS: Asentaja voi säätää ohjausreikien kokoa asennuspinnan mukaan

HUOMAUTUS: Varmista vaaituskojeen avulla, että malline on täysin vaakasuorassa.

3. Kiinnitä johdinkotelo asennuspintaan toimitukseen sisältyvien kiinnitinten avulla. Niihin kuuluu integroitu tiivistealuslevy. Kiinnitinten päät ovat yhteensopivia sekä #2 Phillips- että #2 suorakulmaisen kärjen kanssa. Kiinnitä suojaputket/sovitteet ja vedä johtimet sisään*.

HUOMAUTUS: Asentajan vastuulla on valita asennukseen sopivat suojaputki-/sovittemateriaalit.

*Täsmälliset paikat riippuvat johdinten sisääntulon vaihtoehdosta

Taulukko 4. Johdinten sisääntulolle ylhäällä

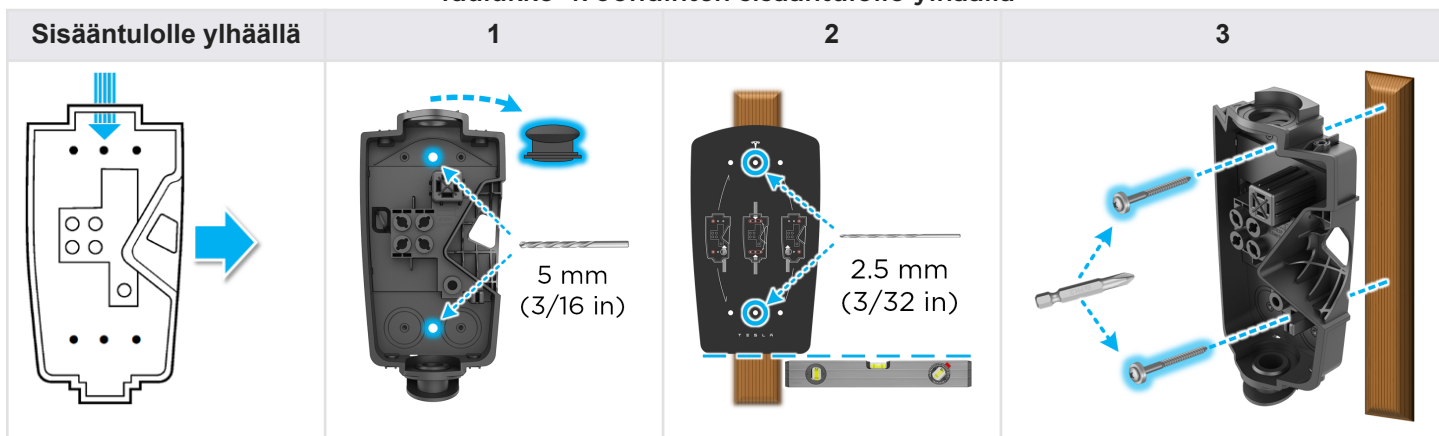

Taulukko 5. Johdinten sisääntulolle pohjassa

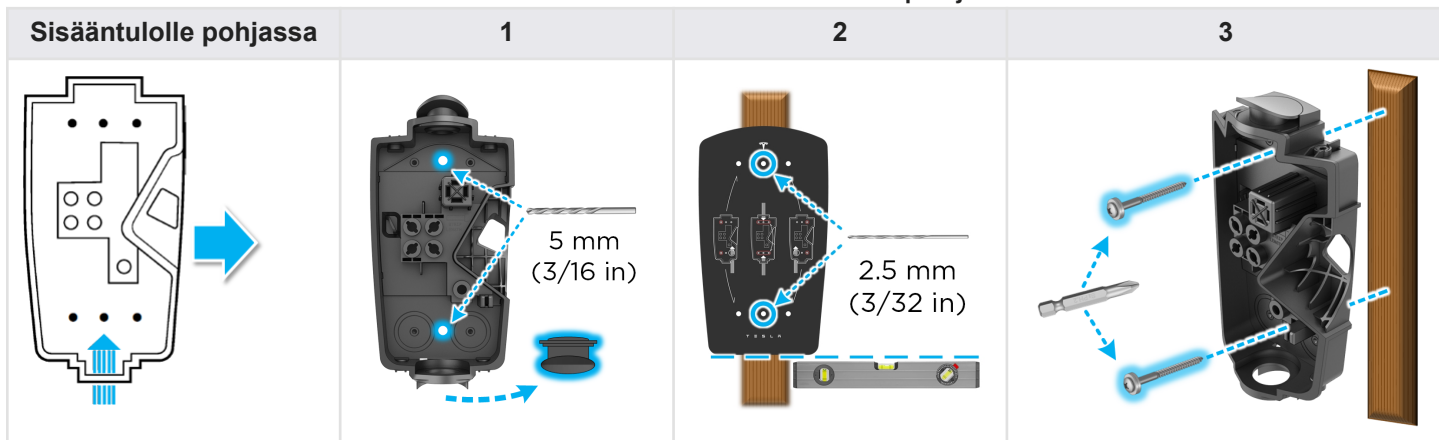



Taulukko 6. Johdinten sisääntulolle takana vasemmalla

Sisääntulolle takana vasemmalla	1	2	3

Taulukko 7. Johdinten sisääntulolle takana oikealla

Sisääntulolle takana oikealla	1	2	3

VAROITUS: Wall Connector on IP 55 -luokitettu eikä tarvitse tiivistystä. Älä käytä mitään sideainetta, tiivistysainetta eikä liimoja Wall Connectorin asennuksessa. Toimitetuissa ruuveissa on tiivistealuslevyt, jotka takaavat riittävän tiivistyksen.

Asentajan vastuulla on toimittaa asianmukaiset tiivistysholkit, sovitteet ja suojaputki varmistamaan virransyöttö Wall Connectorin johdinkoteloon. Sisääntulojen halkaisija ylhäällä ja pohjassa on 28 mm, kun tulppa on poistettu. Sisääntuloa pohjassa voidaan tarvittaessa avartaa porrasperanterällä. Älä avarra sisääntuloa ylhäällä.



VAIHE 4: Johdinten mitoitus ja reititys

Vedä ensin liika johdin esiin ja katkaise sitten oikeaan pituuteen. Katkaise jokainen johdin lankaraapalla asianmukaisesti tulokohtaan ja paikkaan sopivaksi. Kiinnitä suoja-putket/sovitteet ja vedä kukin johdin johdinkoteloon siten, että se päättyy oikeaan liittimeen.

HUOMAUTUS: Johdineristeiden värit voivat vaihdella markkina-alueittain.

Johdinten sisääntulolle ylhäällä

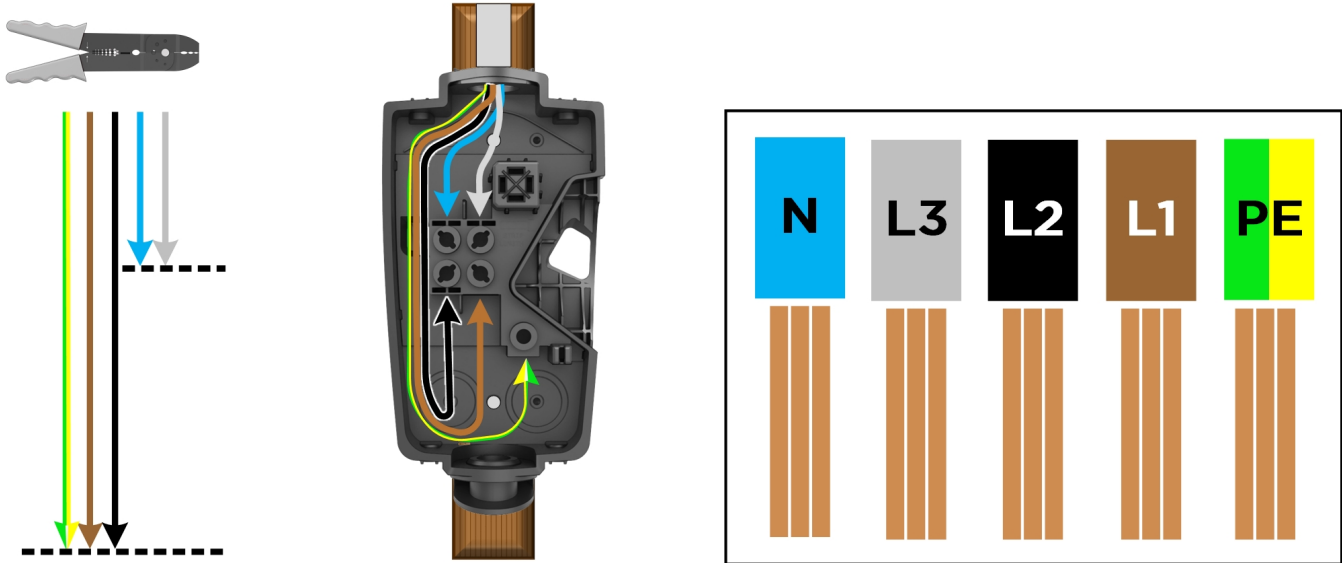

Johdinten näytetyt pituudet/suhteet eivät ole oikeissa mittasuhteissa.

Johdinten sisääntulolle pohjassa (1), takana vasemmalla (2) tai takana oikealla (3)

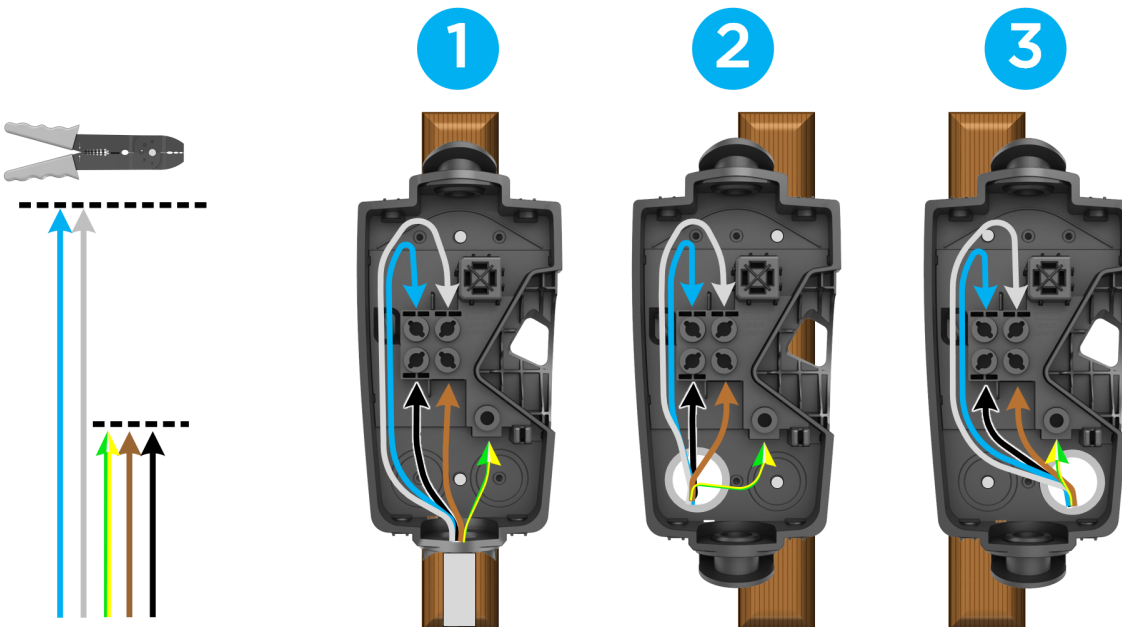

Johdinten näytetyt pituudet/suhteet eivät ole oikeissa mittasuhteissa.



VAIHE 5: Johdinten kuorinta ja kiinnitys johdinkotelon liittimiin

1. Kuori jokaisen johtimen päät lankaraapalla ~12 mm:iin.

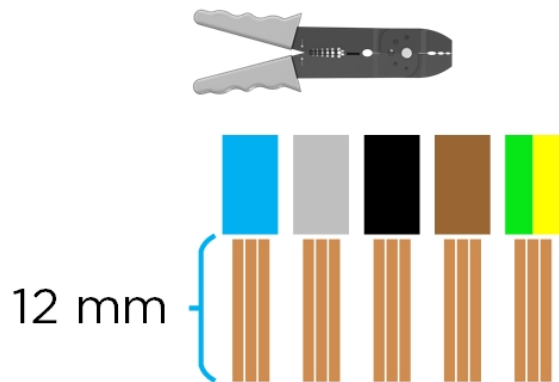

2. Aseta kukin kuorittu johdin oikeaan liittimeen.

HUOMAUTUS: Jos käytetään säikeisjohtoa, joka on pienempää kuin 4 mm², käytä oikean kokoista holkkia, jotta se voidaan päättää oikein.

3. Kiristä kukin liitin toimitukseen sisältyvällä kärjellä 5,6 Nm:iin (50 lbf.in). Kiinnitä johtimet nippusiteillä johdinkotelon vasemman puolen huoltosilmukkaan.

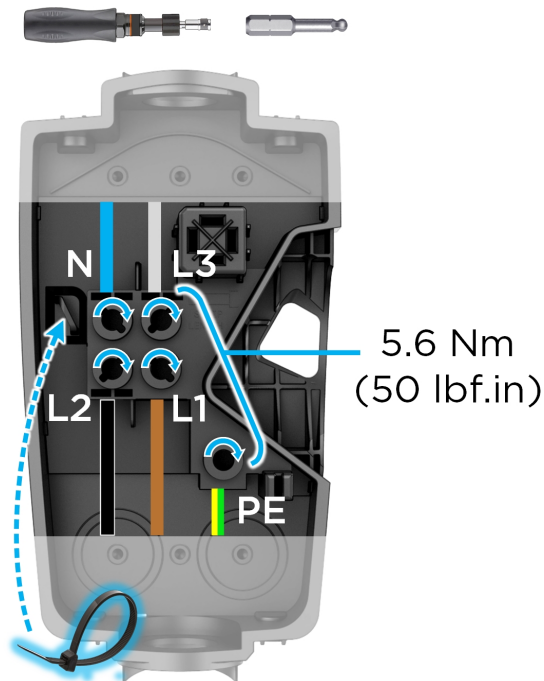



ASENNUSVAIHEET

4. Leikkaa kiinnityksen jälkeen saksilla liika muovi nippusiteistä pois. Varmista ennen seuraavaan vaiheeseen siirtymistä, ettei liitinryhmän ruuvien päältä kulje johtimia eikä muut esteitä.

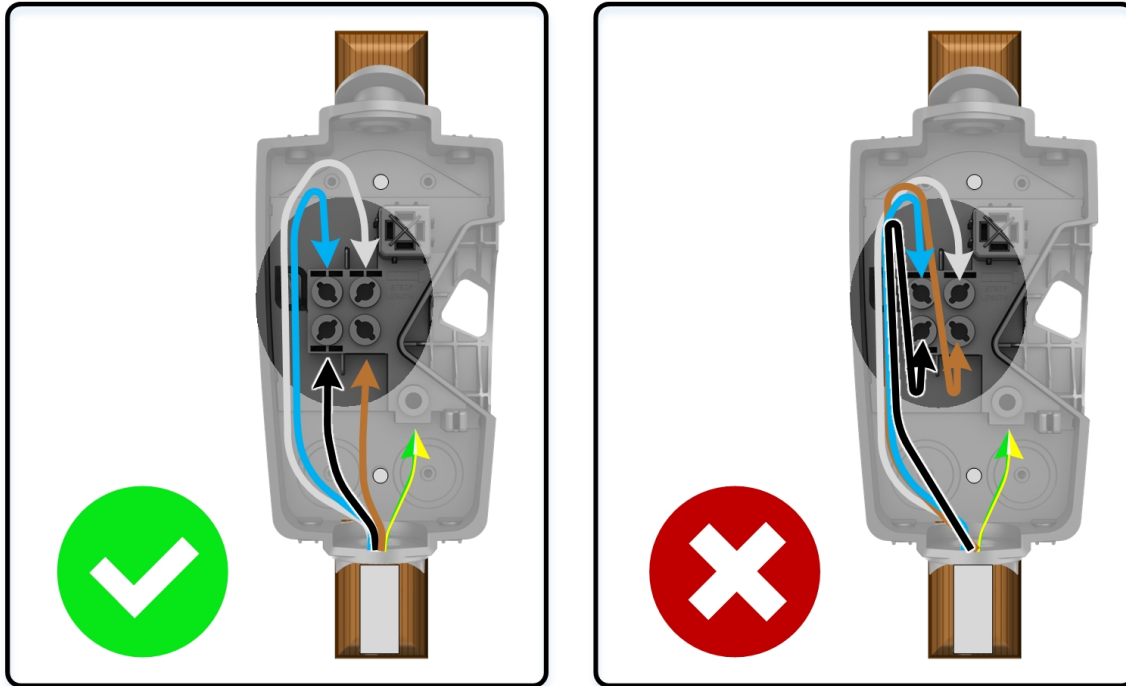

HUOMAUTUS: Wall Connectorin takaosassa on anturi, joka valvoo liitinryhmää. Mikä tahansa johtimista tai nippusiteistä tuleva este voi häiritä Wall Connectorin toimintaa.



VAIHE 6: Pääyksikön kiinnitys johdinkoteloon

1. Kiinnitä pääyksikkö johdinkoteloon.



2. Kiinnitä pääyksikkö johdinkoteloon toimitukseen sisältyvällä kiinnittimillä toimitukseen sisältyvän kärjen avulla. Kiristä työkalulla kiinnittimet käsitiukkuuteen.





KÄYTTÖÖNOTTOMENETTELY

Wall Connectorin käyttöönottomenetelmä mahdollistaa piirikatkaisimen koon, Wi-Fi-yhdistettävyyden ja virranjakovaihtoehtojen helpon konfiguroinnin. **Wall Connectoreille on suoritettava käyttöönotto ennen ensimmäistä käyttöä.**

1. Kytke Wall Connectoriin virta sen piirikatkaisimesta.
2. Kytkeydy Wall Connectorin lähettämään SSID-Wi-Fi-signaaliin Wi-Fi-laitteen, kuten älypuhelimien, avulla. Wall Connectorin verkkoon voidaan kytkeytyä skannaamalla pikaoppaan kansilehdellä olevan tarran QR-koodi tai manuaalisesti valitsemalla verkko ja kirjoittamalla WPA2-salasana (joka on pikaoppaan kansilehdellä olevassa tarrassa).

HUOMAUTUS: SSID lähettää 15 minuutin ajan.

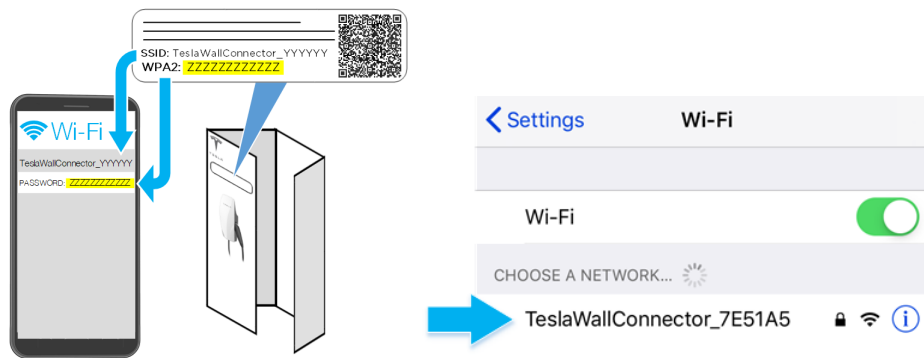

HUOMAUTUS: Jos et pysty kytkeytymään Wall Connectorin SSID:hen, kytke mobiililaitteesi datansiirto pois päältä ja yritä uudelleen.

HUOMAUTUS: Jos Wall Connectorille ei ole suoritettu käyttöönottoa, pääyksikön etupuolella näytetään kiinteä keltainen valo sen merkiksi, että Wall Connector on valmis käyttöönottoa varten.

3. Skannaamalla alla oleva QR-koodi Wall Connectoriin yhdistetyllä laitteella, jotta pääset verkkoselaimen käyttöönotto-liittymään. Vaihtoehtoisesti kirjoita URL-osoite (<http://192.168.92.1>) manuaalisesti verkkoselaimen.

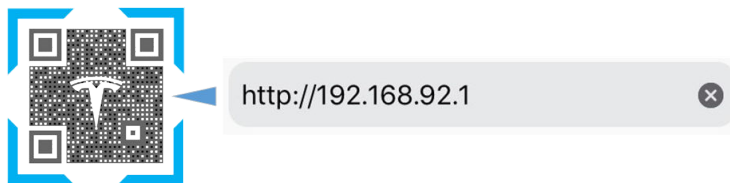

4. Noudata verkkoselaimen antamia käyttöönotto-vaiheita.

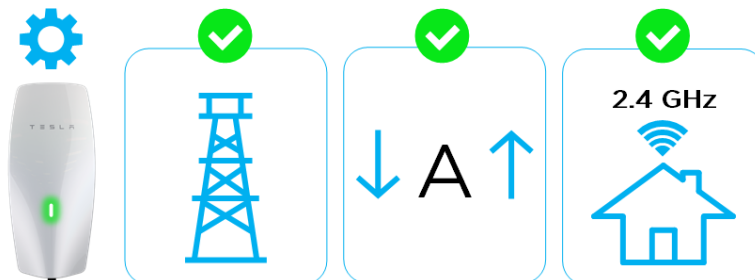

HUOMAUTUS: Kun haluat Wall Connectorin lähettävän jälleen SSID:tä, pidä latauskahvan painiketta alhaalla 5 sekuntia tai katkaise virta piirikatkaisimesta ja kytke se takaisin päälle.



WALL CONNECTORIN LEDIT

Valokoodit

Käynnistys

Kun virta on kytketty piirikatkaisimesta, etulevyn jokainen LED (kaikkiaan seitsemän) palaa yhden sekunnin.



Muuta

Käynnistytksen jälkeen, odottaa käyttöönottoa	Valmiustila, odottaa pistokkeen kytkentää	Lataus meneillään	SSID-lähetys, valmis käyttöönottoa varten	Odottaa latausta, kommunikoi ajoneuvon kanssa
Kiinteä keltainen (vihreä + punainen)	Ylhäällä kiinteä vihreä	Kaikki vihreät "virtaavat"	Vilkkuva vihreä	Kiinteä sininen
				

HUOMAUTUS: Jos punainen piste näkyy, muodosta yhteys Wall Connectorin käyttöönottoon tai katso kaikki virhekoodit seuraavasta taulukosta.



Virhekoodit

Kaikki punaisena vilkkuvat koodit taukoavat sekunniksi ja toistuvat sitten.		
Valopalkki	Mitä se tarkoittaa	Tiedot
Ei valoja	Virransyötön ongelma, lataus poistettu käytöstä	Varmista, että virransyöttö on kytketty päälle. Jos ongelma jatkuu, anna sähköasentajan irrottaa Wall Connector johdinkotelosta ja tarkistaa yleismittarilla, että liitinryhmässä on jännite. Merkitse muistiin mittaukset johdinkotelon liittimistä.
Kiinteä keltainen	Wall Connector on valmis käyttöönottoa varten.	Katso Wall Connectorin käyttöönotto kohdasta Käyttöönottomennettely .
Kiinteä punainen	Sisäinen virhe, lataus poistettu käytöstä	Kytke piirikatkaisin pois päältä, odota 5 sekuntia ja kytke katkaisin takaisin päälle. Jos kiinteä punainen valo pysyy, merkitse osanumero ja sarjanumero muistiin ja ota sitten yhteys Tesla Energyyn.
Yksi (1) punainen välähdys	Maasulkupiirin katkos vaarallisen virtareitin vuoksi, lataus poistettu käytöstä	Tarkasta kahva, johto, Wall Connector ja ajoneuvon latausportti vaurioiden ja veden sisäänpääsyn varalta. Ota yhteys Tesla Energyyn, jos sähköasentaja on tarkistanut virransyötön ja vahvistanut sen olevan kunnossa.
Kaksi (2) punaista välähdystä	Maadoituksen varmistuksen vika, havaittu suuri maadoitusvastus, lataus poistettu käytöstä	Varmista, että Wall Connector on kunnolla kytketty maadoitukseen. maadoituskytkentä on moitteettoman toiminnan varmistamiseksi kytkettävä yläpuolen virransyöttöön. Tarkista kaikki fyysiset kytkennät mukaan luettuina johdinkotelon liittimet, sähkötaulu(t) ja kytkentärasiat. Jos laite on kytketty muuntajaan, kysy muuntajan valmistajalta, miten maadoituskytkentä kytketään. Jos ladataan IT- tai TT-varkossa, tarkista maadoituksen valvonnan asetukset.
Kolme (3) punaista välähdystä	Havaittu korkea lämpötila, latausta rajoitettu tai lataus poistettu käytöstä	Varmista, että Wall Connector on yhdistetty Wi-Fi-verkkoon ja päivitetty uusimmalla laiteohjelmistolla, jotta lämpötilantunnistus toimii optimaalisesti. Tarkasta etulevy ja kaapelikahva liiallisen lämmön varalta. Anna sähköasentajan irrottaa Wall Connector johdinkotelosta ja varmistaa, että käytetyt johtimet ovat oikein mitoitetuja ja että liitinryhmä on kiristetty oikeaan arvoon.
Neljä (4) punaista välähdystä	Internet-yhteys katkennut, online-ominaisuudet poistettu käytöstä	Tarkista, voivatko jotkin esineet häiritä alueen Wi-Fi-signaalin voimakkuutta. Varmista, että paikallinen Wi-Fi-reititin toimii. Jos Wi-Fin salasana on äskettäin vaihdettu, päivitä Wi-Fi-asetukset mobiililaitteesi käyttöönottoprosessia noudattamalla.
Viisi (5) punaista välähdystä	Virranjaon kommunikointiongelma, latausta vähennetty	Tarkista, voivatko jotkin esineet häiritä alueen Wi-Fi-signaalin voimakkuutta. Linkitä Wall Connectorit uudelleen virranjakoa varten mobiililaitteesi käyttöönottoprosessia noudattamalla.
Kuusi (6) punaista välähdystä	Havaittu ylijännite tai verkon huono laatu, lataus poistettu käytöstä	Kytkeydy Wall Connectoriin käyttöönottoprosessilla, jotta näet jännitetiedot. Jos ongelma jatkuu, anna sähköasentajan irrottaa Wall Connector johdinkotelosta ja varmistaa yleismittarilla, että liitinryhmän jännitearvot ovat odotuksenmukaisia. Merkitse muistiin liittinten jännitearvot.



WALL CONNECTORIN LEDIT

Kaikki punaisena vilkkuvat koodit taukoavat sekunniksi ja toistuvat sitten.

Valopalkki	Mitä se tarkoittaa	Tiedot
Seitsemän (7) punaista välähdystä	Havaittu ajoneuvon ylivirta	Pienennä ajoneuvon latausvirta-asetusta. Jos ongelma jatkuu ja ajoneuvo on Teslan valmistama, merkitse muistiin ajoneuvon VIN ja vian likimääräinen esiintymisaika ja ota yhteys Teslaan. Jos Tesla ei ole valmistanut ajoneuvoa, ota yhteys ajoneuvon valmistajaan.



TAKUUTIEDOT

Alla mainituin rajoituksin ja poikkeuksin Latausvälineiden rajoitettu takuu kattaa hyvityksen, korjauksen tai vaihdon, joita tarvitaan korjaamaan kaikki valmistusvirheet Teslan valmistamassa ja toimittamassa Wall Connectorissa, 48 kuukauden ajan virheiden ilmetessä normaalissa henkilökohtaisessa käytössä tai 12 kuukauden ajan virheiden ilmetessä normaalissa kaupallisessa käytössä*, ja Teslan valmistamassa ja toimittamassa Mobile Connectorissa tai lataussovittimessa 12 kuukauden ajan virheiden ilmetessä normaalissa henkilökohtaisessa käytössä, alkaen asiakkaan mistä tahansa latausvälineestä saaman laskun päivämäärästä. Uuden ajoneuvon rajoitetun takuun osa Perusajoneuvon rajoitettu takuu kattaa Tesla-ajoneuvon alkuperäiseen ostoon ja Teslan toimitukseen sisältyvän Teslan valmistaman ja toimittaman minkä tahansa liittimen tai adapterin 4 vuodelta tai 50.000 maililta (80.000 km), sen mukaan kumpi ensin saavutetaan, Uuden ajoneuvon rajoitetun takuun ehtojen mukaisesti.

* Wall Connectoreihin liittyvissä takuuvaatimuksissa ”kaupallinen käyttö” tarkoittaa Wall Connectoreita, joita käytetään muuhun tarkoitukseen kuin lataukseen yhden perheen asunnossa päivittäisessä henkilökohtaisessa käytössä sisältäen, mutta niihin rajoittumatta, latauksen hotelleissa, toimistoissa, pysäköintialueilla ja rakennuskomplekseissa (mukaan luettuina asuinhuoneistot, asunto-osakeyhtiöt ja muut monen perheen asunnot tai yksikköasunnot), sekä vähittäismyynti- ja muissa paikoissa, jotka mahdollistavat (mukaan lukien online tai julkisesti listattuina olemisen) maksullisen latauksen tai sijaitsevat paikassa, jossa muut käyttäjät kuin omistaja voivat kohtuudella päästä käyttämään Wall Connectoria.

Tämä Latausvälineiden rajoitettu takuu ei kata mitään vaurioita eikä toimintahäiriöitä, jotka aiheutuvat suoraan tai epäsuorasti normaalista kulumisesta tai huononemisesta, väärinkäytöstä, huolimattomuudesta, onnettomuudesta, asennuksen puutteesta tai kelvottomuudesta, käytöstä, huollosta, varastoinnista tai kuljetuksesta, sisältäen, mutta niihin rajoittumatta, kaikki seuraavista:

Teslan liittimen tai adapterin mukana toimitettujen dokumenttien sisältämien ohjeiden, käyttö- ja huolto-ohjeiden ja varoitusten noudattamatta jättäminen;

Ulkoiset tekijät sisältäen, mutta niihin rajoittumatta, Teslan liitintä tai adapteria iskevät esineet, vioittuneet tai vaurioituneet sähköjohdot tai -kytkennät, ulkoiset sähköviat, kytkentärasiat, katkaisimet, pistorasiat tai virransyöttimet, ympäristön tai luonnonesteen sisältäen, mutta niihin rajoittumatta, tulipalon, maanjäristyksen, veden, salamoinnin ja muut ympäristöolosuhteet;

Yleinen ulkonäköön tai maalipintaan kohdistuva vahinko, kuten säröt, naarmut, lommot tai murtumat.

Yhteydenoton laiminlyönti Teslan edustajaan silloin, kun tämän latausvälineiden rajoitetun takuun mukainen vika on havaittu.

Kaikki korjaukset, muutokset tai muokkaukset Teslan liitimeen tai adapteriin tai mihin tahansa osaan, sekä minkä tahansa osien tai lisälaitteiden asennus tai käyttö sellaisen henkilön tai laitoksen tekemänä, joka ei ole valtuutettu tai sertifioitu tekemään sitä; sekä

Asennuksen, korjauksen tai huollon puute tai kelvottomuus, mukaan luettuna muiden kuin aitojen Tesla-lisävarusteiden tai -osien käyttö.

Vaikka Tesla ei edellytä kaikkien ylläpito-, huolto- tai korjaustöiden suorittamista Teslan huoltokeskuksessa tai Teslan valtuuttamassa korjaamossa, tämä latausvälineiden rajoitettu takuu voidaan mitätöidä tai sen kattavuus voidaan sulkea pois epäsovivan ylläpidon, huollon tai korjauksen perusteella. Tesla-huoltokeskuksissa ja Teslan valtuuttamissa korjaamoissa on erikoiskoulutuksen saaneet, asiantuntevat työntekijät sekä heillä käytettävissään erikoistyökalut ja -tarvikkeet Teslan liittimien ja adapterien käsittelyä varten. Tietyissä tapauksissa vain nämä henkilöt ja nämä liikkeet voivat olla valtuutettuja tai sertifioituja suorittamaan Teslan liittämiin ja adaptereihin liittyviä töitä. Tesla suosittelee kaikkien ylläpito-, huolto- ja korjaustöiden suorittamista Teslan huoltokeskuksessa tai Teslan valtuuttamassa korjaamossa, jotta vältetään tämän latausvälineiden rajoitetun takuun mitätöityminen tai kattavuuden raukeaminen.



VASTUURAJOITUKSET

Tämä latausvälineiden rajoitettu takuu on ainoa Teslan liittimeen tai adapteriin liittyvä suora takuu. Epäsuorat ja nimenomaiset takuut ja ehdot, jotka syntyvät sovellettavien paikallisten lakien, liittovaltion lakien tai muuten, lain tai oikeussääntöjen mukaan, jos niitä on, mukaan lukien, mutta niihin rajoittumatta, epäsuorat takuut ja ehdot myyntikelpoisuudelle tai myyntikelpoisuuden laadusta, sopivuudesta tiettyyn tarkoitukseen, kestävydestä, tai jotka aiheutuvat käsittelystä tai tuotteen käytöstä, tai kaikki takuut latenteja tai piileviä vikoja vastaan, hylätään paikallisen lain sallimassa suurimmassa laajuudessa tai rajoitetaan kestoaltaan tämän Latausvälineiden rajoitetun takuun mukaisiksi. Paikallisen lain sallimassa rajoissa Tesla suorittaa tarvittavat korjaukset ja/tai uusien, kunnostettujen tai uudelleenvalmistettujen osien vaihdot katettavien vikojen osalta tämän Latausvälineiden rajoitetun takuun tai mahdollisten epäsuorien takuiden nojalla. Paikallisen lain sallimassa suurimmassa laajuudessa, vastuu on rajoitettu Teslan liittimen tai adapterin kohtuulliseen korjaus- tai vaihtohintaan, ylittämättä valmistajan vähittäismyyntihintasuositusta. Vaihto voidaan tehdä vastaavan tyyppiin ja laatuosiin sisältäen tarvittaessa muut kuin valmistajan alkuperäiset osat tai kunnostetut tai uudelleenvalmistetut osat. Tämä Latausvälineiden rajoitettu takuu kattaa ainoastaan korjaukseen tarvittavat osat ja tehdastyönteon, muttei sisällä mitään asennuspaikan työvoimakustannuksia, jotka liittyvät korjattujen tai vaihdettujen latausvälineiden asennuksen poistoon, uudelleenasennukseen tai poistoon. Tämä Latausvälineiden rajoitettu takuu kattaa korjatut tai vaihdetut osat, mukaan luettuna Teslan liittimen tai adapterin vaihto, ainoastaan siihen asti, kun tämän Latausvälineiden rajoitetun takuun takuu-aika päättyy, tai muulla sovellettavissa olevan lain määräämällä tavalla. Alkuperäinen takuu-aika ei missään tapauksessa pitene seurauksena Teslan liittimen tai adapterin korjauksesta tai vaihdosta.

Tesla ei ole vastuussa tämän Latausvälineiden rajoitetun takuun mukaisista vioista, jotka ylittävät sovellettavan Tesla-liittimen tai -adapterin käyvän markkina-arvon välittömästi ennen vian havaitsemista. Kaikkien tämän latausvälineiden rajoitetun takuun alaisten korvausten yhteissumma ei myöskään ylitä sitä hintaa, mikä kyseessä olevasta Teslan liittimestä tai adapterista on maksettu.

Tesla ei anna millekään henkilölle tai taholle lupaa hyväksyä puolestaan muita tähän latausvälineiden rajoitettuun takuuseen liittyviä velvoitteita tai vastuita. Paikallisen lainsäädännön ja määräyksien mukaisesti Tesla päättää itse oman harkintansa mukaan siitä, korjataanko, kunnostetaanko tai vaihdetaanko osa tai käytetäänkö uutta tai uudelleenvalmistettua osaa. Tietyille malleille tai tapauskohtaisesti Tesla voi joskus tarjoutua maksamaan osan tai kaikki tiettyjen korjausten kustannukset, joita tämä Latausvälineiden rajoitettu takuu ei kata. Tesla pidättää oikeuden tehdä yllä mainitun milloin tahansa ilman velvoitetta suorittaa vastaavaa maksua muille Teslan latausvälineiden omistajille.

Paikallisen lain sallimassa suurimmassa laajuudessa, Tesla täten torjuu kaikki epäsuorat, satunnaiset, erityiset ja välilliset vahingot, jotka aiheutuvat Teslan liittimestä tai adapterista tai ovat suhteessa siihen, sisältäen, muttei niihin rajoittuen, kuljetuksen Teslan valtuuttamaan huoltokeskukseen ja pois sieltä, Teslan liittimen tai adapterin menetyksen, ajoneuvon arvon menetyksen, ajan menetyksen, tulojen menetyksen, käytön menetyksen, henkilökohtaisen tai kaupallisen omaisuuden menetyksen, hankaluuden tai ärsytyksen, emotionaalisen huolen tai harmin, kaupallisen menetyksen (sisältäen, muttei niihin rajoittuen, menetetyt voitot tai ansiot), hinauskulut, bussimaksut, ajoneuvon vuokrauksen, palvelupuhelinkulut, polttoainekulut, majoituskulut, hinausajoneuvon vauriot sekä satunnaiset maksut, kuten puhelinsoitot, faksien lähetykset ja postituskulut.

Yllä mainitut rajoitukset ja poikkeukset ovat voimassa, vaikka vaade on sopimuksessa, oikeudenloukkaus (mukaan luettuina huolimattomuus ja karkea huolimattomuus), takuun tai ehtojen rikkominen, vääristely (tuottamuksellinen tai muuten), tai muuten lain tai oikeussääntöjen pohjalta, vaikka Teslalle olisi ilmoitettu sellaisten vaurioiden mahdollisuudesta tai sellaiset vauriot olisivat järkeenkäyvästi ennakoitavissa.

Tämän latausvälineiden rajoitetun takuun ei voida katsoa sulkevan pois tai rajoittavan millään tavalla Teslan vastuuta kuolemasta tai henkilövahingosta, joka johtuu yksinomaan ja suoraan Teslan tai sen henkilökunnan, edustajien tai alihankkijoiden (soveltuville osin) huolimattomuudesta, petoksesta tai väärinkäytöksestä, tai mistään muusta vastuusta siltä osin kun se on todistettu toimivaltaisen tuomioistuimen lainvoimaisella päätöksellä, ja jota ei voida sulkea pois tai rajoittaa paikallisen lain nojalla.



RIIDANRATKAISU

Paikallisen lain sallimassa suurimmassa laajuudessa Tesla edellyttää, että annat kaikista valmistusvirheistä ensin kirjallisen ilmoituksen kohtuullisessa ajassa ja tässä Latausvälineiden rajoitetussa takuussa määriteltynä sovellettavana voimassaoloaikana, ja että annat Teslalle mahdollisuuden tehdä kaikki tarvittavat korjaukset ennen riita-asian toimittamista riita-asioiden sovitteluohjelmallemme (selostettu alla). Toimita kirjallinen ilmoitus riita-asioiden sovittelusta seuraavaan osoitteeseen:

Euroopassa ja Lähi-idässä rekisteröidyt ajoneuvot:

Burgemeester Stramanweg 122

1101EN Amsterdam, Netherlands

Latausvälineiden rajoitettu takuu

Liitä mukaan seuraavat tiedot:

- Teslan osanumero ja sarjanumero
- Nimi ja yhteystiedot
- Lähimmän Tesla-myyvälän ja/tai Tesla-huoltokeskuksen nimi ja osoite
- Vian kuvaus
- Niiden yritysten historia, joita olet tehnyt Teslan kanssa ongelman ratkaisemiseksi, tai niiden korjausten ja huoltojen historia, joita Tesla ei ole suorittanut
- Mikäli sinun ja Teslan välille syntyy tätä Latausvälineiden rajoitettua takuuta koskevia kiistoja, erimielisyyksiä tai näkemuseroja, Tesla tutkii kaikki mahdollisuudet sovinnon aikaansaamiseksi

TESLA

Painos 1.0