



Οδηγίες Wall Connector 3ης γενιάς

Λαβή τύπου 2, τριφασική

Σημαντικές πληροφορίες ασφαλείας.....	2
Προδιαγραφές προϊόντος.....	5
Ετικέτα Wall Connector.....	6
Επιλογές τροφοδοσίας ρεύματος.....	7
Κατηγορία διακόπτη κυκλώματος / Μέγιστη έξοδος.....	10
Χρήση Wall Connector.....	12
Χαρακτηριστικά.....	13
Συνδεσιμότητα.....	13
Σημείο πρόσβασης εξυπηρετητή.....	13
Τοπικό δίκτυο.....	13
Προστασία διαρροής ρεύματος (RCD).....	14
Διακόπτης παρακολούθησης γείωσης.....	14
Διακοπές ρεύματος.....	15
Ενημερώσεις λογισμικού.....	15
Θερμική παρακολούθηση.....	15
Εξωτερικά εξαρτήματα Wall Connector.....	16
Εσωτερικά εξαρτήματα Wall Connector.....	17
Στη συσκευασία.....	18
Εργαλεία.....	19
Ζητήματα εγκατάστασης.....	20
Βήματα εγκατάστασης.....	23
ΒΗΜΑΤΑ 1, 2, 3: Προετοιμασία και τοποθέτηση του κουτιού καλωδίων.....	23
ΒΗΜΑ 4: Μέγεθος και δρομολόγηση καλωδίων αγωγών....	25
ΒΗΜΑ 5: Απογύμνωση και ασφάλιση των καλωδίων στους ακροδέκτες του κουτιού καλωδίων.....	26
ΒΗΜΑ 6: Ασφάλιση κεντρικής μονάδας στο κουτί καλωδίων.....	28
Διαδικασία δοκιμαστικής λειτουργίας.....	29
LEDs Wall Connector.....	31
Κωδικοί φωτεινών ενδείξεων.....	31
Κωδικοί σφάλματος.....	32
Πληροφορίες εγγύησης.....	34
Περιορισμοί ευθύνης.....	36
Επίλυση διαφοράς.....	38



ΣΗΜΑΝΤΙΚΕΣ ΠΛΗΡΟΦΟΡΙΕΣ ΑΣΦΑΛΕΙΑΣ

Διαβάστε όλες τις οδηγίες πριν από τη χρήση του προϊόντος. Φυλάξτε αυτές τις οδηγίες. Το Wall Connector διαθέτει ενσωματωμένο RCD Τύπου A + DC 6 mA

Αυτές οι οδηγίες περιέχουν σημαντικές πληροφορίες για το Wall Connector 3ης γενιάς Tesla, που πρέπει να ακολουθήσετε κατά την εγκατάσταση, τον χειρισμό και τη συντήρηση. Ελέγξτε όλες τις προειδοποιήσεις και τις προφυλάξεις πριν από την εγκατάσταση και τη χρήση του Wall Connector.

⚠ ΠΡΟΕΙΔΟΠΟΙΗΣΗ: Όταν χρησιμοποιείτε ηλεκτρικά προϊόντα, θα πρέπει να ακολουθείτε τις βασικές προφυλάξεις, συμπεριλαμβανομένων των ακόλουθων.

ΟΔΗΓΙΕΣ ΣΧΕΤΙΚΑ ΜΕ ΤΟΝ ΚΙΝΔΥΝΟ ΦΩΤΙΑΣ Ή ΗΛΕΚΤΡΟΠΛΗΞΙΑΣ

⚠ ΠΡΟΕΙΔΟΠΟΙΗΣΗ: Μην εγκαθιστάτε ή χρησιμοποιείτε το Wall Connector κοντά σε εύφλεκτα, εκρηκτικά, σκληρά ή καύσιμα υλικά, χημικά ή αέρια.

⚠ ΠΡΟΕΙΔΟΠΟΙΗΣΗ: Απενεργοποιήστε την τροφοδοσία στον διακόπτη κυκλώματος πριν από την εγκατάσταση ή τον καθαρισμό του Wall Connector.

ΠΡΟΕΙΔΟΠΟΙΗΣΕΙΣ

⚠ ΠΡΟΕΙΔΟΠΟΙΗΣΗ: Η συσκευή θα πρέπει να επιτηρείται όταν χρησιμοποιείται κοντά σε παιδιά.

⚠ ΠΡΟΕΙΔΟΠΟΙΗΣΗ: Το Wall Connector πρέπει να είναι γειωμένο μέσω μόνιμου συστήματος καλωδίωσης ή αγωγού γείωσης του εξοπλισμού.

⚠ ΠΡΟΕΙΔΟΠΟΙΗΣΗ: Χρησιμοποιείτε το Wall Connector μόνο εντός των καθορισμένων παραμέτρων λειτουργίας.

⚠ ΠΡΟΕΙΔΟΠΟΙΗΣΗ: Μην ψεκάζετε ποτέ νερό ή άλλα υγρά απευθείας στο κιβώτιο ελέγχου στον τοίχο. Μην ψεκάζετε ποτέ υγρά στη λαβή φόρτισης και μην τη βυθίζετε ποτέ σε υγρό. Αποθηκεύετε τη λαβή φόρτισης στη βάση για να αποτρέψετε την περιττή έκθεση σε πηγές μόλυνσης ή υγρασίας.

⚠ ΠΡΟΕΙΔΟΠΟΙΗΣΗ: Μην χρησιμοποιείτε το Wall Connector εάν είναι ελαττωματικός, έχει ρωγμές, έχει ξεφτίσει, έχει σπάσει ή έχει υποστεί άλλη ζημιά ή δεν λειτουργεί.

⚠ ΠΡΟΕΙΔΟΠΟΙΗΣΗ: Μην χρησιμοποιείτε το Wall Connector εάν το εύκαμπτο καλώδιο τροφοδοσίας ή το καλώδιο έχει ξεφτίσει, έχει κοπεί ή έχει υποστεί άλλη ζημιά ή δεν λειτουργεί.

⚠ ΠΡΟΕΙΔΟΠΟΙΗΣΗ: Μην επιχειρήσετε να αποσυναρμολογήσετε, να επισκευάσετε, να παραβιάσετε ή να τροποποιήσετε το Wall Connector. Το Wall Connector δεν επισκευάζεται από τους χρήστες. Επικοινωνήστε με την Tesla για τυχόν επισκευές ή τροποποιήσεις.

⚠ ΠΡΟΕΙΔΟΠΟΙΗΣΗ: Κατά τη μεταφορά του Wall Connector, να τον χειρίζεστε με προσοχή. Μην ασκείτε μεγάλη δύναμη στο Wall Connector, μην τον υποβάλετε σε χτυπήματα ή τραβήγματα, μη συστρέψετε ή μπερδεύετε τα καλώδια, μην τον σύρετε και μην πατάτε πάνω σε αυτόν, ώστε να αποφύγετε τυχόν ζημιά σε αυτόν ή σε άλλα εξαρτήματα.

⚠ ΠΡΟΕΙΔΟΠΟΙΗΣΗ: Μην αγγίζετε τους ακροδέκτες του Wall Connector με τα δάχτυλα ή με αιχμηρά μεταλλικά αντικείμενα, όπως σύρματα, εργαλεία ή βελόνες.

⚠ ΠΡΟΕΙΔΟΠΟΙΗΣΗ: Μην εισάγετε δάχτυλα ή ξένα αντικείμενα σε οποιοδήποτε τμήμα του Wall Connector.

⚠ ΠΡΟΕΙΔΟΠΟΙΗΣΗ: Μην διπλώνετε και μην πιέζετε με δύναμη κανένα τμήμα του Wall Connector και μην προκαλείτε ζημιές σε αυτόν με αιχμηρά αντικείμενα.







ΣΗΜΑΝΤΙΚΈΣ ΠΛΗΡΟΦΟΡΊΕΣ ΑΣΦΑΛΕΊΑΣ

ΠΡΟΕΙΔΟΠΟΊΗΣΗ: Η χρήση του Wall Connector μπορεί να επηρεάσει ή να υποβαθμίσει τη λειτουργία ιατρικών ή εμφυτεύσιμων ηλεκτρονικών συσκευών, όπως τη λειτουργία εμφυτεύσιμου καρδιακού βηματοδότη ή εμφυτεύσιμου καρδιομετατροπέα-απινιδωτή. Πριν από τη χρήση του Wall Connector, απευθυνθείτε στον κατασκευαστή των ηλεκτρονικών συσκευών σας για να μάθετε πληροφορίες σχετικά με τις επιδράσεις που μπορεί να έχει η φόρτιση σε αυτές.



ΠΡΟΦΥΛΑΞΕΙΣ

-  **ΠΡΟΣΟΧΗ:** Μη χρησιμοποιείτε ιδιωτικές γεννήτριες ρεύματος ως πηγή τροφοδοσίας για τη φόρτιση.
-  **ΠΡΟΣΟΧΗ:** Η εσφαλμένη εγκατάσταση και δοκιμή του Συνδέσμου τοίχου ενδέχεται να προκαλέσει ζημιά στην μπαταρία του οχήματος, στα εξαρτήματα ή/και στον ίδιο τον Σύνδεσμο τοίχου. Οποιαδήποτε ζημιά προκληθεί αποκλείεται από την Περιορισμένη εγγύηση νέου οχήματος και την Περιορισμένη εγγύηση εξοπλισμού φόρτισης.
-  **ΠΡΟΣΟΧΗ:** Μη χρησιμοποιείτε το Wall Connector σε θερμοκρασίες εκτός του εύρους λειτουργίας του από -30°C έως 50°C (-22°F έως 122°F).
-  **ΠΡΟΣΟΧΗ:** Το Wall Connector θα πρέπει να εγκαθίσταται μόνο από εκπαιδευμένο προσωπικό, πιστοποιημένο για ηλεκτρολογικές εργασίες.
-  **ΠΡΟΣΟΧΗ:** Βεβαιωθείτε ότι το Wall Connector βρίσκεται εντός θερμοκρασίας αποθήκευσης κατά τη μετακίνηση, τη μεταφορά ή την αποθήκευση.



ΠΡΟΔΙΑΓΡΑΦΈΣ ΠΡΟΪΟΝΤΟΣ

Αυτές οι οδηγίες αφορούν Wall Connector με αριθμό εξαρτήματος 1529455-**-*.

Τάση και καλωδίωση	Μονοφασικό 230 V L-N Τριφασικό 230 V L-L Τριφασικό 400 V L-L
Εύρος ρεύματος εξόδου	Μέγιστο 32 A (ρυθμίζεται από τον εγκαταστάτη)
Μπλοκ ακροδεκτών	Πλεγμένο: 4-25 mm ² , μόνο χαλκός Μονόκλωνο: 1,5-20 mm ² , μόνο χαλκός
Υποστηριζόμενο πρόγραμμα γείωσης	TN/TT/IT
Συχνότητα	50/60 Hz
Μήκος καλωδίου	7,3 m (24 ft) ή 2,6 m (8,5 ft)
Διαστάσεις Wall Connector	Ύψος: 345 mm (13,6 in) Πλάτος: 155 mm (6,1 in) Βάθος: 110 mm (4,3 in)
Διαστάσεις βραχίονα στήριξης του κουτιού καλωδίων	Ύψος: 250 mm (9,8 in) Πλάτος: 120 mm (4,7 in) Βάθος: 50 mm (2,0 in)
Βάρος (μαζί με τον σύνδεσμο τοίχου)	6,8 kg (15 lb)
Θερμοκρασία λειτουργίας	-30°C έως 50°C (-22°F έως 122°F)
Θερμοκρασία αποθήκευσης	-40°C έως 85°C (-40°F έως 185°F)
Απόδοση περιβλήματος	IP 55
Εξαερισμός	Δεν χρειάζεται
Τρόποι αποσύνδεσης	Διακόπτης κυκλώματος εξωτερικής διακλάδωσης
Διάταξη ανίχνευσης ρεύματος διαρροής	Ενσωματωμένη (Τύπος A + DC 6 mA)
Wi-Fi	2,4 GHz, 802.11b/g/n
Πιστοποιήσεις	CE, IEC 61851-1 CB



ΕΤΙΚΕΤΑ WALL CONNECTOR

Κάθε Wall Connector έχει μια ετικέτα στην εξωτερική πλευρά με πληροφορίες που είναι μοναδικές για το προϊόν, συμπεριλαμβανομένων των εξής:

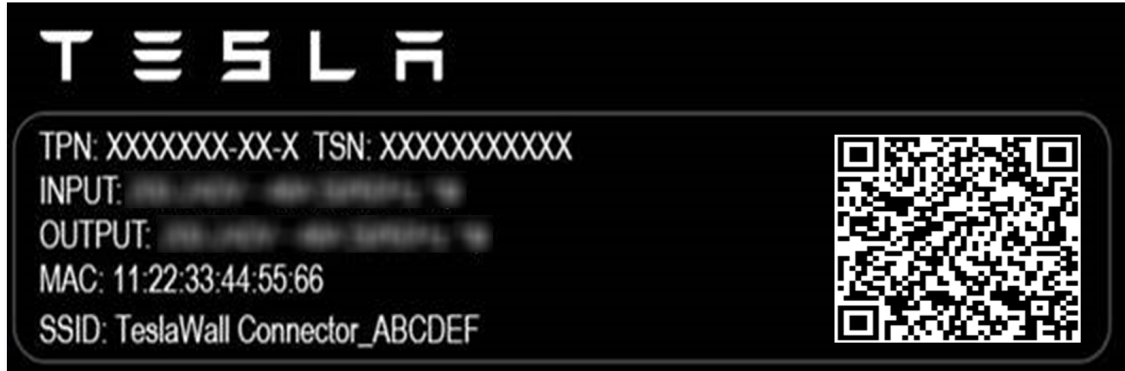

- TPN: Αριθμός εξαρτήματος Tesla
- TSN: Σειριακός αριθμός Tesla
- Είσοδος: Μέγιστη ισχύς εισόδου
- Έξοδος: Μέγιστη ισχύς εξόδου
- MAC: Μοναδική διεύθυνση MAC που εκχωρείται στο Wall Connector
- SSID: Μοναδικό σημείο πρόσβασης Wi-Fi που εκχωρείται στο Wall Connector



ΕΠΙΛΟΓΕΣ ΤΡΟΦΟΔΟΣΙΑΣ ΡΕΪΜΑΤΟΣ

Για βασική λειτουργία, το Wall Connector χρειάζεται ηλεκτρική σύνδεση στους ακροδέκτες Γραμμής 1, Ουδέτερου και Προστασίας γείωσης (PE). Η σύνδεση στους ακροδέκτες Γραμμής 2 και Γραμμής 3 υποστηρίζεται για ορισμένους τύπους πλέγματος.

ΠΡΟΣΟΧΗ: Το Wall Connector υποστηρίζει 230 V L-N (+/- 10%). Η εσφαλμένη καλωδίωση του ακροδέκτη Ουδέτερου με >264 V προς PE μπορεί να προκαλέσει ζημιά στο Wall Connector

Το Wall Connector μπορεί να λειτουργήσει με τριφασική ή μονοφασική παροχή ρεύματος.

Πίνακας 1. Συνηθέστερη επιλογή εγκατάστασης

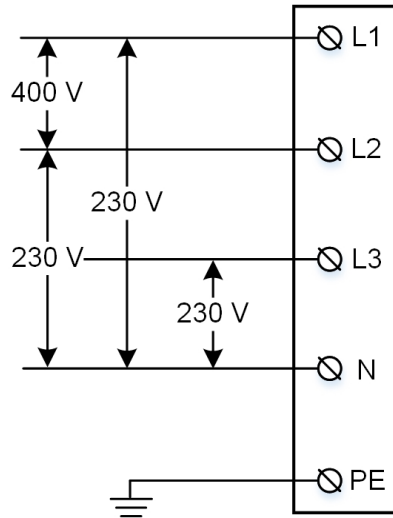
Επιλογή διαμόρφωσης καλωδίωσης για πέντε καλώδια: Γραμμή 1, Γραμμή 2, Γραμμή 3, Ουδέτερος, PE		
		<p>Επιλογές τύπου πλέγματος:</p> <ul style="list-style-type: none">• Τριφασική παροχή 400 V, σύνδεση αστέρα <p>ΠΡΟΣΟΧΗ: Ελέγξτε σχολαστικά ότι η σύνδεση N είναι 230 V L προς N στους ακροδέκτες του κουτιού καλωδίων πριν από την τροφοδοσία με ρεύμα.</p>

ΣΗΜΕΙΩΣΗ: Το μπλε χρησιμοποιείται ως τυποποίηση IEC για το ουδέτερο. Ορισμένες αγορές ενδεχομένως χρησιμοποιούν άλλα χρώματα για να συμβολίσουν το ουδέτερο και τους αγωγούς γραμμής.



ΕΠΙΛΟΓΕΣ ΤΡΟΦΟΔΟΣΙΑΣ ΡΕΪΜΑΤΟΣ

Πίνακας 2. 2η συνηθέστερη επιλογή εγκατάστασης

Επιλογή διαμόρφωσης καλωδίωσης για τρία καλώδια: Γραμμή 1, Ουδέτερος, PE

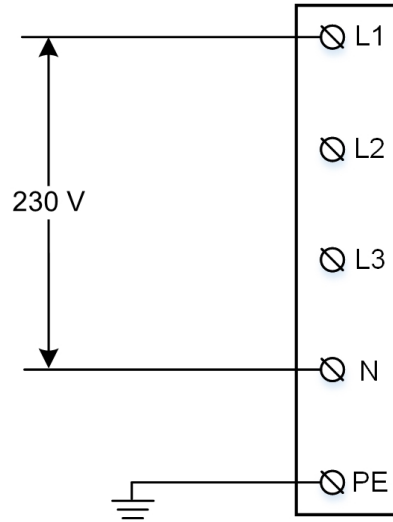
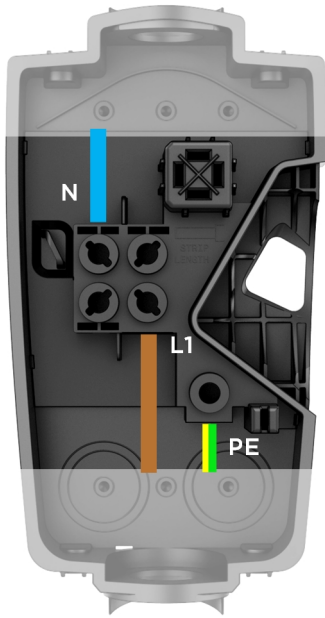

Επιλογές τύπου πλέγματος:

- Γραμμή 230 V προς ουδέτερο
- Γραμμή 230 V προς γραμμή

ΣΗΜΕΙΩΣΗ: Για συνδέσεις 230V γραμμής προς γραμμή χωρίς ουδέτερο, συνδέστε μία γραμμή από το πλέγμα στον ουδέτερο ακροδέκτη του κουτιού καλωδίων.

ΠΡΟΣΟΧΗ: Ελέγξτε σχολαστικά ότι η σύνδεση N είναι 230 V L προς N στους ακροδέκτες του κουτιού καλωδίων πριν από την τροφοδοσία με ρεύμα.



ΕΠΙΛΟΓΕΣ ΤΡΟΦΟΔΟΣΙΑΣ ΡΕΥΜΑΤΟΣ

Πίνακας 3. Λιγότερο συνηθισμένη, αλλά υποστηριζόμενη επιλογή εγκατάστασης

Επιλογή διαμόρφωσης καλωδίωσης για τέσσερα καλώδια: Γραμμή 1, Γραμμή 2, Ουδέτερος, PE



* Κατά τη σύνδεση σε πλέγμα 230 V τριγώνου χωρίς ουδέτερο, κατευθύνετε μία από τις συνδέσεις γραμμής στον ουδέτερο ακροδέκτη του κουτιού καλωδίων.

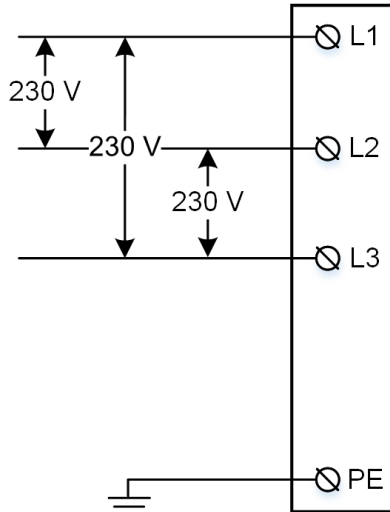

Επιλογές τύπου πλέγματος:

- Τρίγωνο 230 V Γραμμή προς Γραμμή
- Ανοιχτός αστέρας με Γραμμή 230 V προς Ουδέτερο
- Διαχωρισμένη φάση 230 V Γραμμή προς Ουδέτερο

ΣΗΜΕΙΩΣΗ: Σε περίπτωση σύνδεσης πλέγματος τριγώνου, κατευθύνετε έναν από τους αγωγούς γραμμής από το πλέγμα στον ουδέτερο ακροδέκτη του κουτιού καλωδίων του Wall Connector.

ΣΗΜΕΙΩΣΗ: Ο αγωγός με τη χαμηλότερη τάση στην Προστασία γείωσης (PE) πρέπει να συνδεθεί στον ακροδέκτη του Ουδέτερου.

⚠ ΠΡΟΣΟΧΗ: Ελέγξτε σχολαστικά ότι η σύνδεση N είναι 230 V L προς N στους ακροδέκτες του κουτιού καλωδίων πριν από την τροφοδοσία με ρεύμα.

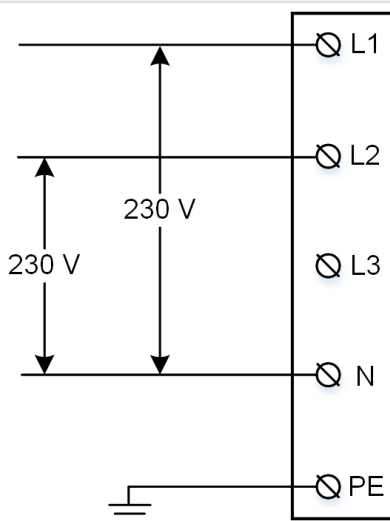



ΚΑΤΗΓΟΡΙΑ ΔΙΑΚΟΠΤΗ ΚΥΚΛΩΜΑΤΟΣ / ΜΕΓΙΣΤΗ ΈΞΟΔΟΣ

Έξοδος ισχύος

Για βέλτιστο ρυθμό φόρτισης, εγκαταστήστε διακόπτη κυκλώματος που αντιστοιχεί στον τύπο πλέγματος και την επιθυμητή έξοδο ρεύματος. Το Wall Connector διαθέτει ενσωματωμένο RCD Τύπου A + DC 6 mA.

Η μέγιστη έξοδος ρεύματος (σε αμπέρ) μπορεί να προγραμματιστεί από τον εγκαταστάτη ως τμήμα της διαδικασίας δοκιμαστικής λειτουργίας. Μπορείτε να επιλέξετε οποιαδήποτε ένταση μεταξύ 6 A και 32 A. Υπολογίστε την ισχύ εξόδου για τις διάφορες συνδέσεις δικτύου παρακάτω:

ΣΗΜΕΙΩΣΗ: Ορισμένα οχήματα Tesla ίσως αντλούν λιγότερο ρεύμα από την τιμή μέγιστης εξόδου του Wall Connector. Ο πραγματικός ρυθμός φόρτισης εξαρτάται από την παροχή ρεύματος του Wall Connector και τον ενσωματωμένο φορτιστή στο όχημα. Ανατρέξτε στον ιστότοπο της Tesla για τις προδιαγραφές των οχημάτων.

Μέγιστη απόδοση ρεύματος (A)	Μονοφασική έξοδος ισχύος 230 V (kW)	Τριφασική έξοδος ισχύος δέλτα 230 V (kW)		Τριφασική έξοδος ισχύος 400 V (kW)
		Model S/X	Model 3/Y	
32	7,4	8,5	11	22,1
25	5,8	6,6	10	17,3
20	4,6	5,3	8	13,8
16	3,7	4,2	6,4	11
13	3	3,5	5,2	9
10	2,3	2,7	4	6,9
8	1,8	2,1	3,2	5,5
6	1,4	1,6	2,4	4,1

ΣΗΜΕΙΩΣΗ: Ανατρέξτε στους τοπικούς κανονισμούς σχετικά με απαιτήσεις αποσύνδεσης.

ΣΗΜΕΙΩΣΗ: Βλέπε [Διαδικασία δοκιμαστικής λειτουργίας](#) για λεπτομέρειες σχετικά με τη ρύθμιση μέγιστης έντασης.



Αγωγοί κυκλώματος διακλάδωσης και καλώδιο γείωσης

- Ανατρέξτε στον τοπικό κανονισμό ηλεκτρολογικών εγκαταστάσεων για να επιλέξετε το σωστό μέγεθος αγωγών και καλωδίου γείωσης, που είναι κατάλληλα για τον επιλεγμένο διακόπτη κυκλώματος.
- Οι ακροδέκτες του κουτιού καλωδίων του Wall Connector δέχονται πολύκλωνο αγωγό διατομής από 4 mm² έως 25 mm² ή μονόκλωνο αγωγό διατομής από 5 mm² έως 25 mm². Ο εγκαταστάτης είναι υπεύθυνος για την επιλογή του μεγέθους του καλωδίου που θα συμμορφώνεται με τον τοπικό κανονισμό, πιθανώς λαμβάνοντας υπόψη την ένταση, την απόσταση και άλλες συνθήκες της τοποθεσίας.



ΣΗΜΕΙΩΣΗ: Εάν χρησιμοποιείτε πολύκλωνο καλώδιο με διατομή μικρότερη από 4 mm², χρησιμοποιήστε δακτύλιο κατάλληλου μεγέθους, ώστε να είναι δυνατόν να τερματιστεί με ασφάλεια.

- Για τοποθεσίες με πολλαπλά Wall Connector, κάθε Wall Connector πρέπει να έχει το δικό του κύκλωμα διακλάδωσης και αποκλειστικό διακόπτη κυκλώματος.
- Για εγκαταστάσεις σε εξωτερικούς χώρους, χρησιμοποιήστε στεγανά εξαρτήματα όταν στερεώνετε τα καλώδια τροφοδοσίας στο κουτί καλωδίων.
- Για αυτόν τον οδηγό εγκατάστασης, χρησιμοποιούνται τα τυπικά χρώματα IEC για L1, L2, L3, ουδέτερο και PE. Ορισμένες περιοχές ενδέχεται να χρησιμοποιούν άλλα τυποποιημένα χρώματα.

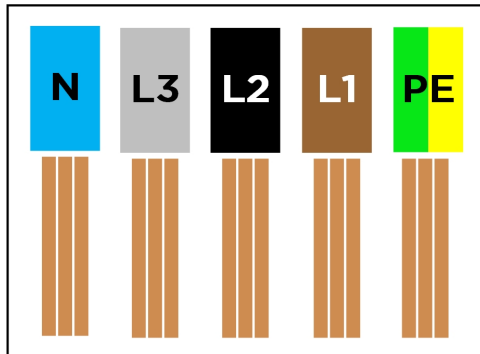

Συνδέσεις γείωσης

Το Wall Connector πρέπει να διαθέτει διαδρομή γείωσης πίσω στο σημείο γείωσης του κύριου εξοπλισμού της τοποθεσίας. Χωρίς σωστή σύνδεση γείωσης, το Wall Connector δεν θα φορτίζει το όχημα κατά τη δοκιμή διασφάλισης γείωσης. Ο αγωγός γείωσης εξοπλισμού πρέπει να λειτουργεί με τους αγωγούς κυκλώματος και να είναι συνδεδεμένος στον ακροδέκτη γείωσης εξοπλισμού στο κουτί καλωδίων. Εγκαταστήστε ένα μέγεθος καλωδίου γείωσης σύμφωνα με τον τοπικό κανονισμό ηλεκτρολογικών εγκαταστάσεων.

ΣΗΜΕΙΩΣΗ: Για την υποστήριξη πλεγμάτων TT και IT, η διασφάλιση γείωσης μπορεί να απενεργοποιηθεί ως μέρος της διαδικασίας δοκιμαστικής λειτουργίας. Η διασφάλιση γείωσης πρέπει να είναι πάντα ενεργοποιημένη για πλέγματα TN.



ΧΡΗΣΗ WALL CONNECTOR

1. Ανοίξτε τη θύρα φόρτισης του οχήματος πιέζοντας το κουμπί στη λαβή φόρτισης, πιέζοντας τη θύρα φόρτισης, χρησιμοποιώντας την εφαρμογή για κινητά, χρησιμοποιώντας την οθόνη αφής του οχήματος, ή κρατώντας πατημένο το κουμπί στο keyfob.
2. Τοποθετήστε τη λαβή φόρτισης στη θύρα φόρτισης του οχήματος.
3. Ελέγξτε τα στοιχεία ελέγχου του οχήματος για να επιβεβαιώσετε τη φόρτιση.
4. Για να αφαιρέσετε τη λαβή φόρτισης από το όχημα, κρατήστε πατημένο το κουμπί στη λαβή για να ξεκλειδώσετε τη θύρα φόρτισης.

ΣΗΜΕΙΩΣΗ: Το όχημα πρέπει να είναι ξεκλειδωτο για να αφαιρεθεί η λαβή φόρτισης.



5. Αφαιρέστε τη λαβή φόρτισης από τη θύρα φόρτισης του οχήματος.
6. Τυλίξτε το καλώδιο φόρτισης αριστερόστροφα γύρω από το Wall Connector και τοποθετήστε τη λαβή φόρτισης στη θήκη της.





ΧΑΡΑΚΤΗΡΙΣΤΙΚΑ

Συνδεσιμότητα

Το Wall Connector είναι εξοπλισμένο με Wi-Fi για να επικοινωνεί με τοπικούς δρομολογητές, οχήματα, κινητές συσκευές, άλλους Wall Connector και άλλα προϊόντα της Tesla.



Σημείο πρόσβασης εξυπηρετητή

Το Wall Connector φιλοξενεί ένα προστατευόμενο με κωδικό πρόσβασης WPA2 σημείο πρόσβασης δικτύου Wi-Fi 2,4 GHz, 802.11 για να διευκολύνει τη λειτουργία και τη σύνδεση με άλλες συσκευές.

Το μοναδικό όνομα SSID δικτύου Wi-Fi και ο κωδικός πρόσβασης WPA2 για σύνδεση στο Wall Connector είναι εκτυπωμένα σε μια ετικέτα στην πίσω πλευρά της κύριας μονάδας, καθώς και στο εξώφυλλο του συνοδευτικού Οδηγού γρήγορης εκκίνησης.



Τοπικό δίκτυο

Η σύνδεση του Wall Connector σε τοπικό δίκτυο Wi-Fi επιτρέπει την ασύρματη λήψη ενημερώσεων υλικολογισμικού, την πρόσβαση σε απομακρυσμένα διαγνωστικά στοιχεία και τη δυνατότητα παρακολούθησης δεδομένων χρήσης. Απαιτείται σύνδεση Wi-Fi για τους ιστότοπους που χρησιμοποιούν έλεγχο ταυτότητας, χρέωση και άλλες δυνατότητες διαχείρισης ιδιοκτησίας.

ΣΗΜΕΙΩΣΗ: Ορισμένες δυνατότητες θα προστεθούν μελλοντικά.

Το Wall Connector υποστηρίζει μόνο δίκτυα υποδομής 2,4 GHz, 802.11 με προστασία WPA2/3.



ΣΗΜΕΙΩΣΗ: Τα κρυφά δίκτυα υποστηρίζονται.

ΣΗΜΕΙΩΣΗ: Το WPA Enterprise θα υποστηρίζεται σε μελλοντική ενημέρωση του λογισμικού.

ΣΗΜΕΙΩΣΗ: Οι δυνατότητες διαχείρισης ιδιοκτησίας θα ενεργοποιηθούν σε μελλοντικές ενημερώσεις λογισμικού.

Προστασία διαρροής ρεύματος (RCD)

Το Wall Connector διαθέτει ενσωματωμένο RCD Τύπου A + DC 6 mA. Το πλεονέκτημα της προστασίας είναι ότι δεν απαιτούνται RCD τύπου B, κατά την εγκατάσταση Wall Connector τρίτης γενιάς, συμβουλευτείτε τους τοπικούς κανονισμούς σχετικά με τον απαιτούμενο διακόπτη κυκλώματος.

Η διακοπή σφάλματος γείωσης AC ανιχνεύει αυτόματα την αναντιστοιχία ρεύματος AC μεταξύ των αγωγών παροχής, που υποδεικνύει ότι υπάρχει ροή ρεύματος μέσω του αγωγού γείωσης. Η προστασία σφάλματος AC θα ενεργοποιηθεί στα 20 mA.

Η διακοπή σφάλματος γείωσης DC ανιχνεύει αυτόματα διαρροή DC μέσω της γείωσης. Η προστασία σφάλματος DC θα ενεργοποιηθεί στα 6 mA.

Απαιτείται ενέργεια του χρήστη, όπως πάτημα του κουμπιού καλωδίου ή αποσύνδεση από το όχημα, για τη διαγραφή αυτού του σφάλματος. Αν το σφάλμα παραμένει, συμβουλευτείτε έναν ηλεκτρολόγο για να ελέγξει την παροχή ρεύματος.

Διακόπτης παρακολούθησης γείωσης

Ο διακόπτης παρακολούθησης γείωσης επιτρέπει στον εγκαταστάτη να επιλέξει διαφορετικές επιλογές πρόωρης παρακολούθησης. Το Wall Connector παρακολουθεί διαρκώς για την παρουσία μιας ασφαλούς σύνδεσης γείωσης και αποκαθίσταται αυτόματα έπειτα από βλάβες. Η διασφάλιση γείωσης λειτουργεί αποστέλλοντας μια μικρή ποσότητα ρεύματος στον αγωγό γείωσης, για να μετρήσει τη σύνθετη αντίσταση μεταξύ της γραμμής και της γείωσης. Αν ανιχνευτεί υψηλή αντίσταση, το Wall Connector κλειδώνει τη φόρτιση και εμφανίζει έναν κωδικό σφάλματος, με τη μορφή δύο (2) κόκκινων αναλαμπών. Βλέπε [Κωδικοί σφάλματος](#) για την πλήρη λίστα των κωδικών σφάλματος.

Για να λειτουργήσει η διασφάλιση γείωσης σε πλέγματα TN, το ένα σκέλος του μετασχηματιστή διανομής πρέπει να είναι ενωμένο με γείωση (Ουδέτερο). Η ένωση με τη γείωση θα πρέπει να πραγματοποιείται μόνο σε ένα σημείο του ηλεκτρικού συστήματος της τοποθεσίας.

Η διασφάλιση γείωσης του Wall Connector μπορεί να προσαρμόζεται σε χώρες με διαμορφώσεις πλέγματος TT ή IT.

Η λειτουργία διακόπτη παρακολούθησης γείωσης παρακολουθεί τη σύνδεση γείωσης του Wall Connector. Επιλέξτε σωστά με βάση το σύστημα γείωσης της εγκατάστασης και τη σύνθετη αντίσταση γείωσης.

Με βάση τη χώρα, υπάρχουν τρεις διαθέσιμες επιλογές:

- **Ενεργοποίηση:** Η σύνδεση γείωσης θα παρακολουθείται και η ανίχνευση υψηλής αντίστασης γείωσης θα απενεργοποιήσει τον Wall Connector. Αυτή είναι η προτιμώμενη ρύθμιση για την παροχή προστασίας και θα πρέπει να επιλέγεται όταν η σύνδεση γείωσης αναμένεται να είναι ισχυρή, (όπως στην περίπτωση των δικτύων TN και των περισσότερων δικτύων TT) και όπου απαιτείται από τον κανονισμό.
- **Απενεργοποίηση:** Η σύνδεση γείωσης δεν θα παρακολουθείται. Θα πρέπει να επιλέγεται όταν δεν πραγματοποιείται σύνδεση γείωσης (όπως συμβαίνει για δίκτυα IT) ή όπου το ρεύμα που επάγεται από αυτόν τον έλεγχο θα ήταν προβληματικό (όπως συμβαίνει σε ορισμένα δίκτυα TT με ευαίσθητες διατάξεις προστασίας ρεύματος διαρροής).

ΣΗΜΕΙΩΣΗ: Η παρακολούθηση γείωσης ενεργοποιείται πάντα για εγκαταστάσεις στη Βόρεια Αμερική.

Τα προσωρινά προβλήματα όπως οι βλάβες γείωσης ή οι υπερτάσεις ηλεκτρικής ενέργειας επιλύονται αυτόματα.



Διακοπές ρεύματος

Αν προκύψει διακοπή ρεύματος καθώς το Wall Connector φορτίζει ένα όχημα, η φόρτιση θα συνεχιστεί αυτόματα 1 έως 3 λεπτά μετά την αποκατάσταση του ρεύματος. Το Wall Connector θα εμφανίζει ένα σταθερό μπλε φως στην πρόσοψη, που υποδεικνύει ότι επικοινωνεί με το όχημα και αναμένει τη συνέχιση της φόρτισης. Εναλλακτικά, το πάτημα του κουμπιού στη λαβή φόρτισης μετά την αποκατάσταση του ρεύματος θα προκαλέσει την άμεση συνέχιση της φόρτισης από το Wall Connector.

Ενημερώσεις λογισμικού

Οι ενημερώσεις λογισμικού θα εφαρμόζονται αυτόματα στο Wall Connector για να βελτιώνουν την εμπειρία του χρήστη και να προσφέρουν νέες δυνατότητες. Συνδέστε το Wall Connector σε Wi-Fi για να αποκτήσετε πρόσβαση στη πιο πρόσφατη ενημέρωση λογισμικού. Βλ. [Διαδικασία δοκιμαστικής λειτουργίας](#).

Τα οχήματα Tesla μπορούν να παρέχουν ενημερώσεις λογισμικού σε Wall Connector.

Θερμική παρακολούθηση

Το Wall Connector παρακολουθεί ενεργά τις θερμοκρασίες σε πολλές θέσεις κατά τη φόρτιση, για να διασφαλίσει τη σταθερότητα της περιόδου φόρτισης. Οι αισθητήρες θερμοκρασίας βρίσκονται στα ρελέ, στο μικροελεγκτή, στη λαβή φόρτισης και στο πίσω μέρος της κύριας μονάδας για την παρακολούθηση της θερμοκρασίας των ακροδεκτών στο κουτί καλωδίων.

Σε θερμότερες συνθήκες, το Wall Connector μπορεί να μειώσει το ρεύμα και την ταχύτητα φόρτισης για να προστατευτεί. Όταν συμβεί αυτό, η φωτεινή γραμμή στην πρόσοψη θα συνεχίσει να εμφανίζει την ένδειξη «πράσινη ροή» και θα εμφανιστεί ο κωδικός τριών κόκκινων αναλαμπών, υποδεικνύοντας ότι η φόρτιση έχει μειωθεί λόγω υψηλών θερμοκρασιών. Εάν η θερμότητα συνεχίσει να αυξάνεται, το Wall Connector θα διακόψει τη φόρτιση και θα εμφανιστεί ο κωδικός τριών κόκκινων αναλαμπών.

ΣΗΜΕΙΩΣΗ: Βλέπε [Κωδικοί σφάλματος](#) για την πλήρη λίστα των κωδικών σφάλματος.

Για βέλτιστη απόδοση, εγκαταστήστε τους Wall Connectors σε περιοχές όπου η θερμοκρασία περιβάλλοντος παραμένει κάτω από 50°C (122°F). Σε σπάνιες περιπτώσεις, το Wall Connector μπορεί να αρχίσει να μειώνει την ένταση ρεύματος σε θερμοκρασία περιβάλλοντος 35°C (95°F). Οι ρυθμίσεις της έντασης πραγματοποιούνται αυτόματα και δεν απαιτούν κάποια εισαγωγή από τον χρήστη. Το Wall Connector θα επανέλθει στην αρχική ένταση ρεύματος όταν οι θερμοκρασίες μειωθούν.



ΕΞΩΤΕΡΙΚΑ ΕΞΑΡΤΗΜΑΤΑ WALL CONNECTOR

Ο όρος "Wall Connector" αναφέρεται στο προϊόν ως σύνολο.

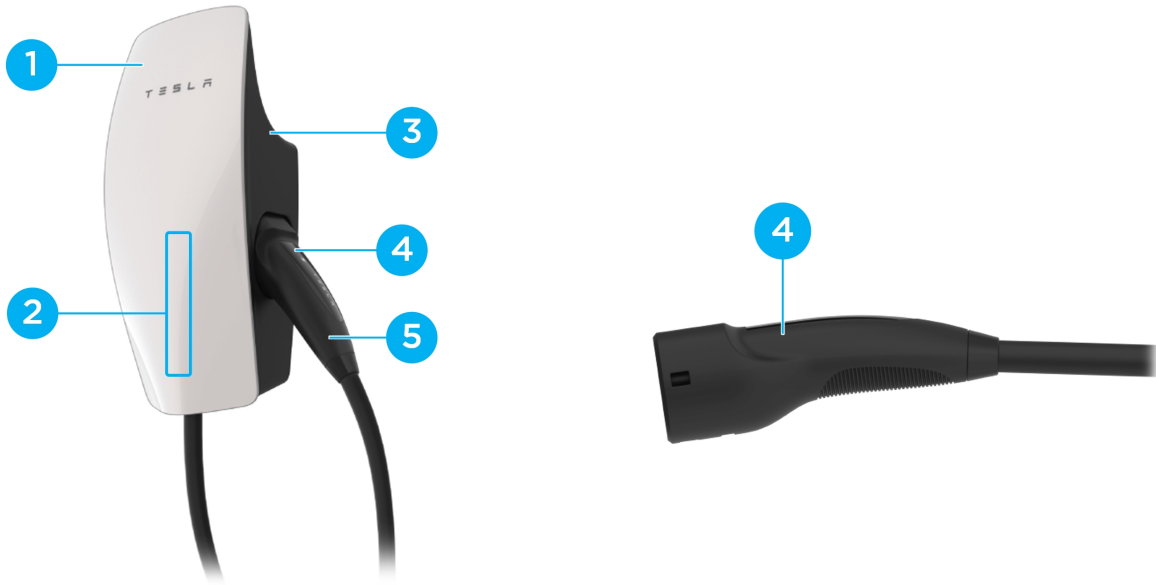

1. Πρόσοψη
2. Φωτεινή γραμμή (κάθετη)
3. Κεντρική μονάδα
4. Κουμπί λαβής φόρτισης
5. Λαβή φόρτισης





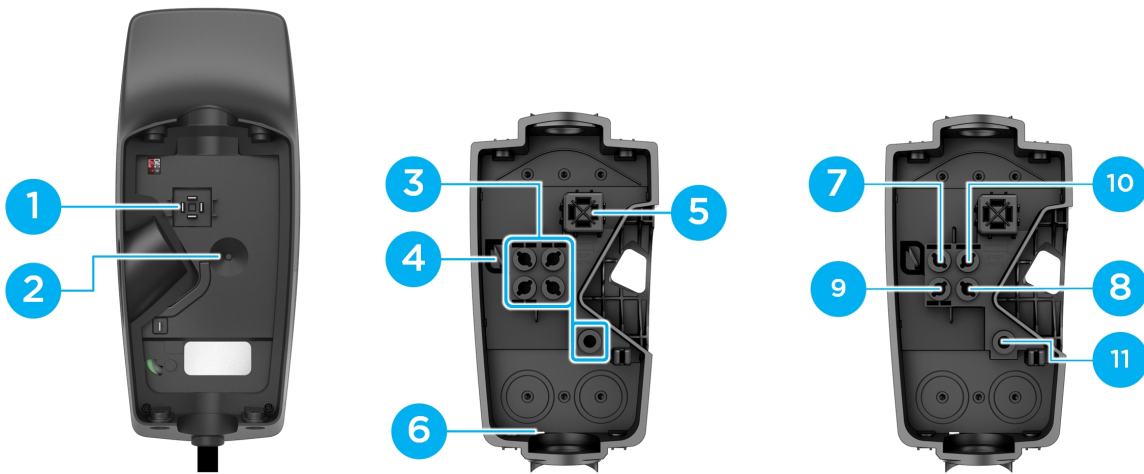





ΕΣΩΤΕΡΙΚΑ ΕΞΑΡΤΗΜΑΤΑ WALL CONNECTOR

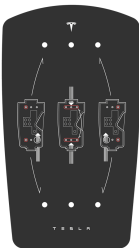

1. Λεπίδες επαφής
2. Αισθητήρας θερμοκρασίας
3. Ακροδέκτες αγωγών
4. Άγκιστρο δεματικού καλωδίων
5. Συρόμενες επαφές
6. Άνοιγμα αποστράγγισης κουτιού καλωδίων (επιτρέπει προστασία Τύπου 3R)
7. Ουδέτερος
8. Γραμμή 1
9. Γραμμή 2
10. Γραμμή 3
11. Γείωση



ΣΤΗ ΣΥΣΚΕΥΑΣΙΑ

 <p>Κεντρική μονάδα</p>	 <p>Κουτί καλωδίων</p>	 <p>Πρότυπο τοποθέτησης κουτιού καλωδίων</p>	 <p>Εξαγωγική μύτη (4 mm)</p>
 <p>Δερματικό καλωδίων (x1)</p>	 <p>Συνδετήρας Wall Connector με κουτί καλωδίων (x4)</p>	 <p>Συνδετήρας κουτιού καλωδίων με τοίχο (x2) 4,0 x 50 mm (PZ2) (#8 x 2 in)</p>	 <p>Οδηγός γρήγορης εκκίνησης (περιλαμβάνει αυτοκόλλητο με όνομα δικτύου SSID και μοναδικό κωδικό πρόσβασης)</p> <p>ΑΠΟΘΗΚΕΥΣΤΕ ΑΥΤΟ ΤΟ ΕΓΓΡΑΦΟ</p>

ΣΗΜΕΙΩΣΗ: Η εξαγωγική μύτη, το δερματικό και οι συνδετήρες βρίσκονται στην πλαστική σακούλα μέσα στο κουτί καλωδίων που είναι προσαρτημένο στην κεντρική μονάδα του Wall Connector.









ΣΗΜΕΙΩΣΗ: Δεν περιλαμβάνονται ούππα. Αν εγκαθίσταται σε τσιμέντο ή άλλα παρόμοια υλικά, χρησιμοποιήστε ούππα τοίχου 6 mm.

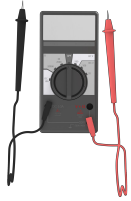

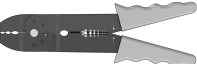

ΕΡΓΑΛΕΙΑ

Απαιτούμενα εργαλεία

ΣΗΜΕΙΩΣΗ: Τα μεγέθη των τρυπανιών προϋποθέτουν ξύλινες επιφάνειες στερέωσης. Εάν τοποθετείται σε τσιμέντο ή άλλους τοίχους, συμβουλευτείτε ηλεκτρολόγο για βέλτιστα μεγέθη πιλοτικών οπών.

 Κατσαβίδι με ροπή (5,6 Nm, 50 lbf . in)	 Πολύμετρο	 Ανιχνευτής καρφιού (Όταν εγκαθίσταται σε ξύλινους τοίχους)	 Μετροταινία
 Απογυμνωτής καλωδίων	 Μύτη τρυπανιού, 5 mm (3/16 in) (Όταν εγκαθίσταται σε ξύλινους τοίχους)	 Μύτη τρυπανιού, 2,5 mm (3/32 in) (Όταν εγκαθίσταται σε ξύλινους τοίχους)	 Οδηγός τρυπανιού
 Αλφάδι	 Smartphone (με Wi-Fi)	 Ηλεκτρικό τρυπάνι	

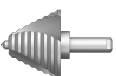
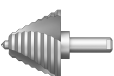
Προαιρετικά εργαλεία

 Μύτη τρυπανιού με βαθμίδες, 29 mm (1-1/8 in)	 Μύτη τρυπανιού με βαθμίδες, 35 mm (1-3/8 in)	 Υπολογιστής (με Wi-Fi)
---	--	---



ΖΗΤΗΜΑΤΑ ΕΓΚΑΤΑΣΤΑΣΗΣ

Το Wall Connector μπορεί να τοποθετηθεί σε οποιαδήποτε επίπεδη, κάθετη επιφάνεια, ικανή να φέρει το βάρος του (π.χ. τοίχος, βάση κ.λπ.). Το Wall Connector (κουτί καλωδίων, πρόσοψη και μακρύ καλώδιο) έχει βάρος 6,8 kg (15 lb).

Επιλογή τοποθεσίας

Τοποθετήστε το Wall Connector σε κατάλληλο σημείο, ώστε το καλώδιο φόρτισης να φτάνει στη θύρα φόρτισης του οχήματος χωρίς να τεντώνεται.

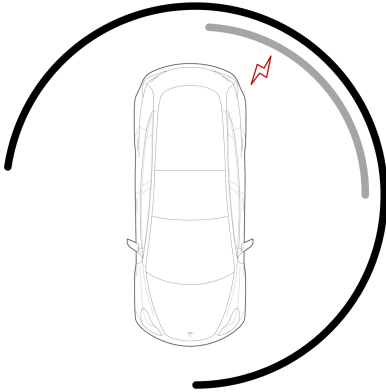

- Σκούρο γκρι: Συνιστώμενη περιοχή εγκατάστασης για Wall Connector με καλώδιο 7,3 m (24 ft)
- Ανοιχτό γκρι: Συνιστώμενη περιοχή εγκατάστασης για Wall Connector με καλώδιο 2,6 m (8,5 ft)

Τοποθετήστε το Wall Connector σε κατάλληλο σημείο, αφήνοντας επαρκή απόσταση σε όλες τις πλευρές, ώστε να είναι δυνατόν το καλώδιο φόρτισης να δημιουργεί βρόχο γύρω από τη μονάδα και η λαβή φόρτισης να τοποθετείται άνετα στην πλαϊνή βάση.

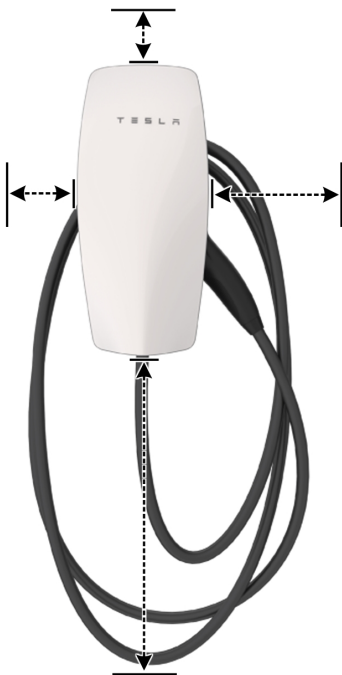

ΣΗΜΕΙΩΣΗ: Αν υπάρχει περιορισμός χώρου, μπορεί να τοποθετηθεί διάταξη οργάνωσης καλωδίων δίπλα στο Wall Connector.



Επιλογή ύψους

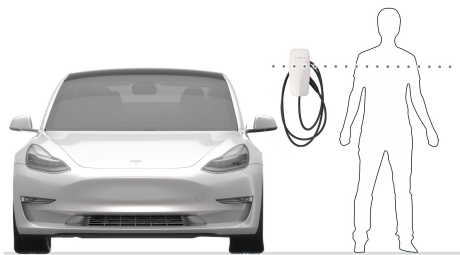

- Μέγιστο ύψος (εσωτερικοί και εξωτερικοί χώροι): 1,52 m (60 in)
- Συνιστώμενο ύψος: ~1,15 m (~45 in)
- Ελάχιστο ύψος σε εξωτερικούς χώρους: 0,6 m (24 in)
- Ελάχιστο ύψος σε εσωτερικούς χώρους: 0,45 m (18 in)

Μεγιστοποίηση λήψης σήματος Wi-Fi

Τα Wall Connector θα πρέπει να συνδέονται σε τοπικό δίκτυο Wi-Fi για βέλτιστη λειτουργικότητα. Για καλύτερη λήψη σήματος, αποφύγετε την εγκατάσταση του Wall Connector απέναντι από τσιμεντένιες επιφάνειες, τοίχους, μεταλλικά στηρίγματα και άλλα φυσικά εμπόδια που εμποδίζουν τη λήψη σήματος Wi-Fi.

ΣΗΜΕΙΩΣΗ: Αν μια φορητή συσκευή μπορεί να συνδεθεί σε τοπικό Wi-Fi σε μια συγκεκριμένη τοποθεσία, αυτό αποτελεί καλή ένδειξη ότι θα μπορεί να συνδεθεί και το Wall Connector.





Επιλογές εισόδου καλωδίου



Το κουτί καλωδίων του Wall Connector διαθέτει πολλές επιλογές εισόδου των καλωδίων. Επιλέξτε μία διαδρομή εισόδου και ακολουθήστε τις οδηγίες εγκατάστασης με βάση την επιλεγμένη διαδρομή.

1. Θέση εισόδου από το επάνω μέρος
2. Θέσεις εισόδου από το πίσω μέρος (αριστερά ή δεξιά)
3. Θέση εισόδου από το κάτω μέρος



ΒΉΜΑΤΑ ΕΓΚΑΤΑΣΤΑΣΗΣ

ΒΗΜΑΤΑ 1, 2, 3: Προετοιμασία και τοποθέτηση του κουτιού καλωδίων

Αυτή η διαδικασία έχει 4 διαφορετικές παραλλαγές ανάλογα με την επιλογή εισόδου καλωδίων, αλλά η γενική σειρά βημάτων θα είναι η ίδια για όλες τις επιλογές εισόδου καλωδίων:

1. Ανοίξτε οπές 5 mm στο κουτί καλωδίων*. Αν χρειάζεται καλωδίωση για είσοδο από το πίσω μέρος χρησιμοποιήστε μύτη τρυπανιού με βαθμίδες.
2. Χρησιμοποιήστε ένα πρότυπο από χαρτόνι, για να σημειώσετε ή να τρυπήσετε πιλοτικές οπές στην επιφάνεια τοποθέτησης*. Συνιστάται οπή 2,5 mm για τις περισσότερες επιφάνειες.

ΣΗΜΕΙΩΣΗ: Κάντε μεγαλύτερες πιλοτικές οπές που θα μπορούν να δέχονται βύσματα τοίχου 6 mm, εάν τοποθετούνται σε τσιμέντο, τοίχους ή παρόμοια υλικά.

ΣΗΜΕΙΩΣΗ: Ο εγκαταστάτης μπορεί να προσαρμόσει το μέγεθος της πιλοτικής οπής με βάση την επιφάνεια στερέωσης

ΣΗΜΕΙΩΣΗ: Χρησιμοποιήστε αλφάδι για να βεβαιωθείτε ότι το πρότυπο είναι εντελώς οριζόντιο.

3. Συνδέστε το κουτί καλωδίων στην επιφάνεια στερέωσης χρησιμοποιώντας τους συνοδευτικούς συνδετήρες που περιλαμβάνουν ενσωματωμένη ροδέλα στεγανοποίησης. Η κεφαλή στερέωσης είναι συμβατή με κεφαλή μύτης #2 Phillips ή τετράγωνη μύτη #2. Συνδέστε τη σωλήνωση / τους συνδέσμους και περάστε τα καλώδια αγωγών*.

ΣΗΜΕΙΩΣΗ: Αποτελεί ευθύνη του εγκαταστάτη να επιλέξει τα κατάλληλα υλικά σωλήνωσης/συνδέσμων για την εγκατάσταση.

*Οι ακριβείς θέσεις διαφέρουν ανάλογα με την επιλογή εισόδου καλωδίου

Πίνακας 4. Για είσοδο καλωδίου από το επάνω μέρος

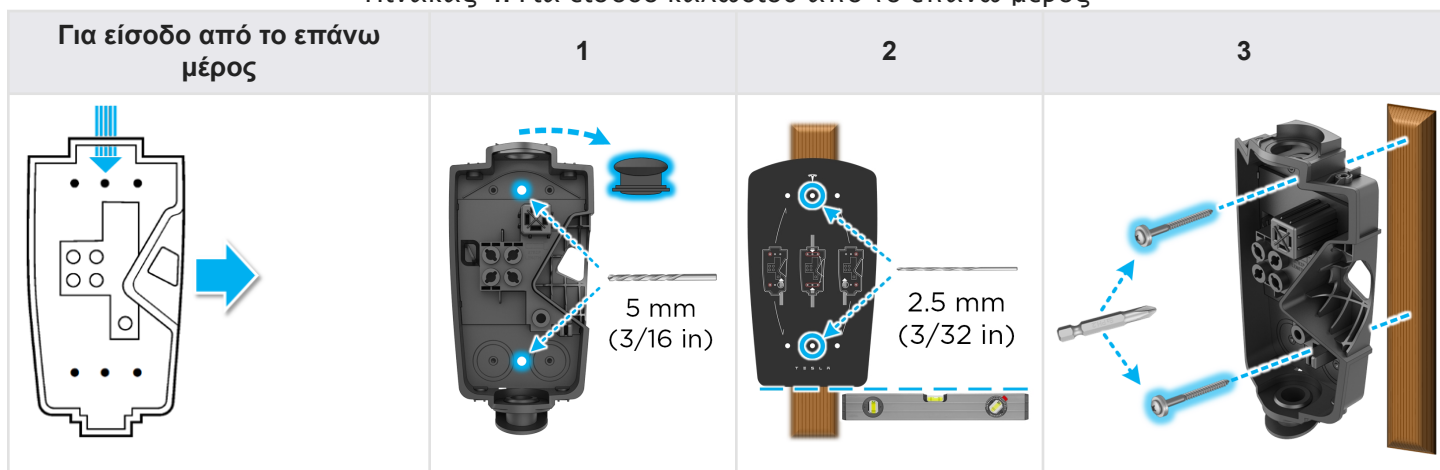



ΒΗΜΑΤΑ ΕΓΚΑΤΑΣΤΑΣΗΣ

Πίνακας 5. Για είσοδο καλωδίου από το κάτω μέρος

Για είσοδο από το κάτω μέρος	1	2	3

Πίνακας 6. Για είσοδο καλωδίου από την αριστερή πλευρά

Για είσοδο από την αριστερή πλευρά	1	2	3

Πίνακας 7. Για είσοδο καλωδίου από τη δεξιά πλευρά

Για είσοδο από τη δεξιά πλευρά	1	2	3

ΠΡΟΣΟΧΗ: Το Wall Connector φέρει πιστοποίηση IP 55 και δεν χρειάζεται στεγανοποίηση. Μη χρησιμοποιείτε συνδετικά, στεγανωτικά ή συγκολλητικά υλικά κατά την εγκατάσταση του Wall Connector. Οι συνοδευτικές βίδες έχουν στεγανοποιητικές ροδέλες που παρέχουν επαρκή σφράγιση.

Ο εγκαταστάτης είναι υπεύθυνος για την παροχή κατάλληλων σφραγισμάτων, συνδέσμων και σωληνώσεων για την εξασφάλιση της εισερχόμενης τροφοδοσίας στο κουτί καλωδίου του Wall Connector. Η είσοδος στο κάτω και η στο επάνω έχει διάμετρο 28 mm, όταν αφαιρείται το πώμα στεγανοποίησης. Εάν χρειαστεί, η κάτω είσοδος μπορεί να αυξηθεί με τρυπάνι με βαθμίδες. Μην αυξήσετε τη διάμετρο της επάνω εισόδου.



ΒΗΜΑ 4: Μέγεθος και δρομολόγηση καλωδίων αγωγών

Τραβήξτε πρώτα το πλεόνασμα καλωδίου και έπειτα κόψτε το σε κατάλληλο μήκος. Χρησιμοποιήστε ένα απογυμνωτή καλωδίων για να κόψετε κάθε καλώδιο αγωγού ανάλογα με το σημείο εισόδου και τη θέση. Συνδέστε τη σωλήνωση / τους συνδέσμους και δρομολογήστε κάθε καλώδιο αγωγού στο κουτί καλωδίων, έτσι ώστε να βρίσκεται στον σωστό ακροδέκτη.

ΣΗΜΕΙΩΣΗ: Τα χρώματα μόνωσης καλωδίων μπορεί να διαφέρουν ανά αγορά.

Για είσοδο του καλωδίου από το πάνω μέρος

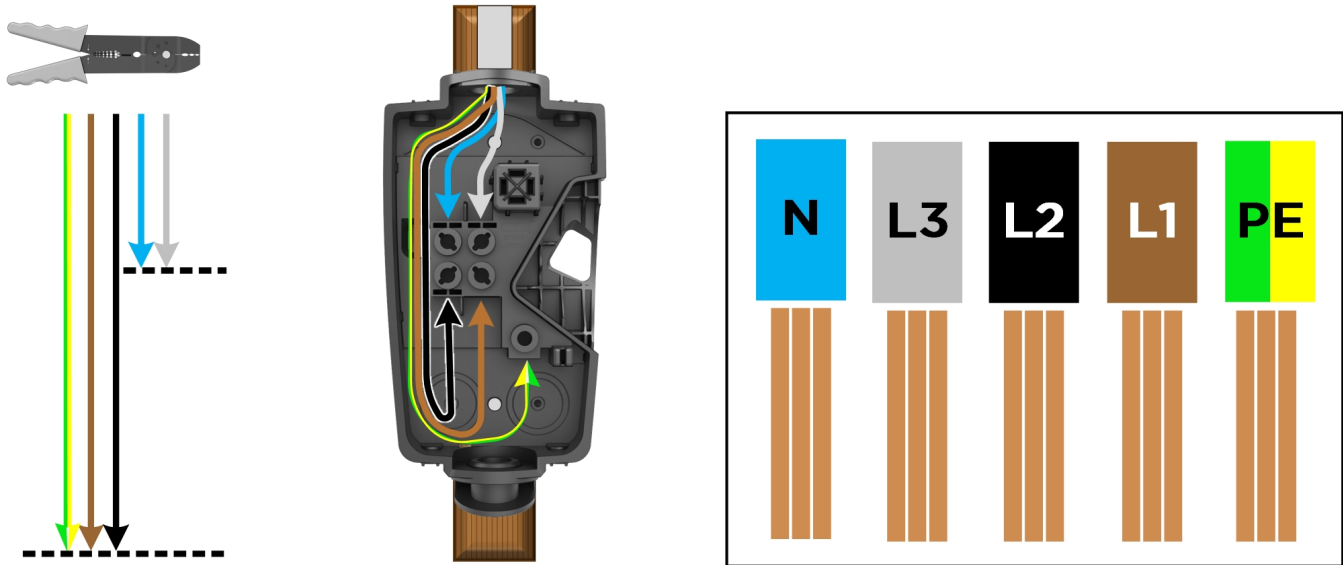

Τα απεικονιζόμενα μήκη/διαστάσεις καλωδίων δεν είναι υπό κλίμακα.

Για είσοδο του καλωδίου από το κάτω μέρος (1), πίσω αριστερά (2) ή πίσω δεξιά (3).

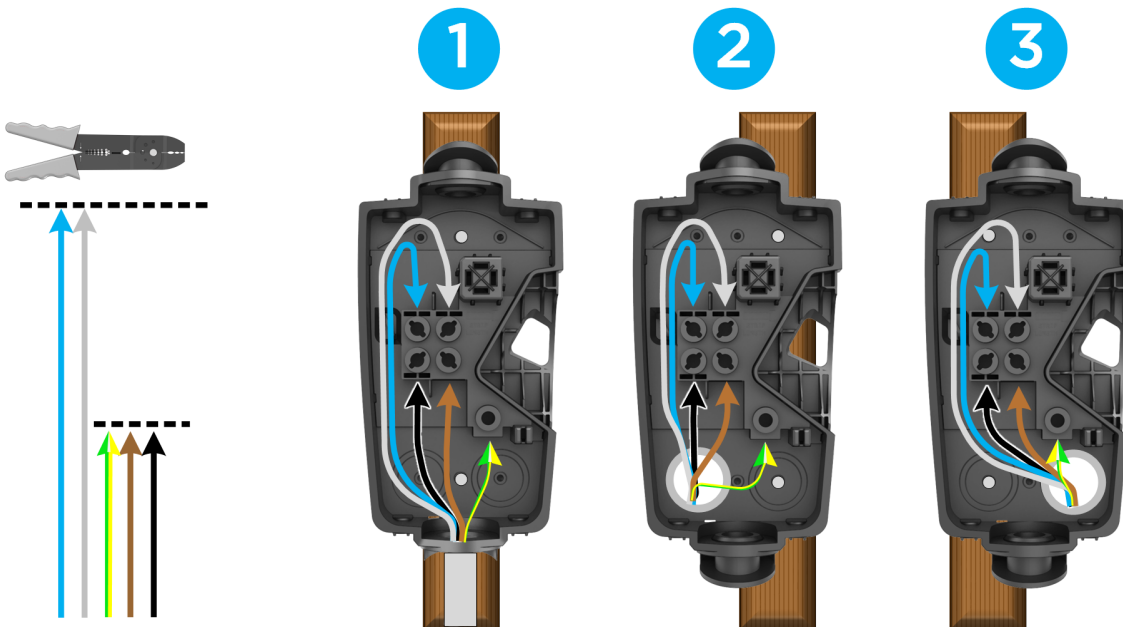

Τα απεικονιζόμενα μήκη/διαστάσεις καλωδίων δεν είναι υπό κλίμακα.



ΒΗΜΑ 5: Απογύμνωση και ασφάλιση των καλωδίων στους ακροδέκτες του κουτιού καλωδίων

1. Χρησιμοποιήστε έναν απογυμνωτή καλωδίων για να απογυμνώσετε ~12 mm τα άκρα των καλωδίων.

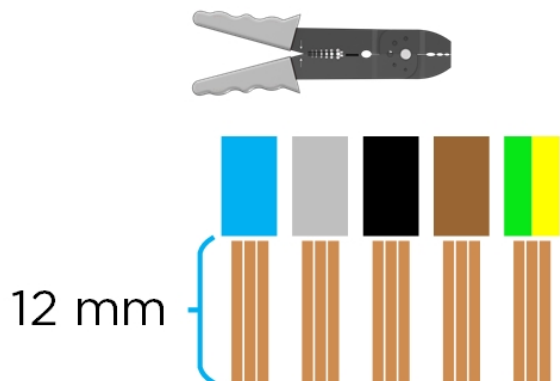

2. Τοποθετήστε κάθε απογυμνωμένο καλώδιο στο σωστό ακροδέκτη.

ΣΗΜΕΙΩΣΗ: Εάν χρησιμοποιείτε πολύκλωνο καλώδιο με διατομή μικρότερη από 4 mm², χρησιμοποιήστε δακτύλιο κατάλληλου μεγέθους, ώστε να είναι δυνατόν να τερματιστεί με ασφάλεια.

3. Χρησιμοποιήστε τη συμπεριλαμβανόμενη μύτη για να βιδώσετε κάθε ακροδέκτη με ροπή 5,6 Nm (50 lbf.in). Χρησιμοποιήστε δεματικά καλωδίων για να ασφαλίσετε τα καλώδια στο βρόχο εξυπηρέτησης, στην αριστερή πλευρά του κουτιού καλωδίων.

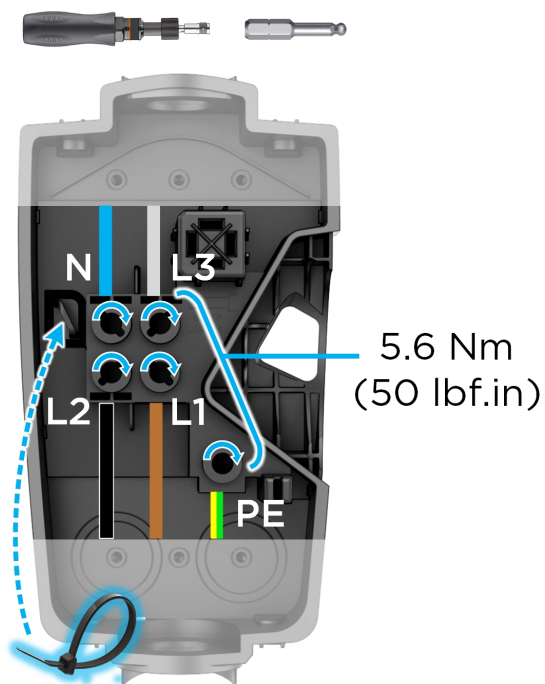



Β'ΗΜΑΤΑ ΕΓΚΑΤΑΣΤΑΣΗΣ

4. Με ένα ψαλίδι κόψτε το πλαστικό τμήμα του δεματικού που περισσεύει, αφού ασφαλιστεί στη θέση του. Βεβαιωθείτε ότι δεν υπάρχουν καλωδιώσεις ή άλλα εμπόδια πάνω από τις βίδες του τερματικού, προτού προχωρήσετε στο επόμενο βήμα.

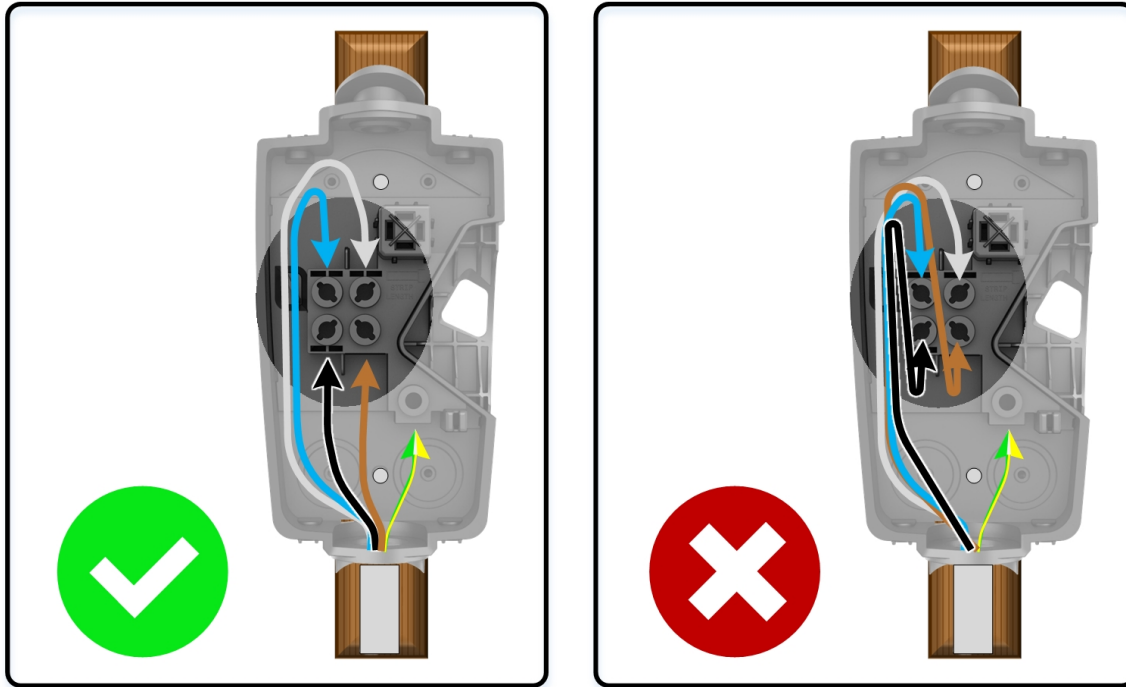

ΣΗΜΕΙΩΣΗ: Η πίσω πλευρά του Wall Connector διαθέτει έναν αισθητήρα για την παρακολούθηση του μπλοκ ακροδεκτών. Οποιοδήποτε εμπόδιο από την καλωδίωση ή το δεματικό μπορεί να επηρεάσει τη λειτουργία του Wall Connector.



ΒΗΜΑ 6: Ασφάλιση κεντρικής μονάδας στο κουτί καλωδίων

1. Τοποθετήστε την κεντρική μονάδα στο κουτί καλωδίων.



2. Ασφαλίστε την κεντρική μονάδα στο κουτί καλωδίων με τις τέσσερις βίδες που περιλαμβάνονται, χρησιμοποιώντας τη συμπεριλαμβανόμενη μύτη. Χρησιμοποιήστε ένα κατσαβίδι για να σφίξετε με το χέρι τις βίδες.





ΔΙΑΔΙΚΑΣΙΑ ΔΟΚΙΜΑΣΤΙΚΗΣ ΛΕΙΤΟΥΡΓΙΑΣ

Η διαδικασία δοκιμαστικής λειτουργίας για το Wall Connector επιτρέπει την εύκολη διαμόρφωση του μεγέθους του διακόπτη κυκλώματος, τη συνδεσιμότητα Wi-Fi και τις επιλογές διανομής ισχύος. **Τα Wall Connectors πρέπει να τεθούν σε δοκιμαστική λειτουργία πριν από την πρώτη χρήση.**

1. Ενεργοποιήστε τον αντίστοιχο διακόπτη κυκλώματος του Wall Connector για να ενεργοποιήσετε τη μονάδα.
2. Χρησιμοποιήστε μια συσκευή με δυνατότητα Wi-Fi, όπως ένα smartphone, για να συνδεθείτε στο σήμα SSID Wi-Fi που μεταδίδεται από το Wall Connector. Η σύνδεση στο δίκτυο του Wall Connector μπορεί να γίνει με σάρωση του κωδικού QR του αυτοκόλλητου στο εξώφυλλο του Οδηγού γρήγορης εκκίνησης ή επιλέγοντας χειροκίνητα το δίκτυο και πληκτρολογώντας τον κωδικό πρόσβασης WPA2 (βρίσκεται στο αυτοκόλλητο στο εξώφυλλο του Οδηγού γρήγορης εκκίνησης).

ΣΗΜΕΙΩΣΗ: Το SSID θα μεταδίδεται για 15 λεπτά.

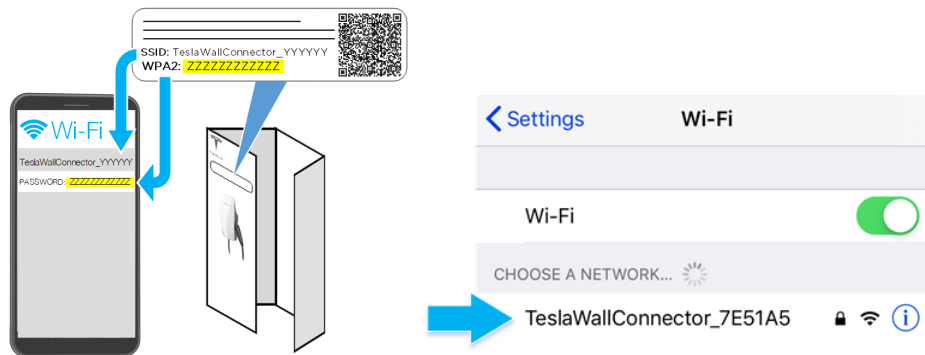

ΣΗΜΕΙΩΣΗ: Εάν δεν μπορείτε να συνδεθείτε στο SSID του Wall Connector, απενεργοποιήστε τα δεδομένα κινητής τηλεφωνίας στο κινητό σας και δοκιμάστε ξανά.

ΣΗΜΕΙΩΣΗ: Εάν δεν έχει πραγματοποιηθεί δοκιμαστική λειτουργία του Wall Connector, θα ανάψει ένα σταθερό κίτρινο φως στο μπροστινό μέρος της κύριας μονάδας για να υποδείξει την ετοιμότητα για δοκιμαστική λειτουργία.

3. Σαρώστε τον κωδικό QR παρακάτω με τη συσκευή που είναι συνδεδεμένη στο Wall Connector για πρόσβαση στη διεπαφή δοκιμαστικής λειτουργίας του προγράμματος περιήγησης στο web. Εναλλακτικά, πληκτρολογήστε χειροκίνητα τη διεύθυνση URL (<http://192.168.92.1>) στο πρόγραμμα περιήγησης στο web.

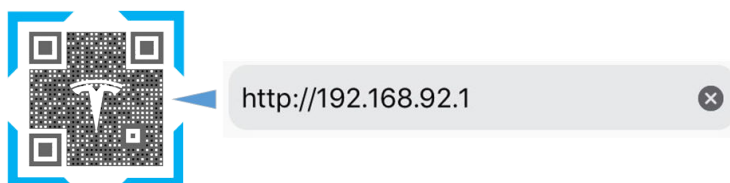

4. Ακολουθήστε τα βήματα δοκιμαστικής λειτουργίας που εμφανίζονται στην οθόνη στο πρόγραμμα περιήγησης στο web.

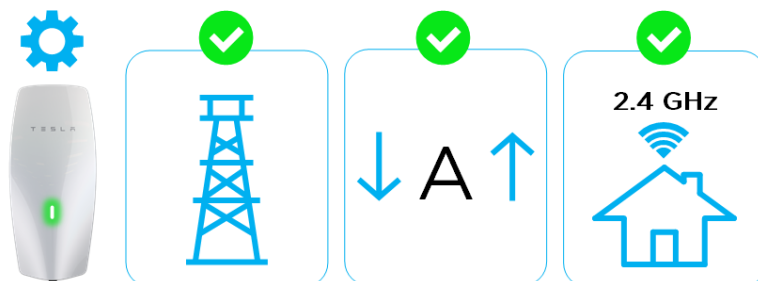



ΔΙΑΔΙΚΑΣΙΑ ΔΟΚΙΜΑΣΤΙΚΗΣ ΛΕΙΤΟΥΡΓΙΑΣ

ΣΗΜΕΙΩΣΗ: Για να μεταδώσει ξανά το Wall Connector το SSID, κρατήστε πατημένο το κουμπί στη λαβή φόρτισης για 5 δευτερόλεπτα ή απενεργοποιήστε και ενεργοποιήστε ξανά τον διακόπτη κυκλώματος.



LEDS WALL CONNECTOR

Κωδικοί φωτεινών ενδείξεων

Εκκίνηση

Μόλις ενεργοποιηθεί η τροφοδοσία στον διακόπτη κυκλώματος, όλα τα LED (συνολικά επτά) της πρόσοψης θα ανάψουν για ένα δευτερόλεπτο.



Άλλο

Μετά την εκκίνηση, σε αναμονή για λειτουργία	Σε αναμονή για σύνδεση	Φόρτιση σε εξέλιξη	Μετάδοση SSID, ετοιμότητα λειτουργίας	Σε αναμονή για φόρτιση, επικοινωνία με όχημα
Σταθερό κίτρινο (πράσινο + κόκκινο)	Πάνω σταθερό πράσινο	Ροή κάθε πράσινου	Παλμικό πράσινο	Σταθερό μπλε

ΣΗΜΕΙΩΣΗ: Αν εμφανιστεί κόκκινη κουκκίδα, συνδεθείτε στη Δοκιμαστική λειτουργία του Wall Connector ή συμβουλευτείτε τον επόμενο πίνακα για όλους τους κωδικούς σφαλμάτων.



Κωδικοί σφάλματος

Όλοι οι κόκκινοι κωδικοί σταματούν για ένα δευτερόλεπτο και επαναλαμβάνονται.		
Φωτεινή γραμμή	Τι σημαίνει	Λεπτομέρειες
Χωρίς φώτα	Πρόβλημα τροφοδοσίας ρεύματος, η φόρτιση απενεργοποιήθηκε	Βεβαιωθείτε ότι η τροφοδοσία ρεύματος είναι ενεργοποιημένη. Αν το πρόβλημα παραμένει, αναθέστε σε έναν ηλεκτρολόγο να αφαιρέσει το Wall Connector από το κουτί καλωδίων και να επιβεβαιώσει ότι υπάρχει τάση στο μπλοκ ακροδεκτών με ένα πολύμετρο. Καταγράψτε τις μετρήσεις στους ακροδέκτες του κουτιού καλωδίων.
Σταθερό κίτρινο	Το Wall Connector είναι έτοιμος για λειτουργία	Βλέπε Διαδικασία δοκιμαστικής λειτουργίας για τη λειτουργία του Wall Connector.
Σταθερό κόκκινο	Εσωτερική σφάλμα, η φόρτιση απενεργοποιήθηκε	Απενεργοποιήστε τον διακόπτη κυκλώματος, περιμένετε 5 δευτερόλεπτα και επανενεργοποιήστε τον. Αν το σταθερό κόκκινο φως παραμένει, καταγράψτε τον αριθμό εξαρτήματος και τον σειριακό αριθμό και επικοινωνήστε με την Tesla Energy.
Μία (1) κόκκινη αναλαμπή	Διακοπή κυκλώματος βλάβης γείωσης λόγω μη ασφαλούς διαδρομής ρεύματος, η φόρτιση απενεργοποιήθηκε	Επιθεωρήστε τη λαβή, το καλώδιο, το Wall Connector και τη θύρα φόρτισης οχήματος για ζημιά ή για ενδείξεις εισόδου νερού. Επικοινωνήστε με την Tesla Energy εάν έχει ελεγχθεί και επιβεβαιωθεί η ορθότητα της τροφοδοσίας από ηλεκτρολόγο.
Δύο (1) κόκκινες αναλαμπές	Σφάλμα διασφάλισης γείωσης, εντοπίστηκε υψηλή αντίσταση γείωσης, η φόρτιση απενεργοποιήθηκε	Επαληθεύστε ότι το Wall Connector είναι σωστά συνδεδεμένος με γείωση. Η σύνδεση γείωσης πρέπει να συνδέεται στην ανάντη παροχή ρεύματος για σωστή λειτουργία. Ελέγξτε όλες τις συνδέσεις καλωδίων, συμπεριλαμβανομένων των ακροδεκτών του κουτιού καλωδίων, των ηλεκτρικών πινάκων και των κουτιών διακλάδωσης. Αν συνδέεται σε μετασχηματιστή, επικοινωνήστε με τον κατασκευαστή του μετασχηματιστή για οδηγίες ένωσης με τη σύνδεση εδάφους. Αν η φόρτιση γίνεται σε πλέγμα IT ή TT, ελέγξτε τις ρυθμίσεις παρακολούθησης γείωσης.
Τρεις (3) κόκκινες αναλαμπές	Εντοπίστηκε υψηλή θερμοκρασία. Περιορισμένη φόρτιση ή απενεργοποιημένη	Βεβαιωθείτε ότι το Wall Connector είναι συνδεδεμένος σε Wi-Fi και ενημερωμένος με το πιο πρόσφατο διαθέσιμο υλικολογισμικό για βέλτιστη λειτουργικότητα ανίχνευσης θερμοκρασίας. Ελέγξτε την πρόσοψη και τη λαβή του καλωδίου για υψηλή θερμότητα. Αναθέστε σε ηλεκτρολόγο να αφαιρέσει το Wall Connector από το κουτί καλωδίων και να επαληθεύσει ότι οι αγωγοί που χρησιμοποιούνται έχουν σωστό μέγεθος και ότι το μπλοκ ακροδεκτών είναι σφιγμένο με την προβλεπόμενη ροπή.
Τέσσερις (4) κόκκινες αναλαμπές	Η σύνδεση Internet χάθηκε, οι online δυνατότητες απενεργοποιήθηκαν	Ελέγξτε για αντικείμενα που επηρεάζουν την ισχύ του σήματος Wi-Fi της περιοχής. Επιβεβαιώστε ότι ο τοπικός δρομολογητής Wi-Fi λειτουργεί. Εάν ο κωδικός πρόσβασης Wi-Fi άλλαξε πρόσφατα, ακολουθήστε τη διαδικασία εκκίνησης λειτουργίας στο κινητό σας για να ενημερώσετε τις ρυθμίσεις Wi-Fi.
Πέντε (5) κόκκινες αναλαμπές	Πρόβλημα επικοινωνίας διανομής ενέργειας, η φόρτιση μειώθηκε	Ελέγξτε για αντικείμενα που επηρεάζουν την ισχύ του σήματος Wi-Fi της περιοχής. Ακολουθήστε τη διαδικασία εκκίνησης λειτουργίας στο κινητό σας για να επανασυνδέσετε το Wall Connector για διανομή ισχύος.



Όλοι οι κόκκινοι κωδικοί σταματούν για ένα δευτερόλεπτο και επαναλαμβάνονται.

Φωτεινή γραμμή	Τι σημαίνει	Λεπτομέρειες
Έξι (6) κόκκινες αναλαμπές	Εντοπίστηκε υπέρταση ή κακή ποιότητα δικτύου, η φόρτιση απενεργοποιήθηκε	Συνδεθείτε στο Wall Connector με τη διαδικασία δοκιμαστικής λειτουργίας για προβολή ζωντανών πληροφοριών τάσης. Αν το πρόβλημα παραμένει, αναθέστε σε έναν ηλεκτρολόγο να αφαιρέσει το Wall Connector από το κουτί καλωδίων και να επιβεβαιώσει ότι οι ενδείξεις τάσης είναι οι αναμενόμενες στο μπλοκ ακροδεκτών, με ένα πολύμετρο. Καταγράψτε τις ενδείξεις τάσης στους ακροδέκτες.
Επτά (7) κόκκινες αναλαμπές	Εντοπίστηκε υπέρταση οχήματος	Μειώστε τη ρύθμιση ρεύματος φόρτισης του οχήματος. Αν το πρόβλημα παραμένει και το συνδεδεμένο όχημα κατασκευάστηκε από την Tesla, καταγράψτε το VIN του οχήματος και την ώρα της βλάβης κατά προσέγγιση και επικοινωνήστε με την Tesla. Αν το όχημα δεν κατασκευάστηκε από την Tesla, επικοινωνήστε με τον κατασκευαστή του οχήματος.



ΠΛΗΡΟΦΟΡΙΕΣ ΕΓΓΥΗΣΗΣ

Με την επιφύλαξη των εξαιρέσεων και των περιορισμών που περιγράφονται παρακάτω, η Περιορισμένη Εγγύηση Εξοπλισμού Φόρτισης καλύπτει την επιστροφή χρημάτων, την επισκευή ή την αντικατάσταση που απαιτείται για την αποκατάσταση τυχόν ελαττωμάτων κατασκευής σε ένα Wall Connector που κατασκευάστηκε και παρέχεται από την Tesla, τα οποία παρουσιάζονται υπό κανονικές συνθήκες προσωπικής χρήσης για περίοδο 48 μηνών ή περίοδο 12 μηνών υπό κανονικές συνθήκες εμπορικής χρήσης* και για έναν κινητό σύνδεσμο ή έναν προσαρμογέα φόρτισης που κατασκευάζεται και παρέχεται από την Tesla τα οποία παρουσιάζονται υπό κανονικές συνθήκες χρήσης για περίοδο 12 μηνών, ξεκινώντας από την ημερομηνία τιμολόγησης του πελάτη για οποιοδήποτε εξοπλισμό φόρτισης. Οποιοσδήποτε σύνδεσμος ή προσαρμογέας που κατασκευάζεται και παρέχεται από την Tesla και περιλαμβάνεται στην αρχική αγορά και την παράδοση ενός οχήματος Tesla από την Tesla καλύπτεται από την ενότητα Βασικής περιορισμένης εγγύησης οχήματος της Περιορισμένης εγγύησης νέου οχήματος για 4 χρόνια ή 50.000 μίλια (80.000 χλμ.), όποιο από τα δύο προκύψει ταχύτερα, με την επιφύλαξη των όρων και των προϋποθέσεων της Περιορισμένης εγγύησης νέου οχήματος.

*Για αξιώσεις που αφορούν συγκεκριμένα τους Wall Connectors, η "εμπορική χρήση" αφορά Wall Connectors που χρησιμοποιούνται για άλλους σκοπούς εκτός από τη χρήση σε μονοκατοικία για καθημερινή προσωπική χρήση, η οποία περιλαμβάνει ενδεικτικά φόρτιση σε ξενοδοχεία, γραφεία, χώρους στάθμευσης και συγκροτήματα (συμπεριλαμβανομένων διαμερισμάτων, πολυκατοικιών και άλλων οικιστικών συγκροτημάτων) και καταστήματα λιανικής και άλλες τοποθεσίες που επιτρέπουν (με online ή δημόσια καταχώρηση) τη φόρτιση επί πληρωμή ή βρίσκονται εκεί όπου άλλοι χρήστες εκτός του ιδιοκτήτη θα μπορούσαν να αποκτήσουν πρόσβαση στο Wall Connector.

Η παρούσα Περιορισμένη εγγύηση εξοπλισμού φόρτισης δεν καλύπτει οποιαδήποτε ζημιά ή δυσλειτουργία προκαλείται άμεσα ή έμμεσα ή οφείλεται ή προκύπτει από φυσιολογική φθορά ή υποβάθμιση της ποιότητας, κατάχρηση, κακή χρήση, αμέλεια, ατύχημα, ελλιπή ή ακατάλληλη εγκατάσταση, χρήση, συντήρηση, αποθήκευση ή μεταφορά, που συμπεριλαμβάνουν, μεταξύ άλλων:

Μη τήρηση των οδηγιών, του χειρισμού, της συντήρησης και των προειδοποιήσεων που δημοσιεύονται στη συνοδευτική τεκμηρίωση του συνδέσμου ή του προσαρμογέα Tesla.

Εξωτερικούς παράγοντες, συμπεριλαμβανομένων ενδεικτικά των εξής: αντικείμενα που προσκρούουν στον σύνδεσμο ή τον προσαρμογέα Tesla, ελαττωματικά ή κατεστραμμένα ηλεκτρικά καλώδια ή συνδέσεις, εξωτερικές ηλεκτρικές βλάβες, κουτιά καλωδίων, διακόπτες κυκλώματος, ρευματολήπτες ή ρευματοδότες, το περιβάλλον ή θεομηνία, συμπεριλαμβανομένων ενδεικτικά φωτιάς, σεισμού, νερού, κεραυνού και άλλων περιβαλλοντικών συνθηκών.

Γενική εμφάνιση ή ζημιά στο χρώμα, συμπεριλαμβανομένων των ξεφλουδισμάτων, γρατσουνιών, βαθουλωμάτων και ρωγμών.

Αποτυχία επικοινωνίας με την Tesla μετά τον εντοπισμό ελαττώματος που καλύπτεται από αυτήν την Περιορισμένη εγγύηση εξοπλισμού φόρτισης.

Κάθε επισκευή, μετατροπή ή τροποποίηση του συνδέσμου Tesla, του προσαρμογέα ή οποιουδήποτε εξαρτήματος, ή της εγκατάστασης ή της χρήσης οποιουδήποτε εξαρτήματος ή αξεσουάρ, που πραγματοποιείται από άτομο ή μονάδα χωρίς σχετική εξουσιοδότηση ή πιστοποίηση.

Έλλειψη ή ακατάλληλη εγκατάσταση, επισκευή ή συντήρηση, συμπεριλαμβανομένης της χρήσης μη γνήσιων εξαρτημάτων ή ανταλλακτικών Tesla.

Παρόλο που η Tesla δεν απαιτεί την εκτέλεση όλων των εργασιών συντήρησης, σέρβις ή επισκευών σε Κέντρο Σέρβις Tesla ή εξουσιοδοτημένο επισκευαστή Tesla, η παρούσα Περιορισμένη εγγύηση εξοπλισμού φόρτισης ενδέχεται να ακυρωθεί ή η κάλυψη να εξαιρεθεί, λόγω ελλιπούς ή ακατάλληλης συντήρησης, σέρβις ή επισκευής. Τα Κέντρα Σέρβις Tesla και οι εξουσιοδοτημένοι επισκευαστές Tesla έχουν λάβει ειδική εκπαίδευση, εξειδίκευση, εργαλεία και προμήθειες που αφορούν συνδέσμους και προσαρμογείς Tesla και, σε ορισμένες περιπτώσεις, μπορεί να απασχολούν τα μόνα άτομα ή να είναι οι μοναδικές εγκαταστάσεις που έχουν λάβει εξουσιοδότηση ή πιστοποίηση για την εκτέλεση εργασιών σε



ΠΛΗΡΟΦΟΡΙΕΣ ΕΓΓΥΗΣΗΣ

συνδέσμους και προσαρμογείς Tesla. Η Tesla συνιστά ανεπιφύλακτα να πραγματοποιείτε όλες τις εργασίες συντήρησης, σέρβις και επισκευής σε Κέντρο Σέρβις Tesla ή σε εξουσιοδοτημένο επισκευαστή Tesla, προς αποφυγή τυχόν ακύρωσης ή εξαίρεσης της κάλυψης στο πλαίσιο της παρούσας Περιορισμένης εγγύησης εξοπλισμού φόρτισης.



ΠΕΡΙΟΡΙΣΜΟΪ ΕΥΘΎΝΗΣ

Αυτή η Περιορισμένη εγγύηση εξοπλισμού φόρτισης είναι η μόνη ρητή εγγύηση σχετικά με τον σύνδεσμο ή τον προσαρμογέα Tesla. Οι αυτονόητες και οι ρητές εγγυήσεις και προϋποθέσεις που προκύπτουν από ισχύοντες τοπικούς νόμους, ομοσπονδιακό καταστατικό ή άλλως, είτε σε άλλη βάση που πηγάζει εκ του νόμου ή εκ των αρχών της επιείκειας, εφόσον υπάρχουν, συμπεριλαμβανομένων ενδεικτικά, οι αυτονόητες εγγυήσεις και προϋποθέσεις εμπορευσιμότητας ή εμπορεύσιμης ποιότητας, καταλληλότητας για συγκεκριμένο σκοπό, ανθεκτικότητας ή αυτές που προκύπτουν από διαπραγμάτευση ή εμπορική χρήση, ή οποιεσδήποτε εγγυήσεις για λανθάνουσες ή κρυμμένες βλάβες, εξαιρούνται στον μέγιστο βαθμό που επιτρέπεται από την τοπική νομοθεσία σας ή περιορίζονται στη διάρκεια αυτής της Περιορισμένης Εγγύησης Εξοπλισμού Φόρτισης. Στον μέγιστο βαθμό που επιτρέπεται από την τοπική νομοθεσία σας, η εκτέλεση των απαραίτητων επισκευών ή/και αντικατάστασης νέων, επισκευασμένων ή ανακατασκευασμένων ανταλλακτικών από την Tesla για τα ελαττώματα που καλύπτονται είναι η αποκλειστική αποκατάσταση βάσει αυτής της Περιορισμένης Εγγύησης Εξοπλισμού Φόρτισης ή οποιωνδήποτε ισχυουσών εγγυήσεων. Στον μέγιστο βαθμό που επιτρέπεται βάσει της τοπικής σας νομοθεσίας, η ευθύνη περιορίζεται στην εύλογη τιμή για επισκευή ή αντικατάσταση του σχετικού συνδέσμου ή προσαρμογέα Tesla, χωρίς να υπερβαίνει την προτεινόμενη τιμή λιανικής. Αντικατάσταση μπορεί να γίνει με ανταλλακτικά παρόμοιου είδους και ποιότητας, συμπεριλαμβανομένων μη γνήσιων ανταλλακτικών του κατασκευαστή, επισκευασμένων ή ανακατασκευασμένων ανταλλακτικών, όπως απαιτείται. Αυτή η Περιορισμένη Εγγύηση Εξοπλισμού Φόρτισης καλύπτει μόνο τα ανταλλακτικά και την εργοστασιακή εργασία για την επισκευή, αλλά δεν περιλαμβάνει τυχόν επιπλέον κόστος εργασίας που σχετίζεται με την απεγκατάσταση, την επανεγκατάσταση ή την αφαίρεση του επισκευασμένου ή αντικατεστημένου εξοπλισμού φόρτισης. Τα ανταλλακτικά που επισκευάζονται ή αντικαθίστανται, συμπεριλαμβανομένης της αντικατάστασης του συνδέσμου ή του προσαρμογέα Tesla καλύπτονται, σύμφωνα με την παρούσα Περιορισμένη Εγγύηση Εξοπλισμού Φόρτισης, μόνο μέχρι τη λήξη της ισχύουσας περιόδου εγγύησης της παρούσας Περιορισμένης Εγγύησης Εξοπλισμού Φόρτισης ή όπως διαφορετικά προβλέπεται από την ισχύουσα νομοθεσία. Σε καμία περίπτωση δεν παρατείνεται η αρχική περίοδος εγγύησης λόγω επισκευής ή αντικατάστασης του συνδέσμου ή του προσαρμογέα Tesla.

η Tesla δεν φέρει καμία ευθύνη για τυχόν ελαττώματα βάσει αυτής της Περιορισμένης Εγγύησης Εξοπλισμού Φόρτισης που υπερβαίνουν την εύλογη εμπορική αξία του σχετικού συνδέσμου ή προσαρμογέα Tesla, αμέσως πριν από τον εντοπισμό του ελαττώματος. Επιπλέον, το άθροισμα όλων των παροχών που καταβάλλονται βάσει αυτής της Περιορισμένης Εγγύησης Εξοπλισμού Φόρτισης δεν θα υπερβεί την τιμή που καταβλήθηκε για τον σχετικό σύνδεσμο ή προσαρμογέα Tesla.

Η Tesla δεν εξουσιοδοτεί κανένα πρόσωπο ή οντότητα να οδηγήσει με ενέργειες του και για λογαριασμό της Tesla, στη γένεση οποιασδήποτε άλλης υποχρέωσης ή ευθύνης σε σχέση με αυτήν την Περιορισμένη Εγγύησης Εξοπλισμού Φόρτισης. Με την επιφύλαξη των τοπικών νόμων και κανονισμών, η απόφαση που αφορά την επισκευή ή αντικατάσταση ενός ανταλλακτικού ή τη χρήση καινούριου, επισκευασμένου ή ανακατασκευασμένου ανταλλακτικού θα λαμβάνεται από την Tesla, κατά τη διακριτική της ευχέρεια. Η Tesla μπορεί περιστασιακά να προτείνει την πληρωμή τμήματος ή ολόκληρου του κόστους ορισμένων επισκευών που δεν καλύπτονται από αυτήν την Περιορισμένη Εγγύησης Εξοπλισμού Φόρτισης, είτε για συγκεκριμένα μοντέλα είτε για συγκεκριμένο σκοπό, κατά περίπτωση. Η Tesla διατηρεί το δικαίωμα να πράξει ως παραπάνω, ανά πάσα στιγμή, χωρίς να προκύπτει καμία υποχρέωση για παρόμοιες πληρωμές σε άλλους ιδιοκτήτες εξοπλισμού φόρτισης της Tesla.

Στον μέγιστο επιτρεπόμενο βαθμό από την τοπική νομοθεσία, η Tesla αποποιείται οποιαδήποτε και κάθε έμμεση, τυχαία, ειδική και επακόλουθη ζημία που προκύπτει ή σχετίζεται με τον σύνδεσμο ή τον προσαρμογέα Tesla, συμπεριλαμβανομένων, μεταξύ άλλων, των εξής: μεταφορά από και προς ένα Εξουσιοδοτημένο Κέντρο Εξυπηρέτησης Tesla, απώλεια συνδέσμου ή προσαρμογέα Tesla, απώλεια της αξίας του οχήματος, απώλεια χρόνου, απώλεια εισοδήματος, απώλεια χρήσης, απώλεια προσωπικής ή εμπορικής ιδιοκτησίας, τλαιπωρία ή όχληση, συναισθηματική δυσαρέσκεια ή οδύνη, εμπορική απώλεια (συμπεριλαμβανομένων ενδεικτικά των χαμένων κερδών ή εσόδων), χρεώσεις ρυμούλκησης, ναύλους λεωφορείων, ενοικίαση οχήματος, χρεώσεις κλήσης υπηρεσιών, έξοδα βενζίνης, έξοδα διαμονής, ζημία σε ρυμουλκό όχημα και παρεπόμενες χρεώσεις, όπως τηλεφωνικές κλήσεις, αποστολές φαξ και τα έξοδα αποστολής.



ΠΕΡΙΟΡΙΣΜΟΙ ΕΥΘΥΝΗΣ

Οι παραπάνω περιορισμοί και εξαιρέσεις θα ισχύουν είτε η αξίωση στηρίζεται στη σύμβαση, είτε σε αδικοπραξία (συμπεριλαμβανομένης της αμέλειας και της βαρείας αμέλειας), σε παραβίαση της εγγύησης ή κάποιου όρου της, σε παραπλανητική δήλωση (είτε από αμέλεια είτε άλλως) είτε σε άλλη βάση που πηγάζει εκ του νόμου ή εκ των αρχών της επιείκειας, ακόμα και αν η Tesla έχει ενημερωθεί για την πιθανότητα πρόκλησης τέτοιων ζημιών ή αυτές οι ζημιές μπορεί να είναι εύλογα προβλέψιμες.

Τίποτα σε αυτήν την Περιορισμένη Εγγύηση Εξοπλισμού Φόρτισης δεν αποκλείει, ή με οποιονδήποτε τρόπο περιορίζει, την ευθύνη της Tesla για θάνατο ή προσωπικό τραυματισμό που προκλήθηκε αποκλειστικά και άμεσα λόγω αμέλειας της Tesla, ή των υπαλλήλων, των πρακτόρων ή των υπεργολάβων της (κατά περίπτωση), λόγω απάτης ή δόλιας παραπλανητικής δήλωσης ή οποιασδήποτε άλλης ευθύνης στον βαθμό που αποδεικνύεται σε δικαστήριο αρμόδιας δικαιοδοσίας με τελική μη αναιρούμενη κρίση και δεν μπορεί να αποκλειστεί ή να περιοριστεί ως ζήτημα τοπικής νομοθεσίας.



ΕΠΙΛΥΣΗ ΔΙΑΦΟΡΑΣ

Στον μέγιστο βαθμό που επιτρέπεται από την τοπική νομοθεσία, η Tesla απαιτεί να προσκομίσετε πρώτα γραπτή ειδοποίηση για οποιοδήποτε κατασκευαστικό ελάττωμα εντός εύλογου χρονικού διαστήματος και εντός της ισχύουσας περιόδου κάλυψης που ορίζεται στην παρούσα Περιορισμένη Εγγύηση Εξοπλισμού Φόρτισης και να δώσετε στην Tesla την ευκαιρία να πραγματοποιήσει τις απαραίτητες επισκευές, πριν από την υποβολή διαφοράς στο πρόγραμμα επίλυσης διαφορών (περιγράφεται παρακάτω). Στείλτε την έγγραφη ειδοποίηση για την επίλυση διαφοράς στην ακόλουθη διεύθυνση:

Τριφασική παροχή 400 V, σύνδεση αστέρα

Burgemeester Stramanweg 122

1101EN Amsterdam, Netherlands

Περιορισμένη εγγύηση εξοπλισμού φόρτισης

Παρακαλούμε συμπεριλάβετε τις ακόλουθες πληροφορίες:

- Τον αριθμό εξαρτήματος και τον σειριακό αριθμό Tesla
- Το όνομα και τα στοιχεία επικοινωνίας σας
- Το όνομα και την τοποθεσία του πλησιέστερου καταστήματος Tesla ή/και του πλησιέστερου Κέντρου Σέρβις Tesla
- Την περιγραφή του ελαττώματος
- Το ιστορικό των προσπαθειών που έχετε κάνει με την Tesla για την επίλυση του προβλήματος ή τυχόν επισκευές ή υπηρεσίες που δεν πραγματοποιήθηκαν από την Tesla
- Σε περίπτωση διαφωνιών, διαφορών ή διενέξεων που προκύπτουν ανάμεσα σε εσάς και την Tesla σε σχέση με την παρούσα Περιορισμένη εγγύηση εξοπλισμού φόρτισης, η Tesla θα διερευνήσει όλες τις πιθανότητες επίτευξης φιλικού διακανονισμού

TESLA

Έκδοση 1.0