



## VEGGKONTAKT, 32 A TREFASET INSTALLASJONSHÅNDBOK

Godkjente markeder: Europa, Kina, Hongkong og Australia.

Du finner flere språk på: <http://www.teslamotors.com/wallconnector>





## Om denne

installasjonsmanualen.....	2
Produktspesifikasjoner.....	2
Feil eller utelatelser.....	2
Opphavsrett og varemerker.....	2

## Sikkerhetsinformasjon.....3

Viktige sikkerhetsinstruksjoner.....	3
Advarsler.....	3
Advarsler.....	3
Merknader.....	4

## Spesifikasjoner.....5

## Egenskaper..... 6

Valgfri sikringsstørrelse.....	6
Selvovervåking og gjenoppretting.....	6
Strømbrudd.....	6
Effektfordeling.....	6

## Planlegging av installasjonen..... 7

Minimumskrav.....	7
Serviceledningsnett.....	7
400 V trefase med nøytral.....	7
230 V enfase med nøytral.....	8
230 V enfase uten nøytral.....	8
230 V trefase uten nøytral.....	8
Bestemme sikringskravet.....	9
Velg den beste plasseringen for ladestasjonen.....	9
Installasjonshensyn.....	10

## Kontroller innholdet i esken..... 12

## Steg-for-steg

### monteringsanvisninger..... 14

Verktøy og materialer som kreves.....	14
Oversikt over monteringstrinn.....	14
Monter lavprofilbraketten for inntakskabel fra baksiden eller undersiden.....	15
Monter brakett ment for inntak fra oversiden (toppen) .....	16
Klargjør for montering.....	17

Koble ledningene.....	18
Stille inn driftsstrømmen.....	20
Feste dekselet og strømsette.....	21

## Feilsøking..... 22

Tilbakestille.....	25
Spørsmål?.....	27

## Vedlegg A: Testing for riktig drift..... 28

## Vedlegg B: Valgfri tilkobling for effektfordeling.....29

Kjedekobling av flere ladestasjoner.....	29
Eksempel på kommunikasjonsledningsnett...30	

## Vedlegg C: SRRC (kun Kina)..... 31

## Begrenset garanti for ladeutstyr..... 32

Generelle vilkår.....	32
Ansvarsbegrensning.....	33
Gjeldende domstol og tvisteløsninger.....	33
Landsspesifikk forbrukerinformasjon.....	34



## Produktspesifikasjoner

Alle spesifikasjoner og beskrivelser i dette dokumentet er bekreftet som nøyaktige på tidspunktet for trykking. Da Tesla har stadig forbedring som mål, forbeholder vi oss imidlertid retten til når som helst å foreta produktendringer.

## Feil eller utelatelser

Ved feil, unøyaktigheter eller utelatelser, eller ved tilbakemeldinger eller forslag angående kvaliteten på denne håndboken, kan du sende en e-post til:

[ownersmanualfeedback@teslamotors.com](mailto:ownersmanualfeedback@teslamotors.com)

## Opphavsrett og varemerker

All informasjon i dette dokumentet er underlagt opphavsrett og andre åndsverkrettigheter som tilhører Tesla Motors, Inc. og deres rettighetshavere. Det er ikke tillatt å endre, gjengi eller kopiere dette materialet, helt eller delvis, uten skriftlig forhåndstillatelse fra Tesla Motors, Inc., og deres rettighetshavere. Mer informasjon er tilgjengelig på forespørsel. Følgende er varemerker eller registrerte varemerker tilhører Tesla Motors, Inc. i USA og andre land:

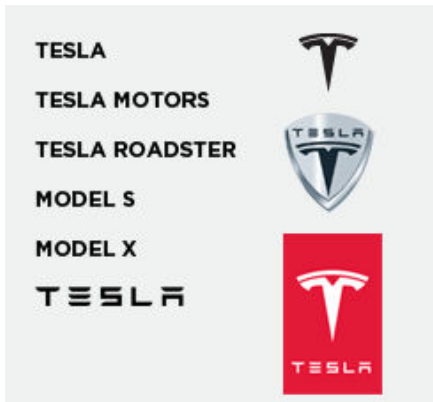











Alle andre varemerker i dette dokumentet eies av sine respektive eiere, og bruk i dette dokumentet innebærer ikke sponning av eller støtte til deres produkter eller tjenester. Uautorisert bruk av noen av varemerkene i dette dokumentet eller på bilen, er strengt forbudt.





## Viktige sikkerhetsinstruksjoner



Dette dokumentet inneholder viktige instruksjoner og advarsler som må følges når du monterer og vedlikeholder ladestasjonen.

### Advarsler

-  **ADVARSEL:** Les alle instruksjonene før du bruker produktet.
-  **ADVARSEL:** Denne enheten skal være overvåket når den brukes i nærheten av barn.
-  **ADVARSEL:** Ladestasjonen må være jordet gjennom et permanent ledningssystem eller en jordleder.
-  **ADVARSEL:** Ikke monter eller bruk ladestasjonen i nærheten av brannfarlige, eksplosive, grove eller brennbare materialer, kjemikalier eller damp.
-  **ADVARSEL:** Slå av strømmen på sikringen før du installerer eller rengjør ladestasjonen.
-  **ADVARSEL:** Ladestasjonen må kun brukes innenfor de spesifiserte bruksparemetene.
-  **ADVARSEL:** Ikke sprut vann eller annen væske direkte på den veggmonterte boksen. Sprut aldri væske på ladehåndtaket eller la ladehåndtaket ligge i væske. Oppbevar ladehåndtaket i holderen for å unngå unødvendig eksponering for forurensning eller fuktighet.
-  **ADVARSEL:** Ikke bruk ladestasjonen hvis den er defekt, har sprekker, er slitt, ødelagt eller er skadet på andre måter, eller hvis den ikke fungerer.
-  **ADVARSEL:** Ikke prøv å demontere, reparere, manipulere eller modifisere ladestasjonen. Brukere kan ikke utføre vedlikehold på ladestasjonen. Kontakt Tesla for reparasjoner eller endringer.
-  **ADVARSEL:** Når du transporterer veggkontakten, må den håndteres med forsiktighet. Ikke utsett den for sterk kraft eller slag, eller trekk, vri, dra eller trå på veggkontakten. Dette for å forhindre skade på den eller noen av komponentene.

-  **ADVARSEL:** Ikke berør ladestasjonens terminalender med fingrene eller skarpe metallobjekter, som f.eks. ledninger, verktøy eller nåler.
-  **ADVARSEL:** Ikke bøy eller trykk på noen del av ladestasjonen med makt eller påførsler skader med skarpe gjenstander.
-  **ADVARSEL:** Ikke stikk fremmedlegemer inn i noen deler av ladestasjonen.
-  **ADVARSEL:** Bruk av ladestasjonen kan ha innvirkning på eller forhindre medisinsk utstyr eller implantater, som f.eks. pacemakere eller implantert defibrillator. Forhør deg med produsenten av utstyret om hvilke effekter ladingen kan ha på slikt elektronisk utstyr før du bruker ladestasjonen.

### Advarsler

-  **ADVARSEL:** Ikke bruk private strømgeneratorer som strømkilde for lading.
-  **ADVARSEL:** Feil installasjon og testing av ladestasjonen kan potensielt skade enten kjøretøyets batteri og/eller selve ladestasjonen. Eventuelle skader er ekskludert fra den begrensede nybilgarantien og den begrensede garantien for ladeutstyr.
-  **ADVARSEL:** Ikke bruk ladestasjonen i temperaturer utenfor driftsområdet på -30 til 50 °C.



## Merknader

Merk: Sikre at ladestasjonens ladekabel er plassert slik at den ikke vil bli tråkket på, kjørt over, snublet i eller utsatt for skade eller belastning.

Merk: Ikke bruk rengjøringsmidler til å rengjøre noen av komponentene til ladestasjonen. På utsiden av ladestasjonen må ladekabelen og kontaktenden på ladekabelen regelmessig tørkes av med en ren, tørr klut for å fjerne oppsamlet smuss og støv.

Merk: Vær forsiktig så du ikke skader kretskortene eller komponentene under montering.

Merk: Bruk en kabelmantel, kabelvernør eller lignende for å dekke strømkablene. Svart farge er anbefalt.



Maksimal nominell effekt for veggkontakten er 22 kW eller 32 A ved 400 V AC trefasestrøm.

Merk: Nedlastbare versjoner av denne publikasjonen og en installasjonsvideo på andre språk enn engelsk er tilgjengelig på Teslas nettsted:

[www.tesla.com/wallconnector](http://www.tesla.com/wallconnector).

Beskrivelse	Spesifikasjoner
Spenning og ledningsnett	<ul style="list-style-type: none"> <li>• Nominell spenning:               <ul style="list-style-type: none"> <li>• 230 V AC enfase: L1, nøytral og jord</li> <li>• 230 V AC trefase: L1, L2, L3 og jord</li> <li>• 400V AC trefase: L1, L2, L3, nøytral og jord</li> </ul> </li> <li>• Spenningsområde:               <ul style="list-style-type: none"> <li>• 180 V til 264 V AC mellom N- og L1-klemmer</li> </ul> </li> </ul>
Strøm	Maks. 32 A
Frekvens	50 Hz
Kabellengde	2,6 og 7,4 m
Dimensjoner på ladestasjonen	Høyde: 380 mm Bredde: 160 mm Dybde: 140 mm
Dimensjoner for brakett for inntak fra oversiden	Høyde: 275 mm Bredde: 130 mm Dybde: 50 mm
Vekt (inkludert brakett)	9 kg
Driftstemperatur	-30 °C til 50 °C
Lagringstemperatur	-40 °C til 85 °C
Kapslingsgrad	IP 44: innendørs og utendørs bruk
Godkjenninger	CE



## Valgfri sikringsstørrelse

Bruk en trefaset sikring som er klassifisert for 32A per fase for å få den raskeste ladingen. I enkelte installasjoner er ikke denne strømstyrken tilgjengelig. Derfor kan du justere ytelsen til sikringen på veggkontakten fra 6A til 32A (se Stille inn driftsstrømmen på side 20).

Merk: Tesla-kjøretøy må være konfigurert med valgfritt innebygd ladeutstyr for å godta høyere strømstyrker. Kontakt Tesla hvis du har spørsmål om de innebygde mulighetene for lading i kjøretøyet.

## Selvovervåking og gjenoppretting

Ladestasjonen har en jordovervåkingskrets som kontinuerlig kontrollerer om det er en sikker jordforbindelse og gjenoppretter automatisk fra feil. Manuell testing og tilbakestilling er ikke nødvendig.

Midlertidige problemer, som for eksempel jordfeil eller strømstøt, løses automatisk. Hvis det oppstår en reststrømfeil som avbryter lading, forsøker veggkontakten automatisk å fjerne feilen og prøver å lade på nytt.

Hvis problemet registreres enda en gang umiddelbart, venter ladestasjonen 15 minutter før den prøver å lade. Denne prosessen gjentas fire ganger, og hvis alle forsøkene er mislykket, kuttet strømmen, og det blir ikke gjort flere forsøk. I dette tilfellet vil du se et rødt feillys på frontpanelet (se Feilsøking på side 22). Når du ser et rødt feillys, anbefales det at du slår av ladestasjonen ved å slå av sikringen i sikringskapet og deretter slår den på igjen.

Ladestasjonen kan alternativt tilbakestilles når et rødt feillys registreres, ved hjelp av RESET-knappen (se Tilbakestill på side 25).

## Strømbrydd

Hvis et strømbrydd forekommer, gjenopptar ladestasjonen automatisk lading når strømmen gjenopprettes. Hvis ladekabelen er plugget i kjøretøyet når strømmen gjenopprettes, blinker lysene, og ladestasjonen aktiverer ladekabelen i løpet av 15 sekunder til 3 minutter. Dette forhindrer at strømmen får en stor belastning når strømmen er gjenopprettes, og gjør at kjøretøy kan begynne å trekke strøm på tilfeldige tidspunkt i stedet for alt på en gang.

## Effektfordeling

Ladestasjonen gir mulighet for å koble fire ladestasjoner til en enkelt kurs, noe som sikrer at kjøretøyeiere kan lade flere kjøretøy (se Vedlegg B: Valgfri tilkobling for effektfordeling på side 29).





## Minimumskrav

Installasjon av ladestasjonen krever at du:

- beregner den eksisterende strømbelastningen for å bestemme maksimal driftsstrøm.
- beregner avstanden for å sikre minimalt spenningsfall.
- innhenter alle nødvendige tillatelser fra de lokale myndighetene og/eller nettselskap som har jurisdiksjon og bekrefter at oppfølgingsinspeksjon har blitt planlagt av en elektriker etter at installasjonen er fullført.
- Bruk bare kobberledere.
- Bruk ledere som er dimensjonert i samsvar med lokale forskrifter og normer. Den valgte kablen må være i stand til å tåle perioder med konstant belastning på opptil 40 A.
- Bruk verneutstyr. Kursbeskyttelsesenheten som er valgt, må inkludere en passende jordfeilbryter (RCD) og overbelastningsvern i forhold til strømbelastningen/effekten som er valgt.

Merk: Rådfør deg med en elektriker for å sikre at installasjonen er i samsvar med lokale bestemmelser.

## Serviceledningsnett

## 400 V trefase med nøytral

For trefasebruk av en stjernetilkoblet sekundær må alle tre fasene (L1, L2 og L3) og nøytral være tilkoblet. Hver fase spenning skal måle 230 V til nøytral.

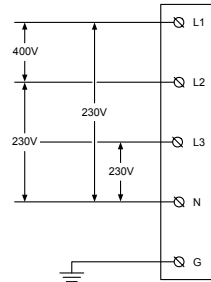



## 230 V enfase med nøytral

For enfasebruk av en stjernetilkoblet sekundær må bare en enfase (L1) og nøytral være tilkoblet. Denne fasespenningen skal måle 230 V mellom linje og nøytral.

**⚠ ADVARSEL:** Ladestasjonen i denne konfigurasjonen fungerer bare fra enfase (L1). Ikke koble til de resterende fasene (L2 og L3).

**⚠ ADVARSEL:** Før montering av ladestasjonen må du identifisere typen strømtilkobling/nett som er tilgjengelig på stedet. Hvis du er usikker på hvilken type tilkobling som er tilgjengelig, må du kontakte en elektriker eller kontakte Tesla for hjelp.

Merk: Ta kontakt med en lokal elektriker eller se de lokale forskriftene for riktig ledningstverrsnitt som passer for strømmen til ladestasjonen.

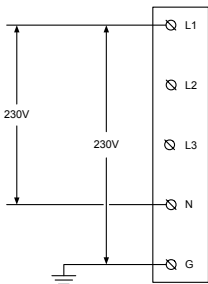

## 230 V enfase uten nøytral

For installasjoner uten en nøytral og 230 V fra linje til linje kan du koble hvilke som helst to linjer (L1, L2 eller L3 i illustrasjonen) til posisjonene L1 og nøytral på ladestasjonens rekkeklemme.

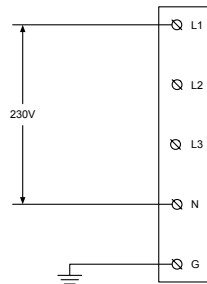

## 230 V trefase uten nøytral

Koble den første fasen (L1 i illustrasjonen) til L1-posisjonen på rekkeklemmen. Koble den neste fasen (L2 i illustrasjonen) til L2-posisjonen på rekkeklemmen. Til slutt kobler du den tredje fasen (L3 i illustrasjonen) til N-posisjonen på rekkeklemmen.

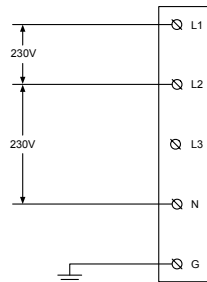

Merk: Denne konfigurasjonen skal bare brukes med Tesla-biler.

Merk: Fasesekvensen er irrelevant.



## Bestemme sikringskravet

For å bestemme typen oppstrøms sikring du trenger må du undersøke fordelingstavlen eller sikringsskapet for å identifisere strømstyrken/ antall Ampere som er tilgjengelig på installasjonsstedet.

Ladestasjonen har en intern dreiebryter som gjør at du kan justere driftsstrømmen (antall Ampere) (se Stille inn driftsstrømmen på side 20). Kretsbyteren må være klassifisert for en kontinuerlig strøm på: 6, 8, 10, 13, 16, 20, 25 eller 32 A.

## Velg den beste plasseringen for ladestasjonen

Bestem parkeringsplasseringen til kjøretøyet for å sikre at ladekabelen når bort til ladeporten. Ladestasjonen skal være plassert:

- I en lukket garasje, vanligvis på kjøretøyets ladeportside (bak på førersiden).
- I et godt ventilert område. Unngå installasjon i en lukket boks eller ved siden av varme apparater.
- 1,2 m over gulvet.
- 190 mm fra alle hindringer for å sørge for kabelsløyfe.

Merk: Ladestasjonen er godkjent for utendørs bruk, men er ikke konstruert for fullstendig nedsenking i væske. Beskyttelse mot regn anbefales, men kreves ikke.



## Installasjonshensyn

Tre metoder er tilgjengelig for montering av ladestasjonen. Plasseringen av inntakskabelen avgjør hvilken installasjonsmetode man må følge. Hvis inntakskabelen går langs gulvet eller lavt på veggen, bruker du konfigurasjonen for inntak fra undersiden. Hvis inntakskabelen kommer fra inne i veggen, bruker du konfigurasjonen for inntak fra baksiden. Hvis den tilgjengelige kanalen kommer fra taket, bruker du installasjon på inntak fra oversiden.

Merk: I hele håndboken brukes "kanal", "kabelvern" eller "trekkerør" som standardbetegnelse for beskyttelsesrøret som huser serviceledningsnett. I regioner der kanal, kabelvern eller trekkerør ikke brukes (Europa, for eksempel), kan en kabel som består av service kabling innkapslet i en beskyttelseskappe erstatte kanalen hvis lokale forskrifter tillater det.

Her er noen andre retningslinjer:

- Inntak og åpninger er dimensjonert for 32 mm kanal.
- Bruk en passende sikring.
- For å beskytte ladestasjonen mot vannintrengning må du bruke kabelmuffer eller kabelnipler.

### Inntak fra undersiden eller baksiden

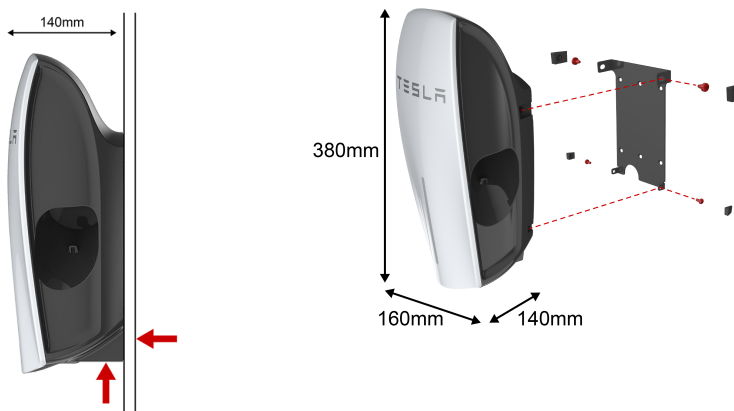



Inntak fra oversiden





## Kontroller innholdet i esken

Esken inneholder deler for alle installasjonsmetoder samt denne håndboken. Hvis noen av delene er skadet eller mangler, må du ta kontakt med Tesla (se Spørsmål? på side 27).

Merk: Nedlastbare versjoner av denne publikasjonen og en installasjonsvideo på andre språk enn engelsk er tilgjengelig på Teslas nettsted: [www.teslamotors.com/wallconnector](http://www.teslamotors.com/wallconnector).

Merk: Den medfølgende pappmalen er ikke vist.

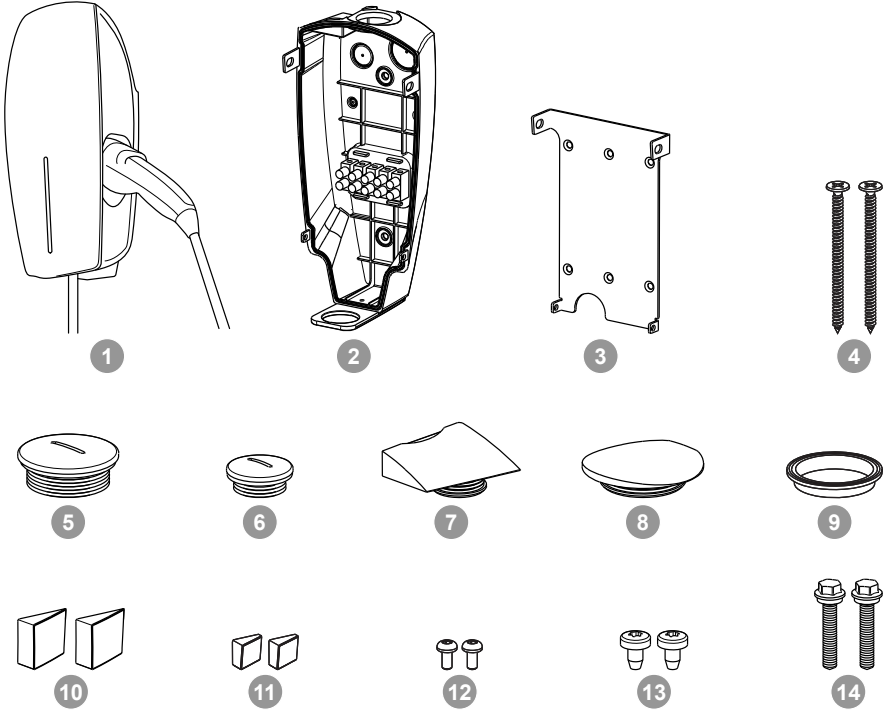

Artikkel	Beskrivelse (antall)
1	Ladestasjon
2	Brakett for inntak fra oversiden*
3	Lavprofilbrakett**
4	Skruer for lavprofilbrakett (2)**
5	Strømkanalplugg for nedre eller bakre inntak
6	Signalkanalplugg for nedre eller bakre inntak
7	Signalkanalplugg for inntak fra oversiden*
8	Strømkanalplugg for inntak fra oversiden*
9	Kanalpakning for undersiden*



Artikkel	Beskrivelse (antall)
10	Øvre skruedeksler for brakett (2)
11	Nedre skruedeksler for brakett (2)
12	Nedre skruer for brakett (2)
13	Øvre skruer for brakett (2)
14	Festeskruer for brakett med inntak fra oversiden (2)*
*Elementer som bare brukes i installasjoner med inntak fra oversiden.	
**Elementer som bare brukes i installasjoner med inntak på baksiden eller undersiden.	



## Verktøy og materialer som kreves

Før montering av ladestasjonen må du ha følgende verktøy og materialer tilgjengelig:

- Blyant eller markør
- Hulltang (valgfritt, for å lage hull i pappmal)
- Avisoleringstang
- Voltmeter eller digitalt multimeter (for å måle vekselspanning på installasjonsstedet)
- Krysspor (Phillips) skrutrekker
- Liten flat skrutrekker
- Stor flat skrutrekker (valgfritt, for å fjerne plastutstansing)
- T20 Torx-skrutrekker
- T10 Torx-skrutrekker
- M20 og M32 kabelmuffer (også kjent som tetningshuber)
- Endehylser (diametere på hylsen avhenger av diameteren på strømledningsnettets konstruksjonen)
- Ledning (bruk tvunnet parkabel for kommunikasjon (maks. diameter: 1,02 mm, maks. tverrsnittområde: 0,82 mm<sup>2</sup>) for maksimalt 15 m mellom veggkontakter)
- Vater
- Drill
- Momenttrekker (for rekkeklemmene)

## Oversikt over monteringstrinn

**⚠ ADVARSEL:** Når du har lagt ledningsnett til installasjonsstedet med flammehemmende kanal, monterer du korrekt sikring, **SLÅR AV OG KONTROLLERER AT STRØMMEN ER AV FØR DU FORTSETTER.**

Følg disse trinnene for å montere ladestasjonen:

- Monter lavprofilbraketten for inntakskabel fra baksiden eller undersiden på side 15
- Monter brakett ment for inntak fra oversiden (toppen) på side 16
- Klargjør for montering på side 17
- Koble ledningene på side 18
- Stille inn driftsstrømmen på side 20
- Feste dekselet og strømsette på side 21



## Monter lavprofilbraketten for inntakskabel fra baksiden eller undersiden

Bruk lavprofilbraketten, vist nedenfor, til å koble ladestasjonen fra baksiden eller undersiden.



1. Bruk lavprofilbraketten som en veiledning for å merke posisjonen på veggen for festeskruene.

- Bruk et vater for å sikre at merkene er helt vertikale.
- Plasser hullene 114 mm fra hverandre.

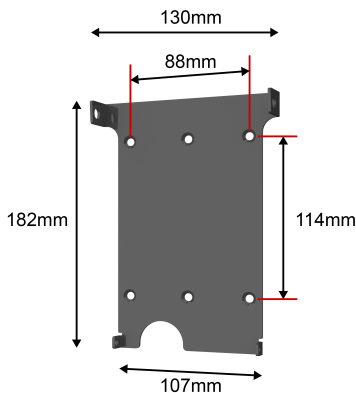

- Plasser braketten slik at ladestasjonen henger maksimalt 150 cm fra gulvet. Minimumshøyden er 45 cm ved

innendørs montering og 122 cm ved utendørs montering.

- Hvis du har inntak fra baksiden må du bruke minst ett sett monteringshull på yttersiden slik at kablen ikke er i veien for feste på veggen.
- Hvis du har inntak på undersiden bruker du de to midtre monteringshullene.

Merk: Sørg for at minimums- og maksimumshøyden til braketten er nøye valgt. Den skal installeres så den ikke er i veien og risikerer påkjørsler eller lignende

2. Fest braketten ved hjelp av festemidler som er relevante for den typen veggmateriale, og bor ledehull om nødvendig. Bruk de medfølgende skruene bare hvis du monterer braketten direkte på en trestender. Hvis du monterer på en annen type vegg (hul, mur, osv.), bruker du skruer som er lange nok til å feste ladestasjonen sikkert og som kan holde minst 36 kg.

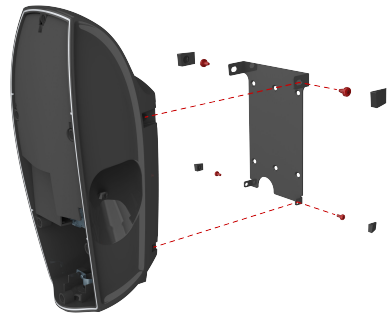



## Monter brakett ment for inntak fra oversiden (toppen)

Brakett for inntak fra oversiden gjør at du kan føre ledningsnett inn i ladestasjonen fra toppen av stasjonen som vist nedenfor.



1. Bruk pappmalen og et vater som en veiledning for å merke posisjonen på vegg for skruene.
  - Bruk et vater for å sikre at merkene er korrekte vertikalt.
  - Plasser hullene 155 mm fra hverandre.
  - Plasser braketten slik at ladestasjonen henger maksimalt 150 cm fra gulvet. Minimumshøyden er 45 cm ved innendørs montering og 122 cm ved utendørs montering.

Merk: Sørg for at minimums- og maksimumshøyden til braketten er nøye valgt. Den skal installeres hensiktsmessig for å minimere risiko for påkjørsel og sammenstøt

2. (Valgfritt) Det er to ekstra monteringshull. For å bruke disse hullene må du bruke en flat skrutrekker til å trykke ut plasten som stenger hullene. Disse hullene er plassert 70 mm fra hverandre.

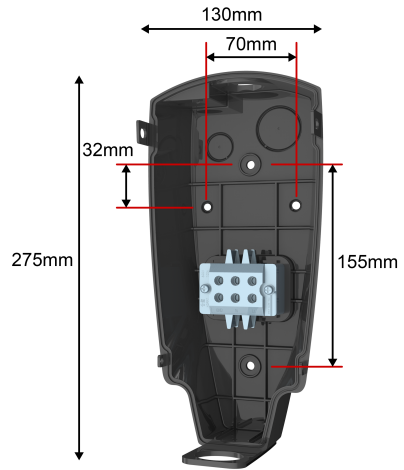

3. Fest braketten ved hjelp av festemidler som er korrekte for den typen vegg, og bor ledehull om nødvendig. Bruk de medfølgende skruene bare hvis du monterer braketten direkte på en trestender. Hvis du monterer på en annen type vegg (hul, mur, osv.), bruker du skruer som er lange nok til å feste veggkontakten sikkert og som kan holde minst 36 kg.

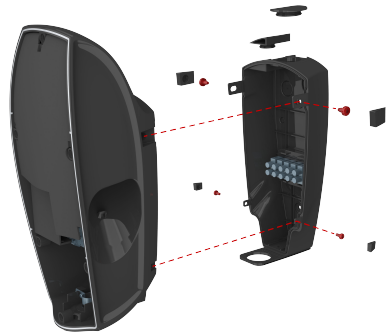



## Klargjør for montering

Følg disse instruksjonene for å ta av dekselet og føre ledningsnettlet inn i ladestasjonen.

1. Bruk en T10 Torx-skrutrekker til å fjerne skruen på bunnen av det ytre dekselet. Løsne forsiktig festene på sidene og toppen med en flat skrutrekker, og fjern dekselet fullstendig. Spar skruen og dekselet for remontering.



2. Bruk en Torx T20-skrutrekker for å fjerne de seks skruene på tetningsdekselet. Ta forsiktig av tetningsdekselet, og koble fra flatkabelen. Spar skruene og dekselet for remontering.

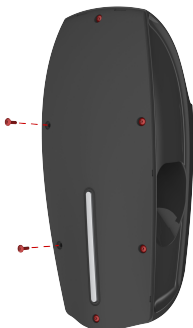

**⚠ ADVARSEL:** Ikke la tetningsdekselet henge fra flatkabelen. Dette kan skade flatkabelen eller kontaktene.

3. For konfigurasjon for inntak fra oversiden monterer du ledningsnettlet til rekkeklemmen i den øvre inngangsbraketten som vist i Koble ledningene på side 18, og deretter går du tilbake til denne delen og videre til neste trinn. For konfigurasjon fra baksiden eller undersiden går du til neste trinn.
4. Plasser og hold ladestasjonen på braketten, og sikre at alle fire monteringsflikene er riktig justert.
5. Bruk en T20 Torx-skrutrekker til å installere de to øvre festeskruene. Trykk skruedekslene på plass.
6. Bruk en T20 Torx-skrutrekker til å installere de to nedre festeskruene. Trykk skruedekslene på plass.

## Koble ledningene

Merk: Se de lokale forskriftene (NEK) for riktig ledningsstørrelse og tverrsnitt som passer for strømmen til ladestasjonen

Merk: Det er installatørens ansvar å sjekke om ekstra jording er nødvendig for å sikre at lokale forskrifter er oppfylt. Jording må være installert på strømkilden og ikke på kabelinntaket til ladestasjonen.

Merk: For trefasede ledningsnett kobler du ledningsnettet til L1, L2, L3, nøytral og jord.

**⚠ ADVARSEL:** Ikke koble til serviceledningsnett før du har lest og fullt ut forstår begrepene som er beskrevet i Serviceledningsnett på side 7.

1. Slå av strømmen.

**⚠ ADVARSEL:** FARE FOR ELEKTRISK STØT! Før du fortsetter, må du bruke et voltmeter for å sikre at strømmen er slått av ved å sjekke at det IKKE ER SPENNING på serviceledningsnett eller klemmer.

2. For installasjon med inntak fra oversiden av ladestasjonen trekker du serviceledningsnettet inn den øvre inntaksbraketten eller ladestasjonen. Bruk en M32 kabelmuffe til å tette strømkanalene eller kabelen.

Merk: Betydningen til ledningsfarger kan variere fra land til land. Følg alle gjeldende nasjonale og lokale forskrifter om ledningsfargekoder.

Den følgende illustrasjonen viser et eksempel på ledningsnettet ved bruk av braketten for inntak fra oversiden av ladestasjonen

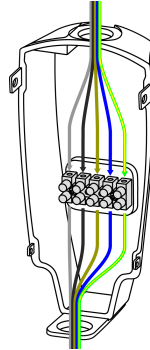

Den følgende illustrasjonen viser et eksempel på ledningsnettet ved bruk av lavprofilbraketten (inntak fra baksiden eller undersiden).

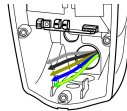

3. Avisoler serviceledningene som går til rekkeklemmen på den braketten med inntak fra oversiden 8 mm. Endehylser er anbefalt.

Merk: For installasjon med inntak fra oversiden av ladestasjonen er de fleksible forhåndsinstallerte ledningene allerede terminerte og trenger ikke avisoleres.

4. De forhåndstilkoblede serviceledningene må føres inn i hovedhuset og kobles til hovedrekkeklemmen (tverrsnitt: 10 mm, diameter: 3,6 mm) med L1-, L2-, L3-, nøytral- og jording-ledninger som går til plasseringene som vises i de følgende illustrasjonene.

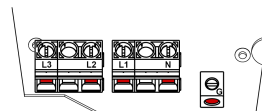

**⚠ ADVARSEL:** Skjær av hver av ledningstrådene, og før dem helt inn i hver rekkeklemme.



Merk: For å sikre riktig funksjon må du kontrollere at nøytral er koblet til nøytral linje inne i sikringen eller i sikringsskap/hovedtavle.

5. Trekk til rekkeklemmen til anbefalt moment:
  - 1,5 N-m for rekkeklemmen på braketten for inntak fra oversiden.
  - 1,2 N-m for rekkeklemmen i hovedhuset.
  - 2,0 N-m for jordrekkeklemmen i hovedhuset.
6. Kontroller om det er feilkobling med et multimeter, og kontroller at det ikke er noen kortslutninger før du skrur sikringen på.



## Stille inn driftsstrømmen

Følg disse instruksjonene for å konfigurere DIP-bryteren. Den følgende illustrasjonen viser en forstørret visning av DIP- og dreiebryterne.

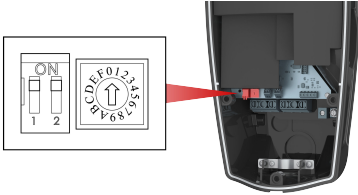

**⚠ ADVARSEL:** Strømmen **MÅ** være slått AV før du stiller inn eller endrer DIP- eller dreiebrytere. Endring på disse bryterne med strømmen **PÅ** vil ikke bli registrert av systemet og er farlig på grunn av faren for elektrisk støt.

1. Slå AV strømmen.
2. Bruk en ikke-ledende gjenstand til å justere DIP-bryterinnstillingene:
  - Bryterstilling 1:
    - Hvis jordskjemaet er TN eller TT, setter du DIP-bryteren NED.
    - Hvis jordskjemaet er IT, setter du DIP-bryteren OPP (ON-posisjonen).
  - ⚠ ADVARSEL:** Før du angir DIP-brytere, må du bekrefte hva slags strøm nettselskapet leverer.
  - Bryterstilling 2:
    - DIP-bryterposisjon 2 skal alltid være i OPP-posisjonen.

Ledning/tilkobling	DIP-bryterposisjon
IT	
TT-TN	

3. Still dreiebryteren for den aktuelle strømeffekten som støttes av sikringen din. Vanlige ytelser for sikringer er: 6 A, 8 A, 10 A, 13 A, 16 A, 20 A, 25 A og 32 A. Bruk en liten, flat skrutrekker til å justere dreiebryteren til den relevante innstillingen for sikringen. De tilhørende dreiebryterinnstillingene for vanlige sikringer er vist i følgende tabell:



Dreibryter posisjon	Maksimal utgangsstrøm
0	Testmodus
1	6 A
2	8 A
3	10 A
4	13 A
5	16 A
6	20 A
7	25 A
8	32 A
9	Ikke et gyldig valg
A	Ikke et gyldig valg
B	Ikke et gyldig valg
C	Ikke et gyldig valg
D	Ikke et gyldig valg
E	Ikke et gyldig valg
F	Slave-modus

- Koble flatkabelen til tetningsdekselet igjen.
  - Monter tetningsdekselet. Bruk en T20 Torx-skrutrekker til å feste tetningsdekselet lett ved bare å sette i den øverste skruen.
  - Slå PÅ strømmen.
  - Hvis installasjonen er vellykket, vil LED-lampene lyse grønt i serie med et mønster som ender med at den øvre grønne LED-lampen er kontinuerlig PÅ. Hvis det er en kontinuerlig lysende eller blinkende rød LED-lampe, må du se Feilsøking på side 22 og løse feilen før du fortsetter.
- Merk: For å gå gjennom mønsteret av blinkende lys trykker du på og holder inne RESET-knappen i fem sekunder.
- Slå AV strømmen.
  - Skriv inn kontaktinformasjonen til installatøren på etiketten på innsiden av ladestasjonen.

## Feste dekselet og strømsette

- Bruk en T20 Torx-skrutrekker til å sette i de gjenværende skruene på tetningsdekselet. Kontroller at dekselet er riktig festet før du strammer skruene.
- Fest det ytre dekselet til tetningsdekselet, begynn på toppen. Aktiver festene på sidene, og tilpass til monteringsfliken på undersiden.



- Bruk en T10 Torx-skrutrekker til å sette i skruen som fester undersiden til det ytre dekselet til huset.
  - Lukk alle ubrukte åpninger med plugger
- Merk: Det skal ikke være noen synlige åpninger på innsiden av ladestasjonen, og den skal være fullstendig forseglet og beskyttet mot omgivelsene og vann/vær.
- Slå PÅ strømmen. Installasjonen er riktig hvis LED-lampene går gjennom en sekvens med blinking som slutter med at de øvre grønne LED-lampene er kontinuerlig PÅ. Hvis det er en kontinuerlig lysende eller blinkende rød LED-lampe, må du løse feilen før du fortsetter (se Feilsøking på side 22).
- Merk: For å gå gjennom mønsteret av blinkende lys trykker du på og holder inne Reset-knappen i fem sekunder.
- Forsøk å lade kjøretøyet for å sikre at ladestasjonen fungerer korrekt og lader med den valgte driftsstrømmen. For instruksjoner om hvordan du lader kan du se eierinformasjonen som følger med kjøretøyet.



Grønne lys	Gult lys	Rødt lys	Automatisk nytt forsøk	Betydning	Hva du må gjøre
Det øverste lyset lyser	Off (av)	Av	Ikke tilgjengelig	Strømmen er på. Veggkontakten har strøm og er i standby, men lader ikke kjøretøyet.	Ikke tilgjengelig.
Lyser etter tur	Off (av)	Av	Ikke tilgjengelig	Veggkontakten lader kjøretøyet.	Ikke tilgjengelig.
Lyser etter tur	1 blink	Av	Ikke tilgjengelig	Ladestrømmen er redusert på grunn av at høy temperatur er registrert i kjøretøykontakten.	Pass på at kontakten er skjøvet helt inn i ladeinntaket i bilens ladeport, ikke er dekket av noe, og at det ikke er noen varmekilder i nærheten. Hvis problemet fortsetter med normale omgivelsestemperatur er (under 38 °C, kontakter du Tesla.
Lyser etter tur	2 blink	Av	Ikke tilgjengelig	Ladestrømmen er redusert på grunn av at høy temperatur er registrert i stikkkontakten eller på inngangsklemmene til veggkontakten.	Hvis veggkontakten kobles inn i en veggkontakt, må du passe på at den er helt skjøvet inn i stikkkontakten, ikke er dekket av noe, og at det ikke er noen varmekilder i nærheten. Hvis veggkontakten er fast koblet, må du passe på at den ikke er dekket av noe, at det ikke er noen varmekilder i nærheten. Hvis problemet fortsetter med normale omgivelsestemperatur er (under 38 °C, kontakter du Tesla.





Grønne lys	Gult lys	Rødt lys	Automatisk nytt forsøk	Betydning	Hva du må gjøre
Lyser etter tur	3 blink	Av	Ikke tilgjengelig	Ladestrømmen er redusert på grunn av at høy temperatur er registrert inne i veggkontakten.	Kontroller at veggkontakten ikke dekkes av noe, og at det ikke er noen varmekilder i nærheten. Hvis problemet fortsetter med normale omgivelsestemperatur er (under 38 °C, kontakter du Tesla.
Off (av)	Off (av)	1 blink	Etter 15 minutter og opp til fire ganger	Jordingsfeil. Strøm lekker gjennom på et usikkert sted. Mulig linje til jord eller nøytral til jordfeil.	Prøv på nytt ved å koble veggkontakten fra bilen og koble til på nytt. Hvis problemet vedvarer, slår du av kretsbyteren som betjener veggkontakter, venter i ti sekunder og slår kretsbyteren på igjen før du prøver å koble veggkontakten til bilen igjen. Ta kontakt med Tesla hvis problemet vedvarer.
Off (av)	Off (av)	2 blink	Etter 1 minutt og opp til fire ganger	Ingen jordforbindelse oppdaget i veggkontakten.	Forsikre deg om at veggkontakten er skikkelig jordat. Hvis du er usikker, tar du kontakt med elektriker for riktig jording på kretsbyteren eller strømfordelingsskapet og for å sikre riktig tilkobling til veggkontakten.
Off (av)	Off (av)	3 blink	Nei	Inngang feilkoblet: mulig at linje og nøytral er byttet.	Ledningsnett mellom stikkkontakten og veggkontakten er feil montert. Ta kontakt med elektriker.
Off (av)	Off (av)	4 blink	Etter 1 minutt og opp til fire ganger	Over- eller underspenningsvern .	Ta kontakt med elektriker for å sikre riktig spenning på strømbryter som betjener veggkontakten.



Grønne lys	Gult lys	Rødt lys	Automatisk nytt forsøk	Betydning	Hva du må gjøre
Off (av)	Off (av)	5 blink	Prøv på nytt etter 1 minutt (ingen grense for forsøk)	Overspenningsvern.	Reduser bilens innstilling for lade strøm. Hvis problemet vedvarer og det tilknyttede kjøretøyet er produsert av Tesla, kontakter du Tesla. Hvis problemet vedvarer og det tilknyttede kjøretøyet ikke er produsert av Tesla, kontakter du originalprodusenten.
Off (av)	Off (av)	6 blink	Prøv på nytt etter 1 minutt (ingen grense for forsøk)	Det oppstod en kommunikasjonsfeil mellom veggkontakten og bilen.	Om mulig kobler du bilen til en annen veggkontakt eller en mobilkontakt for å kontrollere at bilen kan kommunisere med annet ladeutstyr. Deretter kontakter du Tesla Service.
Det øverste lyset lyser	Off (av)	1 blink	Nei	Beskyttelse mot overoppheting (lås av)	Kontroller at veggkontakt, kjøretøykontaktene og stikkkontakten (hvis de brukes) ikke dekkes av noe, og at det ikke er noen varmekilde i nærheten. Hvis problemet fortsetter med normale omgivelsestemperatur er (under 38 °C, kontakter du Tesla.
Det øverste lyset lyser	Off (av)	2 blink	Nei	En bil som ikke er produsert av Tesla, prøver å koble til en ikke-kompatibel inngangsdistribusjon	Kompatible inngangsdistribusjoner er: enfaset distribusjon eller 400 V trefaset distribusjon.
Det øverste lyset lyser	Off (av)	3 blink	Nei	Feil dreiebryterinnstilling.	Ta kontakt med elektriker.



Grønne lys	Gult lys	Rødt lys	Automatisk nytt forsøk	Betydning	Hva du må gjøre
Det øverste lyset lyser	Off (av)	4 blink	Ikke aktuelt	Fordelingsnettverk for kretsbytter: Mer enn én veggkontakt er angitt som master.	Bare én veggkontakt kan angis med masterkonfigurasjon. Alle andre tilkoblede veggkontakter må angis som slave (posisjon F). Angi én av veggkontaktene som slave.
Det øverste lyset lyser	Off (av)	5 blink	Ikke aktuelt	Fordelingsnettverk for kretsbytter: Mer enn tre veggkontakter er angitt som slave.	Flytt én eller flere veggkontakter til en annen krets, og koble den fra fordelingsnettverket for denne kretsbyteren.
Det øverste lyset lyser	Off (av)	6 blink	Ikke aktuelt	Fordelingsnettverk for kretsbytter: De nettverkstilknyttede veggkontaktene har forskjellige maksimale strømkapasiteter.	Kontakt Tesla.
Off (av)	Off (av)	Kontinuerlig rødt	Nei	Maskinvarefeil på veggkontakt. Mulige feil omfatter følgende: <ul style="list-style-type: none"> <li>• Kontaktfeil</li> <li>• Selvttest mislyktes i CCID-kretssystem</li> <li>• Andre mulige maskinvarefeil kan være MCU, 3V3output eller den termiske sensoren.</li> </ul>	Kontakt Tesla.

## Tilbakestille

Hvis en feil gjør at et rødt feillys lyser eller blinker og feilen er rettet opp, kan du bruke RESET-knappen for å tilbakestille veggkontakten for å gjenoppta normal drift. Det finnes to metoder for å tilbakestille veggkontakten:

- Trykk på RESET-knappen i to til tre sekunder til lampene på toppen endrer farge fra rød til grønn. Da fjernes feilmeldingen, men veggkontakten startes ikke på nytt.
- I sjeldne tilfeller må du kanskje tvinge veggkontakten til å starte på nytt uten å slå inngangsstrømmen av og på. Hold nede RESET-knappen i fem sekunder. Når den øverste



lampen skifter fra RØDT til GRØNT, slipper du RESET-knappen. Den øverste lampen skal fortsette å lyse grønt. Hvis lyset går tilbake til blinkende RØDT, er ikke feiltilstanden korrigert.



## Spørsmål?

- Europa:
  - [chargingsupportemea@tesla.com](mailto:chargingsupportemea@tesla.com)
  - <http://teslamotors.com/callEU>



1. Slå AV strømmen.

**⚠ ADVARSEL: FARE FOR ELEKTRISK STØT!** Før du fortsetter, må du bruke et voltmeter for å sikre at strømmen er slått av ved å sjekke at det **IKKE ER SPENNING** på serviceledningsnett eller klemmer.

2. Bruk et ikke-ledende objekt for å justere DIP-brytere til riktig nettverksinnstilling og innstilling for kretsbytterdeling (se Stille inn driftsstrømmen på side 20).
3. Bruk en liten, flat skrutrekker til å sette bryteren i stilling "0" for å sette veggkontakten i testmodus.

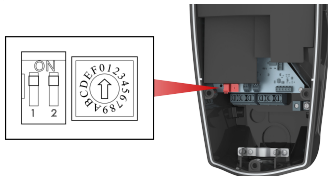

**⚠ ADVARSEL: Strømmen MÅ være slått AV** før du stiller inn eller endrer DIP- eller dreiebrytere. Bytte av disse bryterne med strømmen PÅ vil ikke bli registrert av systemet og er farlig på grunn av faren for elektrisk støt.

4. Koble flatkabelen til tetningsdekselet igjen.
5. Bruk en T20 Torx-skrutrekker til å feste tetningsdekselet lett ved bare å sette i den øverste skruen.
6. Slå PÅ sikringen.
7. Se etter røde LED-lamper som er PÅ i LED-skjermen. Hvis det er det, er det en feil i installasjonen.
8. Lytt etter et klikk på en kontaktor eller et relé som åpnes og lukkes.
9. Se etter grønne LED-lamper som lyser etter tur (i fem sekunder).

LED-lampene vil gå tilbake slik at de øvre grønne LED-lampene er PÅ og de røde LED-lampene blinker (tre ganger).

Merk: For å gå gjennom mønsteret av blinkende lys trykker du på og holder inne Reset-knappen i fem sekunder.

10. Slå AV sikringen.
11. Fjern tetningsdekselskruen, tetningsdekselet. Koble fra flatkabelen.

**⚠ ADVARSEL: Ikke la tetningsdekselet henge fra flatkabelen.** Dette kan skade flatkabelen eller kontaktene.

12. Flytt dreiebryteren til ønsket innstilling (se Stille inn driftsstrømmen på side 20).
13. Koble flatkabelen til tetningsdekselet igjen.
14. Bytt ut alle skruene, og monter det ytre dekselet på nytt (se Feste dekselet og strømsette på side 21).



Ladestasjonen inkluderer en funksjon der kommunikasjon fra ladestasjon til ladestasjon gjør at du kan fordele maksimal tilgjengelig effekt på maksimalt fire ladestasjoner. Ledningen som brukes for dette lokale nettverket, må dele trekkerør med inntakskablene eller plasseres i eget trekkerør.

Du kan koble ladestasjoner i serie i en kjedekoblingskonfigurasjon.

Merk: Ta ekstra forholdsregler i betraktning for å hindre vanninntrengning på ladestasjonene når du monterer dem utendørs.

Merk: Rådfør deg med en elektriker for å sikre at installasjonen er i samsvar med lokale bestemmelser.

## Kjedekobling av flere ladestasjoner

Hver ladestasjon har én rekkeklemme dedikert til kommunikasjonsledningsnett som vist nedenfor. Venstre side av rekkeklemmen er inngangsklemmene og høyre side er utgangsklemmene.

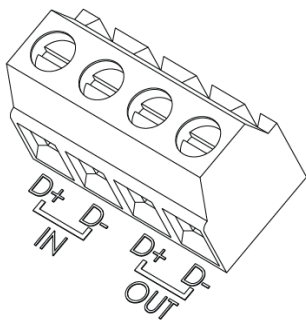

1. Dann et kjedekoblingsnettverk ved å koble kablene fra UT til INN og alltid fra positiv til positiv og negativ til negativ mellom

hver av de deltakende ladestasjonene (se Eksempel på kommunikasjonsledningsnett på side 30).

- Signalledningene mellom hver ladestasjon skal legges i kabelføringskanal/trekkerør. Bruk en M20 UL-godkjent kanalhub til å forsegle signalkabelåpningen.
  - Hvis signalledningen er ført i trekkerøret med strømledningene, skal isolasjonsdimensjoneringen til signalledningen være lik eller større enn for strømledningene.
  - Den maksimale avstanden mellom veggkontakter er 15 m.
  - Bruk tvunnet parkabel (maks. diameter: 1,02 mm, maks. tverrsnittområde: 0,82 mm<sup>2</sup>) for signalledningen. Pass på å velge den riktige kabeltypen avhengig av hvor installasjonen er plassert (innendørs/ utendørs)
2. Angi én ladestasjon som master ved å sette dreiebryterposisjonen fra 1 til D avhengig av maksimal tilgjengelig strømeffekt. Angi opptil tre ladestasjoner som slaver ved å sette dreiebryterposisjonene til F. I effektfordelingsnettverket kan bare én enhet være angitt som master (se Stille inn driftsstrømmen på side 20).
  3. Bekreft at effektfordelingsnettverket er riktig installert ved å observere LED-indikatorene i ladestasjonen. Når du skrur på sikringen første gang, indikerer grønne lys som slås på i fem sekunder en riktig installasjon som følger: Slik er den endelige visningen:

Grønne lys	Gult lys	Rødt lys	Betyr ...
På (oppe og nede)	Off (av)	Off (av)	Masterenhet
På (nede)	Off (av)	Off (av)	Slaveenhet

## Eksempel på kommunikasjonsledningsnett

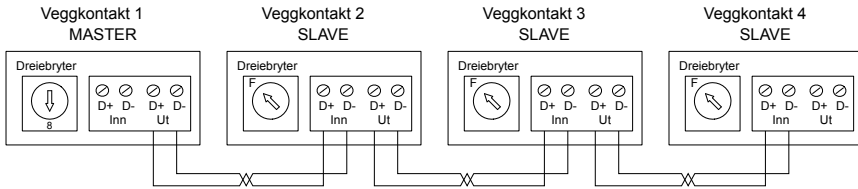

IEC 60364 - 7-722 2015-standarden spesifiserer:

- Alle veggkontakter må være utstyrt med en separat enhet mot overstrøm og med en egen jordfeilbryter. Dette gjelder for en enkelt veggkontaktinstallasjon samt alle enhetene som er involvert i en installasjon for belastningsfordeling.

Merk: Dette gjelder også for Kina, Hongkong og Macau.



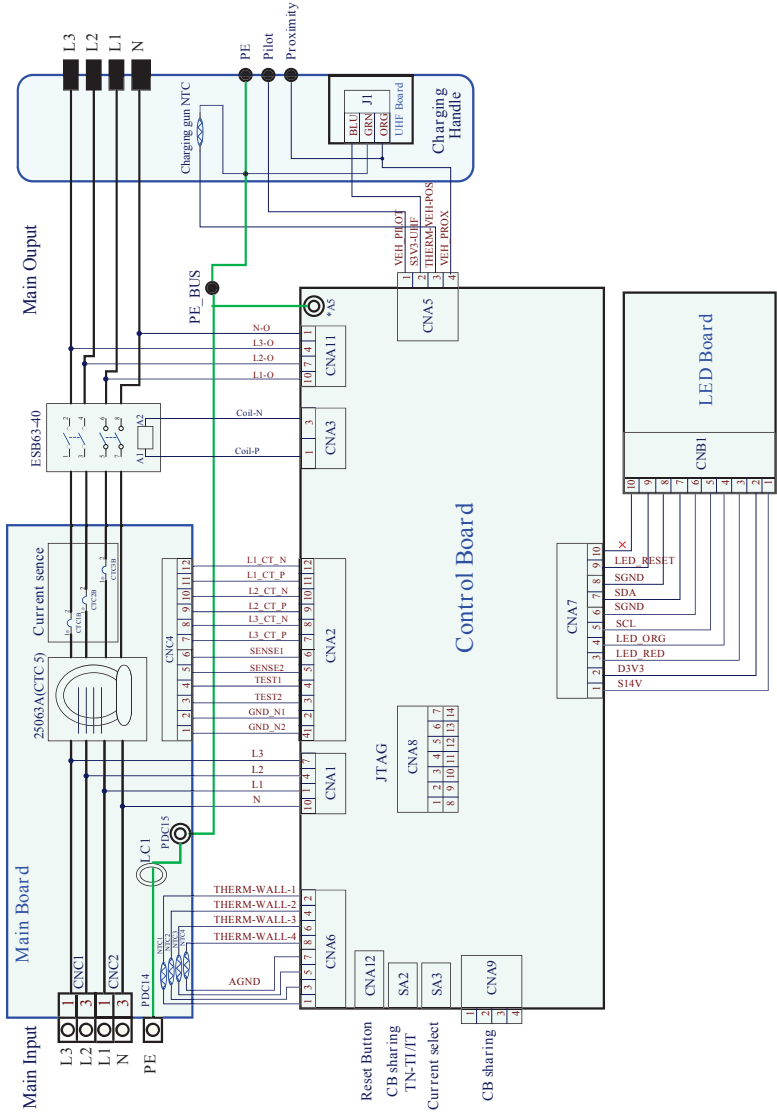



## Generelle vilkår

Med forbehold om unntakene og begrensningene som er beskrevet nedenfor, dekker den begrensede garantien for ladeutstyr nødvendig refusjon, reparasjon eller bytte for å utbedre eventuelle produksjonsfeil på veggkontakten som oppstår under normal bruk i løpet av en periode på 48 måneder, og den mobile kontakten og ladeadapteren produsert og levert av Tesla, som oppstår ved normal bruk i et tidsrom på 12 måneder (eller 24 måneder i EU-medlemsland) fra datoen på kundens faktura. Enhver Tesla-kontakt eller -adapter som er inkludert i det opprinnelige kjøpet og leveransen av et Tesla-kjøretøy fra Tesla, er underlagt den begrensede garantien for standardkjøretøy i den begrensede nybilgarantien for nye kjøretøy, i 4 år eller 80 000 km, avhengig av hva som kommer først, underlagt vilkårene i den begrensede nybilgarantien.

Du kan også ha andre juridiske rettigheter og rettsmidler i henhold til lokale lover (som kan variere fra land til land) i tillegg til de rettigheter og tiltak som tilbys deg i denne begrensede garantien for ladeutstyret. For å finne ytterligere bestemmelser som gjelder territoriet ditt, kan du se Landsspesifikk forbrukerinformasjon ved slutten av dette dokumentet.

Denne begrensede garantien for ladeutstyret dekker ikke skader eller feil som direkte eller indirekte er forårsaket av, eller oppstår på grunn av eller som følge av, normal slitasje eller forringelse, misbruk, forsømmelse, ulykke, mangel på eller feilaktig bruk, vedlikehold, lagring eller transport, inkludert, men ikke begrenset til, følgende:

- manglende overholdelse av instruksjonene, vedlikeholdet og advarslene publisert i dokumentasjonen som følger med Tesla-kontakten eller -adapteren,
- eksterne faktorer inkludert blant annet objekter som treffer Tesla-kontakt eller -adapter, defekt eller skadet kabling, koblingsbokser, kretsbrytere, stikkontakter og strømuttak, miljøet eller tvingende omstendigheter, inkludert, men ikke begrenset til, brann, jordskjelv, vann, lynnedslag og andre miljømessige forhold,
- utseendet generelt eller skade på lakk, inkludert avskalling, riper, bulker og sprekker,
- unnlattelse i å ta kontakt med Tesla ved oppdagelsen av en defekt som dekkes av den begrensede garantien for ladeutstyret,
- enhver reparasjon, endring eller modifikasjon av Tesla-kontakten eller -adapteren eller noen del, eller montering eller bruk av deler eller tilbehør som er utviklet av en person eller et anlegg som ikke er autorisert eller godkjent for dette,
- mangel på eller utilstrekkelig reparasjon eller vedlikehold, inkludert anvendelse av ikke-originalt Tesla-tilbehør og deler og
- bruk for kommersielle formål.

Selv om Tesla ikke krever at du utfører alt av vedlikehold, service og reparasjoner på et Tesla-servicesenter eller et Tesla-autorisert anlegg, kan denne begrensede garantien for ladeutstyret bli annullert, eller dekning kan utelukkes, på grunn av manglende vedlikehold, service eller reparasjoner. Tesla-servicesenter og Tesla-autoriserte reparasjonsanlegg har spesiell opplæring, ekspertise, verktøy og utstyr når det gjelder Tesla-kontakter og -adaptere, og kan, i enkelte tilfeller, ha ansatt de eneste personene eller være det eneste anlegget som er autorisert eller sertifisert til å jobbe med Tesla-kontakter og -adaptere. Tesla anbefaler på det sterkeste at du får gjort alt vedlikehold, samt service og reparasjoner, på et Tesla-servicesenter eller et Tesla-autorisert reparasjonsanlegg for å unngå annullering, eller dekningseksklusjon, av denne begrensede garantien for ladeutstyret



## Ansvarsbegrensning

Denne begrensede garantien for ladeutstyr er den eneste uttrykkelige garantien som gjelder for Tesla-kontakten eller -adapteren. Implisitte og uttrykkelige garantier og vilkår som oppstår under din lokale lovgivning eller i rimelighet, inkludert, men ikke begrenset til, implisitte garantier og vilkår om salgbarhet eller salgbarhetskvalitet, egnethet for et bestemt formål, holdbarhet, eller andre garantier eller vilkår som oppstår som følge av handel eller bruk av handel, fraskrives i den grad det er tillatt i henhold til din lokale lovgivning, eller begrenset i varighet til varigheten av denne begrensede garantien for ladeutstyr. I den grad det er tillatt i henhold til din lokale lovgivning er utførelse av nødvendige reparasjoner og/eller utskifting med nye, reparerte eller produserte deler av Tesla for de dekkede defektene det eneste rettsmidletsom gis i denne begrensede garantien for ladeutstyret eller eventuelle implisitte garantier. I den grad det er tillatt i henhold til lokal lovgivning, begrenses ansvaret til rimelig pris for reparasjon eller erstatning av den aktuelle Tesla-kontakten eller -adapteren, og prisen for dette skal ikke overstige produsentens veiledende pris. Erstatning kan utføres med deler av lik utførelse og kvalitet, inkludert ikke-originale deler, eller reparerte eller produserte deler, om nødvendig.

Tesla er ikke ansvarlig for eventuelle feil under denne begrensede garantien for ladeutstyr som overstiger markedsværdien for den aktuelle Tesla-kontakten eller -adapteren rett før mangelen ble oppdaget. I tillegg skal ikke summen av alle utbetalinger som utføres i henhold til denne begrensede garantien for ladeutstyr, overskride prisen du betalte for den aktuelle Tesla-kontakten eller -adapteren.

Tesla autoriserer ingen person eller enhet til å skape ytterligere forpliktelser eller ansvar i forbindelse med denne begrensede garantien for ladeutstyr. Beslutningen om å reparere eller skifte ut en del, eller om å benytte en ny, reparert eller produsert del vil bli tatt av Tesla etter eget skjønn.

I den grad det er tillatt i henhold til din lokale lovgivning avviser Tesla herved alle indirekte, tilfældige og spesielle skader og følgeskader som følge av eller i forbindelse med Tesla-kontakten eller -adapteren, inkludert, men ikke begrenset til, transport til og fra et Tesla-servicecenter, tap av Tesla-kontakten eller -adapteren, tap av kjøretøyverdi, tap av tid, tap av inntekt, tap av bruk, tap av personlig eller kommersiell eiendom, ulempe eller irritasjon, emosjonelle plager eller skader, kommersielle tap (inkludert, men ikke begrenset til, tap av fortjeneste eller resultat), tauingsutgifter, bussbilletter, kjøretøyutleie, serviceutgifter, bensinutgifter, losji, skade på slepebil og uforutsette utgifter som telefonsamtaler, faksoverføring og porto.

Begrensningene og unntakene ovenfor skal gjelde uansett om kravet er på bakgrunn av kontrakt, skade (inkludert uaktsomhet og grov uaktsomhet), brudd på garanti eller vilkår, feilrepresentasjon (enten uaktsomt eller annet) eller på annen måte ved lov eller rimelighet, selv om Tesla er gjort oppmerksom på muligheten for slike skader eller hvis slike skader er rimelig forutsigbare.

Ingenting i denne begrensede garantien for ladeutstyr skal utelukke, eller på noen måte begrense, Teslas ansvar for dødsfall eller personskade som utelukkende og direkte forårsakes av uaktsomhet på Teslas eller Teslas ansattes, agents eller underleverandørs side (det som er aktuelt), svindel eller svikefull feilinformasjon, forsettlig forsømmelse eller annet ansvar i den utstrekning det samme er påvist i en kompetent domstol i en endelig ikke-ankbar dom, og dette kan ikke utelukkes eller begrenses i henhold til lokal lovgivning.

## Gjeldende domstol og tvisteløsninger

I den grad det er tillatt i henhold til din lokale lovgivning krever Tesla at du først gir beskjed skriftlig om enhver produksjonsfeil innen rimelig tid og innen den aktuelle dekningsperioden angitt i denne begrensede garantien for ladeutstyr, og at du gir Tesla muligheten til å utføre nødvendige reparasjoner. Send skriftlig beskjed om tvisteløsning til følgende adresse:

Tesla Motors Netherlands B.V.  
Atlasstraat 7-9, 5047 RG



Tilburg, Netherlands  
Attention: Vehicle Service

Legg ved følgende informasjon:

- fakturadato for Tesla-kontakt eller -adapter,
- navnet ditt og kontaktinformasjon,
- navn og adresse til nærmeste Tesla-butikk og/eller Tesla-servicesenter,
- beskrivelse av feilen, og
- oversikt over forsøk du har gjort på å få Tesla til å løse problemet, eller om eventuelle reparasjoner eller tjenester som ikke ble utført av Tesla.

I tilfelle det skulle oppstå tvist mellom deg og Tesla i forbindelse med denne begrensede garantien for ladeutstyr, vil Tesla undersøke alle muligheter for å komme frem til en minnelig løsning.

## Landsspesifikk forbrukerinformasjon

### Bulgaria

Den begrensede garantien for ladeutstyr skal ikke endre, påvirke eller erstatte dine rettigheter i henhold til bulgarsk forbrukerlovgivning. Bestemmelsene knyttet til dine lovbestemte rettigheter, er gjengitt under:

Lov om forbrukervern:

Artikkel 112

1. I tilfeller der det er mangel på samsvar mellom forbruksvarene og salgskontrakten, skal forbrukeren ha rett til å legge inn en klage og be selgeren om å få varene til å samsvare med salgskontrakten. I slike tilfeller kan forbrukeren velge enten reparasjon eller at varene byttes med nye varer, med mindre dette er umulig eller tiltaket forbrukeren velger, er uforholdsmessig komplisert sammenlignet med det andre tiltaket.
2. Et tiltak skal anses å være uforholdsmessig hvis det pålegger selgeren kostnader som er urimelige sammenlignet med det alternative tiltaket, tatt i betraktning:
  - a. verdien forbruksvarene ville hatt hvis det ikke var mangel på samsvar,
  - b. hvor betydningsfull mangelen på samsvar er,

- c. om forbrukeren kan tilbys et alternativt tiltak uten at det medfører vesentlig ulempe.



## Artikkel 113

1. (Ny, SG nr. 18/2011) Når forbruksvarer ikke er i samsvar med salgskontrakten, skal selger være forpliktet til å bringe de nevnte varer i samsvar med salgskontrakten.
2. (Omnummerert fra punkt (1), SG nr. 18/2011) Forbruksvarer skal bringes i samsvar med salgskontrakten innen én måned etter den dato da klagen ble formidlet av forbrukeren.
3. (Omnummerert fra punkt (2), endret, SG nr. 18/2011) Ved utløpet av fristen nevnt i punkt (2), skal forbrukeren ha rett til å få salgskontrakten opphevet og til refusjon av betalte summer, eller til å få en reduksjon i prisen på forbruksvarene i henhold til artikkel 114 i dette dokumentet.
4. (Omnummerert fra punkt (3), SG nr. 18/2011) Forbruksvarene skal bringes i samsvar med salgskontrakten uten at det skal medføre ekstra kostnader for forbrukeren. Forbrukeren skal ikke være ansvarlig for kostnader som påløper for sending av forbrukervarene eller kostnader for materialer og arbeid i tilknytning til reparasjonen av varene, og må ikke påføres vesentlig ulempe.
5. (Omnummerert fra punkt (4), SG nr. 18/2011) Forbrukeren kan dessuten søke erstatning for skade som følge av mangelen.

## Artikkel 114

1. I tilfeller hvor det er mangel på samsvar mellom forbruksvarene og salgskontrakten og hvor forbrukeren ikke er fornøyd med oppgjøret etter klagen i henhold til artikkel 113 i dette dokument, skal forbrukeren ha rett til å velge ett av følgende alternativer:
  - a. 1. heving av kontrakten og refusjon av den utbetalte summen i henhold til denne,
  - b. 2. prisreduksjon.
2. Forbrukeren skal ikke ha rett til å kreve refusjon av den utbetalte summen eller reduksjon i prisen på varene dersom den næringsdrivende samtykker i å erstatte forbrukervarene med nye, eller i å reparere forbrukervarene innen én måned etter at klagen ble formidlet av forbrukeren.
3. Forbrukeren skal ikke ha rett til å kreve heving av kontrakten dersom mangelen på

samsvar mellom forbruksvarene og kontrakten er mindre.

## Artikkel 115

1. Forbrukeren kan utøve retten i henhold til denne seksjonen innen to år fra tidspunktet for levering av forbruksvarene.
2. Tidsperioden nevnt i punkt (1) skal avbrytes i den tiden som trengs for å reparere eller erstatte forbruksvarene eller for å nå en løsning i tvisten mellom selger og forbruker.
3. Utøvelsen av forbrukerens rett i henhold til punkt (1) skal ikke være underlagt noen annen tidsfrist for å søke kompensasjon enn perioden nevnt i punkt (1).

## Frankrike

Den begrensede garantien for ladeutstyr skal ikke endre, påvirke eller erstatte dine rettigheter i henhold til gjeldende fransk lovgivning. Tesla er fortsatt ansvarlig for mangler i henhold til art. 1641-1649 i den franske sivile koden og ved mangel på produktsamsvar i henhold til art. L211-1 til L211.18 i den franske forbrukerkoden. Bestemmelsene knyttet til dine lovbestemte rettigheter, er gjengitt under:

Forbrukerkoden, artikkel L. 211-4 Selgeren må levere varer som er i samsvar med kontrakten og er ansvarlig for mangel på samsvar som eksisterer på det tidspunktet varene ble levert. Han er også ansvarlig for eventuell mangel på samsvar som følge av emballasje, monteringsanvisning eller montering, hvis monteringen ble utført av selger eller under dennes ansvar.



Forbrukerkoden, artikkel L. 211-5 For å være i samsvar med kontrakten må varene: (1) passe til de formål som varer av samme type normalt brukes til, og: (i) være i samsvar med beskrivelsen gitt av selger, og ha den kvaliteten som selgeren har fremholdt overfor forbruker i form av en prøve eller modell, (ii) utvise kvalitet og ytelse som er normalt for varer av samme type og som forbrukeren med rimelighet kan forvente, gitt varens karakter, og med hensyn til offentlige uttalelser om varenes spesifikke egenskaper som selgeren, produsenten eller dennes representant har gitt, særlig ved markedsføring eller merking, eller (2) være i samsvar med de spesifikasjoner partene gjensidig har avtalt, eller egnet til et bestemt formål som forbrukeren trenger dem til, og som han har gjort kjent for selger på tidspunktet for inngåelsen av kontrakten, og som selgeren har akseptert.

Forbrukerkoden, artikkel L. 211-12 Rettslig handling som følge av mangelen på samsvar må fremlegges av kjøperen innen to år etter levering av varene.

Artikkel 1641 i lovverket for sivilrett: En selger er bundet til en garanti dersom latente defekter på den solgte gjenstanden gjør den uegnet til bruk som den var ment til, eller forringer bruken på en slik måte at kjøperen ikke ville ha kjøpt den, eller bare ville ha gitt en mindre pris for den, om han hadde kjent til dem.

Artikkel 1648, paragraf 1 av det sivile reglementet: Rettslig handling som følge av skjulte mangler må fremlegges av kjøperen innen en periode på to år etter oppdagelsen av mangelen.

### Italia

Den begrensede garantien for ladeutstyr skal ikke endre, påvirke eller erstatte dine rettigheter i henhold til italiensk forbrukerlovgivning.

Tesla Motors Nederland B.V., med hovedkontor i Atlasstraat 7-9, 5047 RG, Tilburg i Nederland, ("Tesla") garanterer overfor deg, den opprinnelige kjøperen ("du"), at Tesla-kontakten eller -adapteren ved normal bruk vil være fri for mangler på samsvar i en periode på to (2) år fra og med leveringsdato.

Den juridiske garantien som er fastsatt i seksjon 129, 130 og 132 av den italienske forbrukerkoden (lovdirektiv av 6. september 2005, nr. 206), gjelder ved salg av Tesla-kontakten eller -adapteren. Derfor har du rett til å få valget mellom å få Tesla-kontakten eller -adapteren brakt i samsvar uten ekstra kostnad ved reparasjon eller erstatning, med mindre alternativet du har bedt om, er umulig eller uforholdsmessig. Dersom et av tiltakene ovenfor svikter, har du rett til en passende prisreduksjon eller til å heve avtalen. Med mindre det er bevist noe annet, skal det legges til grunn at feil som oppstår ikke senere enn seks (6) måneder etter levering av Tesla-kontakten eller -adapteren, allerede eksisterte på leveringstidspunktet. Du vil ikke ha rett til å utøve de ovennevnte rettigheter dersom du unnlater å varsle Tesla om mangelen på samsvar innen to (2) måneder fra den datoen du oppdaget en slik mangel på samsvar. I alle tilfeller skal retten til å legge frem en klage overfor domstolene med det til hensikt å hevde en mangel som ikke svikefullt var skjult av Tesla, automatisk utløpe tjueseks (26) måneder etter levering av Tesla-kontakten eller -adapteren.

### Polen

Den begrensede garantien for ladeutstyr skal ikke endre, påvirke eller erstatte dine forbrukervensrettigheter i henhold til polsk lovgivning, inkludert den polske loven om spesifikke vilkår for forbrukerkjøp og endringer av den sivile koden, datert 27. juli, 2002.



## San Marino

Spesifikk godkjenning av klausuler av kjøperen

Som kjøper av en Tesla-kontakt eller -adapter samtykker du i følgende klausuler i den begrensede garantien for ladeutstyr:

- Generelle vilkår
- Ansvarsbegrensning
- Garantihåndhevingslover og tvisteløsninger, og
- Landsspesifikk forbrukerinformasjon



## A

advarslar 3

## D

deksel

- feste det ytre 21
- fjern den ytre 17
- fjern tetningen 17

dimensjoner 5

DIP-brytere, konfigurere 20

dokumentasjonsfeil, sende tilbakemelding 2

dreiebrytere, konfigurere 20

## E

effektfordeling

- eksempel på
- kommunikasjonsledningsnett 30
- konfigurere DIP- og dreiebryterne 20

egenskaper

- effektfordeling 6
- gjenoppretting fra strøbrudd 6
- selvovervåking og gjenoppretting 6
- sikringsstørrelse, valgfri 6

## F

feilsøking 22, 25, 27, 29

feste det ytre dekslet 21

## I

inntak fra baksiden eller undersiden

- montering av lavprofilbrakett for 15

inntak fra oversiden

- konfigurasjoner, dimensjoner og avstand 10

inntak fra undersiden eller baksiden

- konfigurasjoner, dimensjoner og avstand 10

installasjon

- momentanbefalinger 18
- planlegging av 7

## K

kanal/trekkerør, om 10

koble ledningene 18

kontroller innholdet i esken 12

## L

ladestasjoner

- eksempel på
- kommunikasjonsledningsnett 30
- feilsøking 29
- kjedekobling 29
- Kontroll av innholdet i esken 12
- plassering av 9
- strømsette 21
- tilbakestille 25, 28
- tilkobling av rekkeklemmer 29
- valgfri konfigurasjon 29

lamper, LED 22

lavprofilbrakett

- montering av 15

ledningsnett for effektfordeling 29

lys, diagnose 6

## M

merknader 4

minimumskrav 7

montering

- for inntak fra oversiden 16
  - for inntakskabel fra baksiden eller undersiden 15
  - informasjon, om 2
  - klargjør for 17
  - verktøy og materialer som kreves 14
- montering, testing 28

## N

nedre eller bakre inntak

- eksempel på serviceledningsnett 18

nominell effekt 5

## O

oppavsrett 2

oversiden

- brakett, montering av 16
  - inntak, montering av brakett for 16
- oversikt over montering 14

## P

pappmal, bruke 15

planlegging av installasjonen

- minimumskrav 7
- plassering av ladestasjonene 9





- planlegging av installasjonen (fortsett)
  - serviceledningsnett 7
  - sikringskrav 9
  - typer installasjoner 10
- produktspesifikasjoner 2
- publikasjoner og video, laste ned 5

## R

- rekkeklemmer
  - koble serviceledningsnettet til 18
  - momentanbefalinger 18
- reset-knappen 6, 25, 28

## S

- selvovervåking og gjenoppretting 6
- serviceledningsnett 7, 18
- sikkerhetsinstruksjoner 3, 4
- sikring
  - krav 9
  - tilsvarende dreiebryterinnstillinger 20
- sikringsstørrelse, valgfri 6
- spesifikasjoner
  - dimensjonen 5
  - nominell effekt 5
  - temperaturgrenser 5
- SRRC-diagram (kun Kina) 31
- stille inn driftsstrømmen 20
- strømbrudd, gjenoppretting fra 6
- strømsette 21

## T

- ta av det ytre dekselet 17
- temperaturgrenser 5
- Tesla, kontakte 27
- testing for riktig drift 28
- toppinntak
  - eksempel på serviceledningsnett 18

## V

- varemerker 2



# TESLA

P/N: 1069746-00-C

MNL, USER GUIDE, EU, 3PH, 32A, HW, WC, GEN2



(P) PN: 1069746-00-C  
(T) TLN: TT32AMP3EU