



TESLA



WALL CONNECTOR, 80A SINGLE PHASE INSTALLATION MANUAL

Approved Markets: North America, Japan

ウォールコネクター（80A 単相）
設置マニュアル

承認されている市場：北米、日本

WALL CONNECTOR, 80A SINGLE PHASE
INSTALLATION MANUAL

INFORMATION ABOUT YOUR MODEL S IS AVAILABLE AT:
www.teslamotors.com/mytesla

FCC DECLARATION OF CONFORMITY

This device complies with Part 15 of the FCC rules. Operation is subject to the following two conditions: (1) This device may not cause harmful interference, and (2) this device must accept any interference received, including interference that may cause undesired operation.

Radio and television interference

The equipment described in this manual has been designed to protect against Radio Frequency Interference (RFI). However, there are some instances where high powered radio signals or nearby RF-producing equipment (such as digital phones, RF communications equipment, etc.) could affect operations.

If interference to your High Power Wall Connector is suspected, relocate or turn off nearby electrical appliances during charging, before contacting Tesla for assistance.

Important!

Changes or modifications to this product not authorized by Tesla could void the FCC compliance.

PRODUCT SPECIFICATIONS

All specifications and descriptions contained in this document are verified to be accurate at the time of printing. However, because continuous improvement is a goal at Tesla, we reserve the right to make product modifications at any time.

ERRORS OR OMISSIONS

To communicate any inaccuracies or omissions in this manual, please send an email to: ownersmanualfeedback@teslamotors.com.

©2012-2014 TESLA MOTORS, INC. All rights reserved.

All information in this document and all MODEL S[®] software is subject to copyright and other intellectual property rights of Tesla Motors, Inc. and its licensors. This material may not be modified, reproduced or copied, in whole or in part, without the prior written permission of Tesla Motors, Inc. and its licensors. Additional information is available upon request. The following are trademarks or registered trademarks of Tesla Motors, Inc. in the United States and other countries:

TESLA TESLA MOTORS TESLA
ROADSTER



TESLA



MODEL S MODEL X

All other trademarks contained in this document are the property of their respective owners and their use herein does not imply sponsorship or endorsement of their products or services. The unauthorized use of any trademark displayed in this document or on the vehicle is strictly prohibited.

TABLE OF CONTENTS



IMPORTANT !

READ THIS ENTIRE DOCUMENT BEFORE INSTALLING OR USING THE WALL CONNECTOR. FAILURE TO DO SO OR TO FOLLOW ANY OF THE INSTRUCTIONS AND WARNINGS IN THIS DOCUMENT CAN RESULT IN FIRE, ELECTRICAL SHOCK, SERIOUS INJURY OR DEATH.

THE WALL CONNECTOR MUST BE INSTALLED BY A QUALIFIED ELECTRICIAN, AND IN ACCORDANCE WITH LOCAL ELECTRICAL CODES AND ORDINANCES.

Safety Information	2
Specifications.....	3
Features	4
Service Wiring - North America	5
Service Wiring - Europe.....	7
Circuit Breaker.....	8
Installation Overview	9
Step One - Check Box Contents	10
Step Two - Install Wall Bracket	11
Step Three - Prepare for Installation	12
Step Four - Mount on Wall	13
Step Five - Connect Wiring.....	14
Step Six - Confirm a Successful Installation	15
Step Seven - Set Operating Current.....	16
Step Eight - Secure Cover and Power Up	17
Step Nine - Install Cable Organizer	18
Troubleshooting.....	19
Maintenance and Repair.....	20

SAVE THESE IMPORTANT SAFETY INSTRUCTIONS

This document contains important instructions and warnings that must be followed when installing and maintaining the Wall Connector.



WARNINGS

The Wall Connector must be grounded through a permanent wiring system or an equipment grounding conductor.

Do not install or use the Wall Connector near flammable, explosive, harsh, or combustible materials, chemicals, or vapors.

Turn off input power at the circuit breaker before installing or cleaning the Wall Connector.

Use the Wall Connector only within the specified operating parameters.

The Wall Connector is designed only for charging a Tesla vehicle (excluding Tesla Roadster). Do not use it for any other purpose or with any other vehicle or object.

Stop using and do not use the Wall Connector if it is defective, appears cracked, frayed, broken, or otherwise damaged, or fails to operate.

Do not attempt to open, disassemble, repair, tamper with, or modify the Wall Connector. The Wall Connector is not user serviceable. Contact Tesla for any repairs.

Do not use the Wall Connector when you, the vehicle, or the Wall Connector is exposed to severe rain, snow, electrical storm, or other inclement weather.

When transporting the Wall Connector, handle with care. Do not subject it to strong force or impact or pull, twist, tangle, drag, or step on the Wall Connector, to prevent damage to it or any components.

Protect the Wall Connector from moisture, water, liquid, and foreign objects at all times. If any exist or appear to have entered, damaged, or corroded the Wall Connector, do not use the Wall Connector.

Do not touch the Wall Connector's end terminals with sharp metallic objects, such as wire, tools, or needles.

Do not forcefully fold any part of the Wall Connector or damage it with sharp objects.

Do not insert foreign objects into any part of the Wall Connector.

Do not use the Wall Connector when a vehicle cover is on the vehicle.

Use of the Wall Connector may affect or impair the operation of any medical or implantable electronic devices, such as an implantable cardiac pacemaker or an implantable cardioverter defibrillator. Check with the electronic device manufacturer concerning the effects that charging may have on such electronic devices before using the Wall Connector.



CAUTIONS

Incorrect installation and testing of the Wall Connector could potentially damage either the vehicle's Battery and/or the Wall Connector itself. Any resulting damage is excluded from the warranty for both the vehicle and the Wall Connector.

Do not operate the Wall Connector in temperatures outside its operating range of -22°F to 113°F (-30°C to +45°C).

Ensure that the charge station's supply cable is positioned so it will not be stepped on, tripped over, or subjected to damage or stress.

Do not use cleaning solvents to clean any of the Wall Connector's components. The outside of the Wall Connector, the charging cable, and the connector end of the charging cable should be periodically wiped with a clean dry cloth to remove accumulation of dirt and dust.

Be careful not to damage the circuit board when removing the power entry knock-out.



The maximum rating for the Wall Connector is 20 kW or 80 amps at 250 volts. Your vehicle can charge from 180 to 265 volts.

	120V ABOVE GROUND (common in North America)	230V ABOVE GROUND (common in Europe, Asia, and Australia)
Voltage and Wiring	240V AC single-phase: L1, L2, and safety ground 208V AC 3-phase, Wye-connected: Any 2 phases, and safety ground. 240V AC 3-phase, delta-connected: With center tap on one leg, use only the two phases on either side of the center tap. The two phases must both measure 120V AC to ground. Do not use the third leg (208V “stinger”).	230V AC single-phase: LINE, NEUTRAL, and EARTH.
Current	Maximum 100A circuit breaker. The maximum current for charging the vehicle is 80A or 20 kW. At 240V, this is 19 kW maximum.	Maximum 100A circuit breaker. The maximum current for charging the vehicle is 80A or 20 kW. At 230V, this is 18 kW maximum.
Frequency	60 Hz	50-60 Hz
Cable Length	Approximately 25' (7.6 m)	
Bracket Dimensions	Height: 15" (382 mm) Width: 6.22" (158.2 mm) Depth: 3.7" (96 mm)	
Weight (including bracket)	20 lbs (9 kg)	
Operating Temperature	-22°F to 113°F -30°C to 45°C	
Storage Temperature	-58°F to 185°F -50°C to 85°C	
Enclosure Rating	Type 3R	IP 44
Agency Approvals	cULus listed for United States and Canada under file number E351001, FCC Part 15.	CE



OPTIONAL CIRCUIT RATINGS

For the fastest charging in the United States, using a circuit breaker rated for 100 amps is recommended. For other regions, use an appropriate overcurrent protection device as required by local regulations. In certain home or office locations, this level of power isn't readily available. Therefore, you can adjust the current setting on the Wall Connector from 12 to 80 amp operating current (see page 16).

SELF-MONITORING AND RECOVERY

The Wall Connector has a ground monitoring circuit that continuously checks for the presence of a safe ground connection and automatically recovers from faults. Manual testing and resetting is not required.

Temporary problems such as ground faults or utility power surges are overcome automatically. If a GFCI fault occurs that interrupts charging, the Wall Connector automatically tries to clear the fault and re-attempt charging.

If the problem is immediately sensed a second time, the Wall Connector waits 15 minutes before trying to charge. This process repeats eight times and if all attempts are unsuccessful, power is removed and no further attempts are made. In this case, a red error light lights up on the front panel (refer to the troubleshooting table on page 19). It is recommended that when you see a red error light, you power off the Wall Connector and then power it back on again.

POWER OUTAGES

If a power outage occurs, the Wall Connector automatically resumes charging when power is restored. If the charging cable is plugged into the vehicle when power is restored, the lights blink and the unit does not energize the charging cable for approximately 15 seconds to 3 minutes. This prevents the utility grid from experiencing a large surge when power is restored, allowing vehicles to begin drawing current at random times, rather than all at once.



120V ABOVE GROUND

⚠️ WARNING: The Wall Connector is a single-phase device. Do not connect all 3 phases of a 3-phase feed.

⚠️ WARNING: Before installing the Wall Connector, identify the type of utility service connection available on site. If you are unsure about the type of connection available at the service panel, consult the local utility company, or contact Tesla for assistance.

⚠️ CAUTION: The two phases used must each measure 120V to neutral. earth ground must be connected to neutral at only one point, usually at the breaker panel.

⚠️ CAUTION: If a 240V 3-phase feed is from a Delta-connected secondary, the leg used must have a center tap. This center tap must be grounded. Only the two phases on either side of the center-tapped leg can be used.

For most branch circuits of 100A, use 3 AWG (26.7 mm²), 167°F (75°C) copper wire. Ground wiring can be a maximum of 4 AWG. If your ground wiring does not fit into the bus, use a wire nut or other suitable connection method. For installations less than 100A, use conductors that are sized according to local electrical codes.

Run 1" (25 mm) conduit on the left side of a wall stud. The conduit fits into the opening on either the back or the left side of the Wall Connector as described on page 12.

The service connections described next are primarily used in North America. For service connections used in Europe and Australia (sometimes known as "TT Power Grid"), see page 7.

Only three wires are connected, but care must be taken that the service transformer secondary connection is definitely known, and that the three wires from the main circuit breaker panel are correctly connected and labeled. The illustrations shown are the most commonly used wiring formats.

NOTE: The L1, L2, and ground outputs labeled on the illustrations correspond to the inputs on the Wall Connector.

Ground Connection

Always connect the neutral at the service to earth ground. Ground fault protection is not possible unless the neutral (center tap on the service transformer) is connected to an earth ground.

If ground is not provided by the electrical service, you must install a grounding stake nearby. The grounding stake must be connected to the ground bar in the main breaker panel, and neutral connected to ground at that point.

⚠️ WARNING: Follow local electrical codes when installing the grounding stake.

220/240V Single Phase

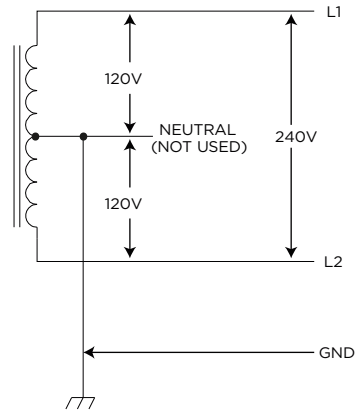

NOTE: Illustrations in this document are for demonstration purposes only.



208V 3-Phase Wye-Connected

With a Wye-connected secondary, any two of the legs can be used to provide 208V to the Wall Connector. For example, L1 and L2, or L1 and L3, or L2 and L3. The two used phases must each measure 120V to neutral.

NOTE: A current-carrying neutral is not required.

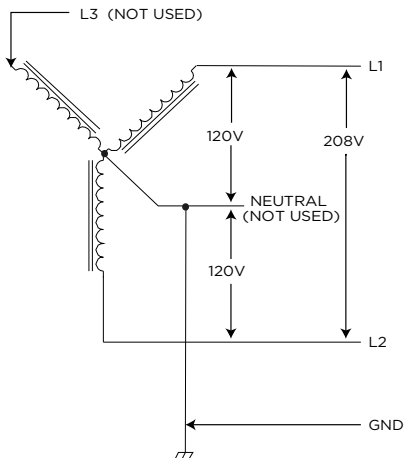

! CAUTION: The unused leg (L3 in the illustration) must remain open. Do not connect to a neutral bar, or to ground.

! CAUTION: The center point of the 3 phases (normally used as neutral) must be grounded to earth at only one point. This is usually at the breaker panel.

240V 3-Phase Delta-Connected

With the delta connection, one leg must be center tapped, and only the two phases on either side of the center tap can be used. The two used phases must each measure 120V to neutral.

Consult the transformer manufacturer's literature to verify that the single leg can supply the required power.

NOTE: The Wall Connector's contactor closes only if it detects the presence of a Ground wire connected to a neutral point on the transformer secondary.

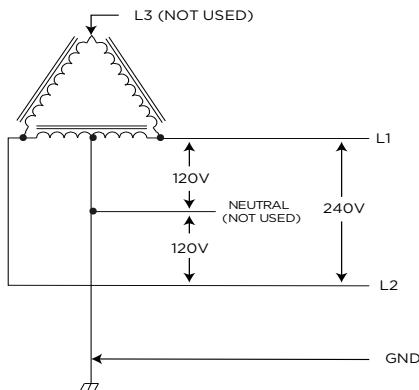

! CAUTION: The third line (L3 in the illustration) of the delta is 208V, with respect to neutral, and is sometimes referred to as a "stinger." Do not use this third line.

! CAUTION: Do not use a 3-phase delta-connected transformer secondary without a center tap on one leg. No "neutral" point is available for the required ground connection.



230V ABOVE GROUND

⚠ WARNING: The Wall Connector is a single-phase device. Do not connect all 3 phases of a 3-phase feed.

⚠ WARNING: Before installing the Wall Connector, identify the type of utility service connection available on site. If you are unsure about the type of connection available at the service panel, consult the local utility company, or contact Tesla for assistance.

⚠ CAUTION: The line connection must measure 230V RMS to neutral. earth must also be connected to the Wall Connector.

For most branch circuits of 100A, use 3 AWG (26.7 mm²), 75°C (167°F) copper wire. For installations less than 100A, use conductors that are sized according to local electrical codes. Ground wiring can be a maximum of 4 AWG. If your ground wiring does not fit into the bus, use a wire nut or other suitable connection method.

Run 25 mm (1") conduit on the left side of a wall stud. The conduit fits into the opening on either the back or the left side of the Wall Connector as described on page 12.

The service connections described below are primarily used in Europe and Australia (sometimes known as "TT Power Grid"). For service connections used in North America, see page 5.

When connecting the line and neutral wires, care must be taken that the service transformer secondary connection is definitely known, and the wires from the main circuit breaker panel are correctly connected and labeled. The illustrations provided show the most commonly used wiring format in Europe.

NOTE: The line, neutral, and earth outputs labeled on the illustrations correspond to the inputs on the Wall Connector.

Ground (Earth) Connection

Always connect the neutral line at the service panel to earth. Ground fault protection is not possible unless the neutral line is connected to earth.

If an earth connection is not available, you must install a grounding stake nearby. The grounding stake must be connected to the ground bar in the main breaker panel, and neutral connected to earth at that point.

⚠ WARNING: Follow local electrical codes when installing the grounding stake.

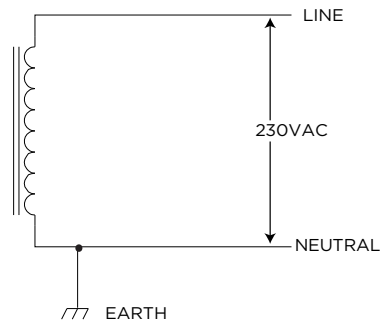



NOTE: Refer to the National Electric Code (NEC) and local electrical codes when installing the Wall Connector. If in doubt, check with your local building electrical inspector.

To determine the type of electrical breaker you need, examine the distribution panel/circuit breaker box to identify the amperage available at the installation site.

The Wall Connector has internal DIP switches that allow you to adjust its operating current. For the United States, see the recommended circuit breaker ratings provided in the table below. For other regions, use an overcurrent protection device, as required by local regulations, that is appropriate for the corresponding setting of the Wall Connector's operating current.

CIRCUIT BREAKER RATINGS - UNITED STATES

Maximum Current Supplied to Vehicle (Amps)	Circuit Breaker Rating for United States* (Amps)
12	15
16	20
24	30
32	40
40	50
64	80
80	100

**per 2014 NEC 625.40 Overcurrent Protection*

TO INSTALL A BREAKER

- Turn off AC power to the distribution panel/circuit breaker box.
- Install the circuit breaker appropriate for your installation site and vehicle charging requirements.
- Run the L1, L2 and Ground wires from the distribution panel/circuit breaker box to the location where you are installing the Wall Connector. Always run wiring to the left side of a wall stud.

NOTE: When installing electrical vehicle charging equipment with a circuit greater than 60 amps, the National Electric Code (NEC) requires a readily accessible disconnect located near the charging load.



TOOLS REQUIRED

Before installing the Wall Connector, ensure you have the following tools:

- Pencil or marker
- Drill and 9/32" and 3/16" drill bits
- T20 torx driver
- Hole saw (1 1/4" / 32 mm)
- Sharp knife or razor
- Phillips screwdriver
- Ratchet wrench with 8 mm and 17 mm sockets, and a 2" (minimum) extension
- Voltmeter or digital multimeter (to measure AC power at the site)

OVERVIEW OF STEPS

After running service wiring to the desired installation location using 1" (25 mm) conduit, (see pages 5 through 7), and installing the appropriate circuit breaker (see page 8), **TURN OFF THE POWER SUPPLY.** Then follow these steps to install the Wall Connector:

- 1 Check box contents (see page 10)
- 2 Install wall bracket (see page 11)
- 3 Prepare for installation (see page 12)
- 4 Mount on wall (see page 13)
- 5 Connect wiring (see page 14)
- 6 Confirm a successful installation (see page 15)
- 7 Set operating current (see page 16)
- 8 Secure cover and power up (see page 17)
- 9 Install Cable Organizer (see page 18)



Step One - Check Box Contents

In addition to this Installation Guide, the shipping box contains the following components. If any components are damaged or missing, contact Tesla.

Wall Connector assembly

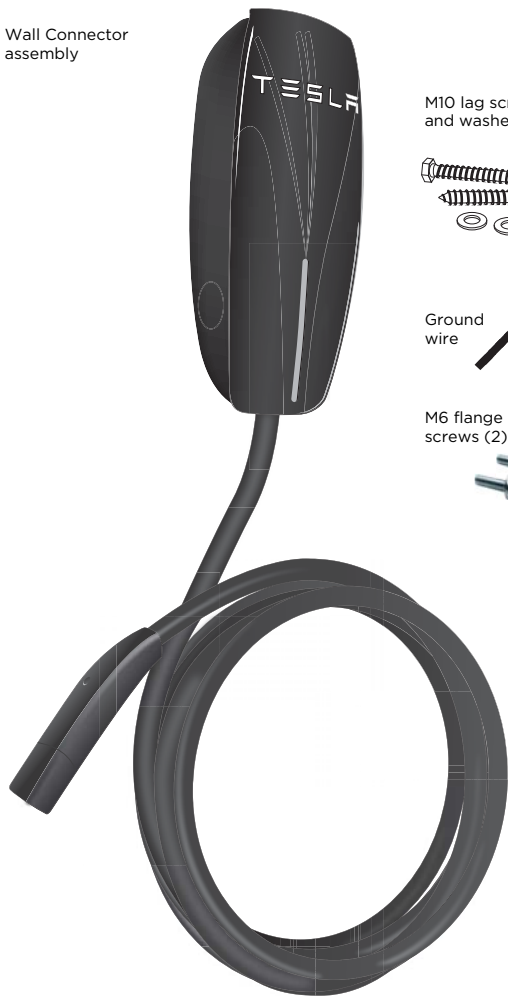

Mounting bracket

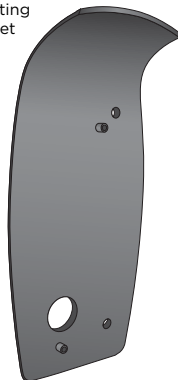

M10 lag screws and washers (2)



Ground wire



M6 flange screws (2)



Cable Organizer



Cable Organizer Bracket



Cable Organizer Screws, Anchors, and Washers (2each)



You can run 1" (25 mm) conduit into either the back or the left side of the Wall Connector's main enclosure. Regardless of the conduit opening you use, always run the conduit on the left side of a wall stud. Refer to the illustration below for dimensions.

When determining where to mount the Wall Connector, keep in mind that its 25' (7.6 m) charge cable should easily reach the vehicle's charging port without straining the connections at either end.

- 1 Use the mounting bracket as a guide to mark the location on the wall for the two mounting screws.
 - Space the holes exactly 8 7/16" (214 mm) apart.

- The height of the bracket should ensure that the charging connector is located at a maximum of 48" from floor level.* The minimum height is 18" (46 cm) if mounting indoors, and 24" (61 cm) if mounting outdoors.

- 2 Drill two 3/8" (7.1 mm) holes in the wall.
- 3 Attach the wall bracket using fasteners appropriate for the type of wall material. Use the supplied lag screws and washers only if mounting to a solid wooden wall stud. If mounting to another type of wall (hollow, masonry, etc.), use fasteners that are long enough to securely anchor the Wall Connector and that can support at least 80 pounds (36 kg).

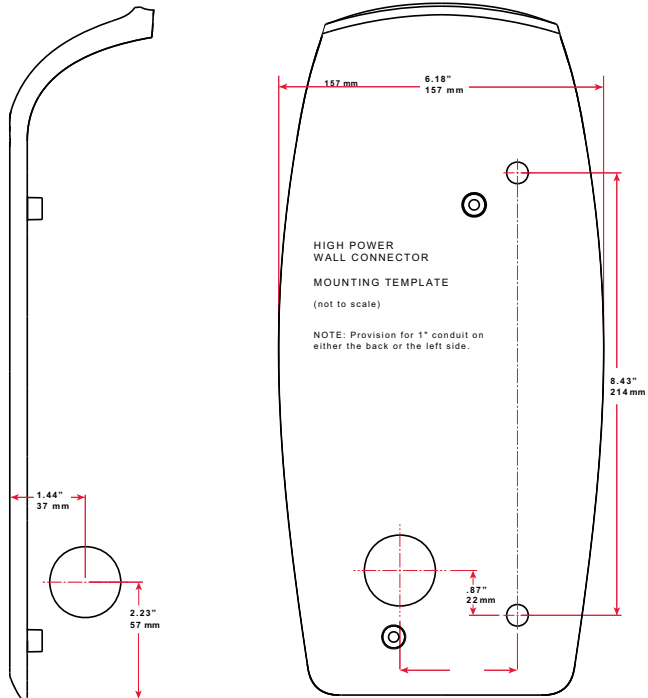

*CAUTION: If installing in a public location, consider laws and regulations that accommodate persons with disabilities (such as the ADA - American Disabilities Act).



Step Three - Prepare for Installation

- 1 Using a T20 Torx driver, remove the two security screws from the bottom of the Wall Connector.



- 2 Release the front cover by pulling it towards you far enough to disconnect the ribbon cable. Disconnect the ribbon cable from inside the main enclosure to fully release the front cover.

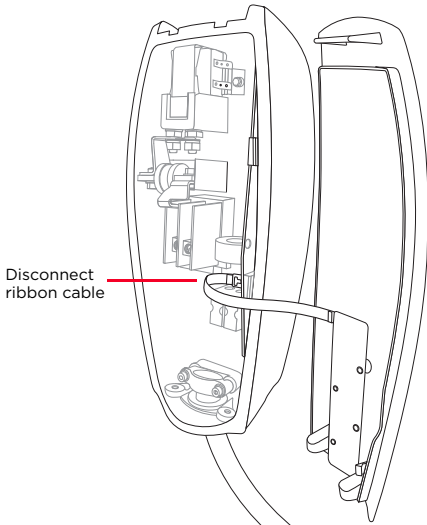

! CAUTION: When removing the front cover, do not damage the ribbon cable. Disconnect the ribbon cable before fully releasing the front cover.

- 3 Disconnect the ground wire from the terminal block and push it out of the way to avoid damaging it when completing the next step.

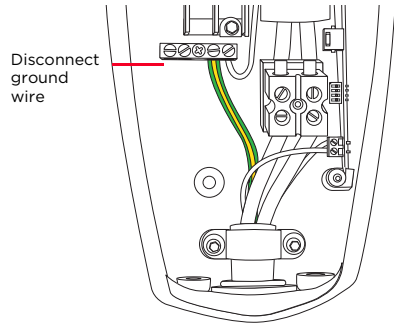

- 4 Use a 1 1/4" (32 mm) hole saw to remove the power entry knock-out from either the side or back of the connector.

! CAUTION: When using the hole saw, do not damage internal components.

If using the side knock-out, center the hole saw at the indented hole and drill through all layers. After drilling, use a sharp knife or razor to cut and remove the rubber molding, as indicated by the indentations in the rubber.

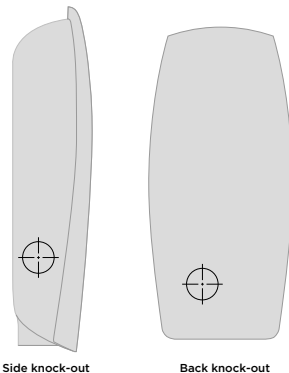

NOTE: Use the back knock-out when mounting to a pedestal or when running wires from behind a wall.

- 5 Reconnect the ground wire to the terminal block.



- 1** Position the connector over the bolts on the mounting bracket as shown below.
- 2** Attach the ground wire, as shown below.
- 3** Use the supplied flange screws to fasten the connector onto the bracket. Use a ratchet wrench and 8 mm socket to tighten until snugly fitted.

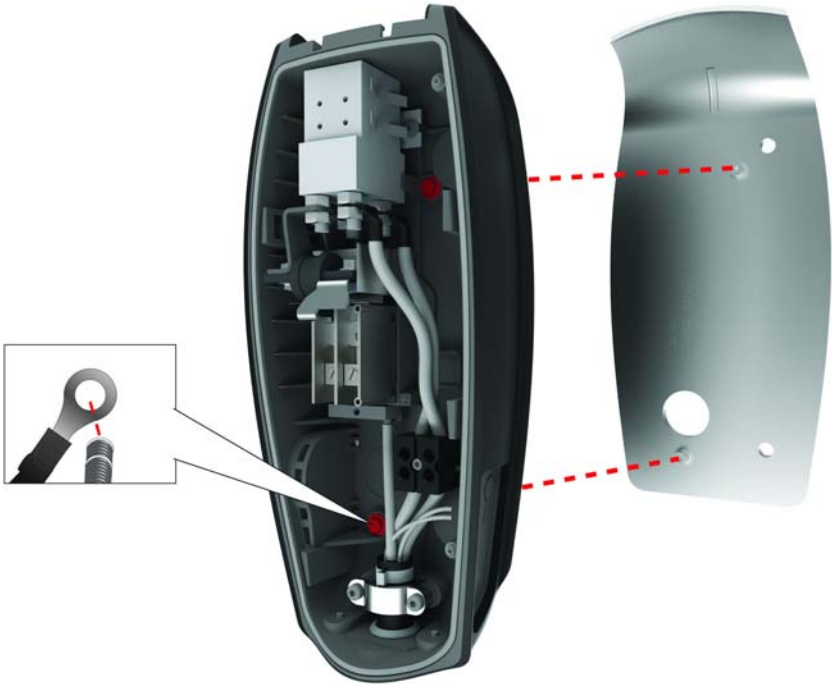



Step Five - Connect Wiring

NOTE: For most branch circuits of 100A, use 3 AWG (26.7 mm²), 75°C (167°F) copper wire. For installations less than 100A, use conductors that are sized according to local electrical codes.

! WARNING: Do not connect service wiring until you have read and fully understand the pages in this document titled "Service Wiring." If you are uncertain about the type of power available at the service panel, consult your local utility, or contact Tesla for assistance.

1 Turn off the power.

! WARNING: RISK OF ELECTRIC SHOCK! Before connecting the wiring, use a voltmeter to confirm that NO POWER is available at the service wiring or terminals.

2 Pull the service wiring into the Wall Connector. If using a hub, connect conduit to the hub before connecting it to the enclosure.

3 Strip the three wires 3/8" (10 mm).

4 Connect wiring to the terminal block. Connect L1 to black, L2/N to red, and green ground to one of the two available ground connectors, as shown.

NOTE: The maximum size of the ground wire is 4 AWG. Also note that neutral is not used by the Wall Connector. To ensure proper operation, verify that neutral is connected to earth ground inside the circuit breaker box or the main electrical panel.

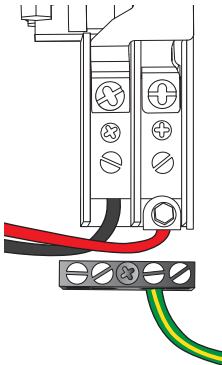

5 Tighten the L1 and L2 screws to 35-50 in-lbs, depending on wire gauge. Tighten the ground screw as follows:

Wire Gauge AWG CU-AL	Torque (in-lbs)
14-10 CU 12-10 AL	20
8	25
6-4	35
Two 14 or 12 CU Two 12 or 10 AL	25

Step Six - Confirm a Successful Installation



- 1 Set the DIP switches, located in the lower right-hand portion of the connector, to the test setting shown here. Use a pointed non-conductive object such as a pen.

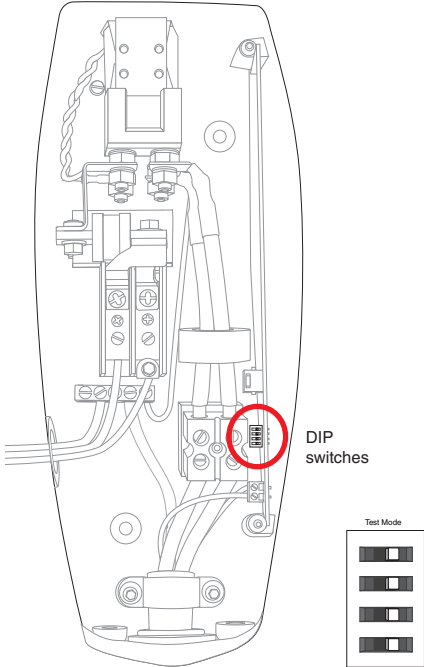

- 2 While holding the front cover near the connector, re-connect the ribbon cable.

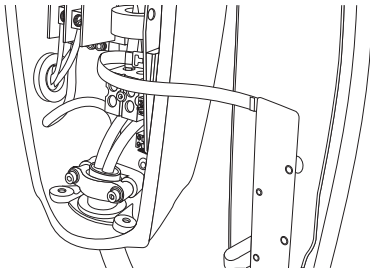

- 3 Hang the front cover over the hinge located at the top of the connector. Do not secure the front cover yet.

- 4 Turn on the power.
- 5 Hold the RESET button for five seconds. This button is located on the lower right side of the Wall Connector.



You should hear the contacts close and see the Wall Connector's lights sequentially illuminate green.

If the RED error light illuminates or flashes, see the Troubleshooting table on page 19 and resolve the error before continuing.

If the RED error light is not illuminated or flashing, continue with the next two steps.



Step Seven - Set Operating Current

- 1 Turn off the power.

WARNING: RISK OF ELECTRIC SHOCK! Before continuing, use a voltmeter to confirm that NO POWER is available at the service wiring or terminals.

- 2 Open the front cover and hold it with one hand while completing the next step.

CAUTION: Do not release the front cover and allow it to hang from the ribbon cable. Doing so can damage the ribbon cable's connectors.

- 3 Adjust DIP switches to set the operating current based on the type of breaker being used. Use a pointed non-conductive object such as a plastic pen.

NOTE: Power MUST be turned off before setting or changing DIP switches. If you set DIP switches with the power on, not only is it dangerous because of the risk of electric shock (see warning above), but the changes are not recognized.

In the United States, breaker ratings are as follows:

Maximum Current Supplied to Vehicle (Amps)	Circuit Breaker Rating for United States* (Amps)
12	15
16	20
24	30
32	40
40	50
64	80
80	100

**per 2014 NEC 625.40 Overcurrent Protection*

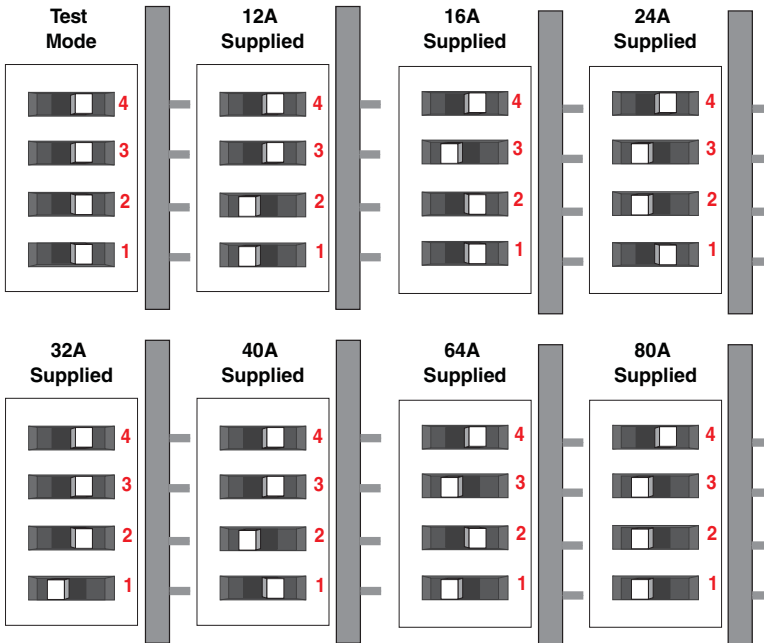



- 1** Reposition the front cover over the unit, aligning the five tabs on the back of the front cover with their corresponding slots. Starting at the bottom and working upwards, press firmly on both sides of the front cover until it clicks into place.
- 2** Using a T20 torx driver, re-attach the two security screws that you removed from the bottom of the Wall Connector in "Step Two - Install Wall Bracket" on page 11.
- 3** Turn on the power.
- 4** Attempt to charge the car to ensure the Wall Connector is operating correctly and charging at the selected operating current. For instructions on how to charge, refer to the owner information provided with your vehicle.



Step Nine - Install Cable Organizer

- 1 Use the Cable Organizer's bracket as a guide to mark the location on the wall for the two mounting screws.

NOTE: The height of the bracket should ensure that the charging connector is located at a maximum of 48" from floor level.* The minimum height is 18" (46 cm) if mounting indoors, and 24" (61 cm) if mounting outdoors.



*CAUTION: If installing in a public location, consider laws and regulations that accommodate persons with disabilities (for example, the American with Disabilities Act).

- 2 Drill two 3/16" (4.8 mm) holes in the wall.
- 3 Insert the two Poly-Set anchors into the holes until their flanges are flush.
- 4 Use the supplied Phillips screws and washers to secure the bracket to the wall.

To ensure the screws are secure, apply additional turns after the screw head is against the bracket:

Drywall Thickness	Number of Additional Turns
3/8"	7-9
1/2"	5-7
5/8"	3-4
3/4"	1-2

NOTE: For more details on using the anchors and screws, refer to the Poly-Set Installation Instructions, included in the shipping box.

- 5 Slide the Cable Organizer onto the bracket as shown. If desired, you can insert the Wall Connector's cable into the groove between the bracket and the Cable Organizer, as shown.





Observe the lights on the front of the Wall Connector, then use the following table to resolve a fault.

Green Lights	Red Light	What It Means	What To Do
Top light on	Off	Power on. Wall Connector is powered, but not charging.	Make sure the Wall Connector is plugged into the car.
Off	1 flash	Ground fault. Electrical current is leaking through a potentially unsafe path.	This should automatically reset in 15 minutes. If not, make sure nobody is touching the car, then press the RESET button.
Off	2 flashes	The Wall Connector did not pass its internal self check.	Unplug the Wall Connector from the car and press the RESET button. Plug the Wall Connector back into the car. If the error persists, unplug the Wall Connector from the car, power off the Wall Connector, then power it back on again before plugging it back into the car.
Off	3 flashes	Contactors failed.	Unplug the Wall Connector from the car and wait 10 seconds. If the error persists, contact Tesla.
Off	4 flashes	Ground lost.	Make sure the power outlet is properly grounded. Make sure the hot and neutral pins are wired properly. If uncertain, ask your electrician.
Off	5 flashes or more	The Wall Connector requires servicing.	Contact Tesla.



Always ensure that after charging, the charging cable is returned to the Cable Organizer and the charging connector is clear of the floor.

Regularly inspect the Wall Connector and charging cable for signs of damage. If damage is found, contact Tesla.

The Wall Connector contains no user-serviceable components. If the unit is not operating correctly, contact Tesla.

Wipe the outside of the Wall Connector, the charging cable, and the connector end of the charging cable with a clean dry cloth to remove any accumulation of dust and dirt.



WARNING: Turn off input power at the circuit breaker before cleaning the Wall Connector.



WARNING: Do not use cleaning solvents, scouring powder, or any type of abrasive pad to clean the Wall Connector, its charging cable, or the vehicle's charging port.



CAUTION: To reduce the risk of electrical shock or equipment damage, do not allow liquid to enter the Wall Connector while cleaning it.

ウォールコネクター（80A 単相）
設置マニュアル

モデル S に関する情報は以下をご覧ください。

www.teslamotors.com/mytesla

FCC 適合宣言

この装置は、FCC 規則パート 15 に適合しています。動作は以下の 2 つの条件の対象となります。(1) この装置は有害な干渉を引き起こしてはならない、(2) この装置は、好ましくない動作を引き起こす可能性のある干渉を含め、いかなる妨害も受け入れなければならない。

ラジオおよびテレビによる妨害

このマニュアルに記載されている機器は、無線周波数妨害 (RFI) から保護されるよう設計されています。ただし、強力な無線信号や近くで無線を発する機器 (デジタル電話、無線通信機器など) によって動作に影響を受ける場合があります。ハイパワーコネクタへの妨害が疑われる場合、テスラ社にご相談いただく前に、充電中は近くの電気器具を移動するか、その電源を切ってください。

重要!

この製品にテスラ社の承認していない変更や修正を加えた場合は、FCC 適合が無効になることがあります。

製品仕様

この文書に含まれるすべての仕様および説明は、印刷時点において正確であることが確認されています。ただし、テスラ社はたゆまぬ進歩を目標としており、いかなる時点においても製品に改良を加える権利を保持します。

記載の誤りや記載漏れ

本マニュアルの内容に不正確な点や記載内容に漏れがある場合、下記アドレスまでメールでお知らせください：
ownersmanualfeedback@teslamotors.com。

©2012-2014 TESLA MOTORS, INC. All rights reserved.

本マニュアルに記載されたすべての情報およびモデル S* のすべてのソフトウェアはテスラモーターズおよびそのライセンス許諾者の著作権およびその他の知的財産権の対象となります。テスラモーターズおよびそのライセンス許諾者の書面による事前の許可なくして、本マニュアルの全体もしくは一部を改変、複製、複写することを禁じます。ご要望に応じて追加情報を提供いたします。以下は米国およびその他の国においてテスラモーターズの商標もしくは登録商標となっています。

テスラ テスラモーターズ テスラ
ロードスター



TESLA



モデル S モデル X

本書に含まれるその他のすべての商標はそれぞれの所有者の財産であり、係る商標の本書における使用は、これら製品またはサービスを推奨または是認するものではありません。本書および車両に示された商標を不正利用することは厳しく禁止されています。

**重要！**

ウォールコネクターを設置または使用する前に本書をお読みください。本書をお読みにならないか、もしくは本書記載の指示や警告をお守りいただけない場合、火災、感電、重大な傷害、または死亡などにつながるおそれがあります。

ウォールコネクターは、地域の電気工事規定および条例に従って、有資格の**電気工**士が設置を行う必要があります。

安全ガイド.....	2
スペック.....	3
特長.....	4
配電線の接続 - 北米.....	5
配電線の接続 - 日本 ヨーロッパ.....	7
サーキット ブレーカー.....	8
設置の概要.....	9
手順 1 - 商品梱包箱の中身の確認.....	10
手順 2 - ウォールブラケットの設置.....	11
手順 3 - 設置の準備.....	12
手順 4 - 壁への取り付け.....	13
手順 5 - 配線の接続.....	14
手順 6 - 正常に設置されたことの確認.....	15
手順 7 - 動作電流の設定.....	16
手順 8 - カバーの固定と電源の投入.....	17
手順 9 - ケーブルホルダーの設置.....	18
トラブルシューティング.....	19
メンテナンスと修理.....	20

この安全ガイドは大切に保管してください

この文書には、ウォールコネクターの設置とメンテナンスにあたり遵守していただきたい指示と警告が記されています。

警告

ウォールコネクターは、常設の配線システムまたは機器接地線によって接地する必要があります。

ウォールコネクターを、引火性、爆発性、激性、可燃性の材料、薬品、または気体のそばに設置または使用しないでください。

ウォールコネクターを設置または清掃する前に、サーキットブレーカーの入力電源を切ってください。

ウォールコネクターは、指定された動作パラメータ内で使用してください。

ウォールコネクターは、(テスラ ロードスターを除く) テスラ車の充電専用設計されています。それ以外の目的または、それ以外の自動車や製品の充電に使用しないでください。

ウォールコネクターに、欠陥、亀裂、摩耗、破損、その他の損傷が認められる場合、あるいは正常に動作しない場合は、使用を中止してください。

ウォールコネクターは、開封、分解、修理、加工、改造しないでください。当ウォールコネクターはユーザーが点検・修理できる製品ではありません。修理の必要がある場合はテスラ社までお問い合わせください。

お客様、お車、またはウォールコネクターが激しい雨や雪、雷雨、その他の悪天候に見舞われている場合はウォールコネクターを使用しないでください。

ウォールコネクターを運搬する場合は、ウォールコネクターや他のコンポーネントの破損を防ぐため、無理な力や衝撃を加えたりしないように注意してください。

ウォールコネクターを湿気、水、液体、および異物から常に保護してください。そのいずれかが存在するか、それによる侵入、損傷、または腐食が生じたと認められる場合は、ウォールコネクターを使用しないでください。

ワイヤー、工具または針など鋭利な金属がウォールコネクターの端子に触れないようにしてください。

ウォールコネクターのいかなる箇所も無理に折り曲げたり、先のとがったもので傷つけたりしないでください。

ウォールコネクターのいかなる箇所にも異物が入らないようにしてください。

車両に車両カバーがかかった状態で、ウォールコネクターを使用しないでください。

ウォールコネクターを使用すると、挿込み型心臓ペースメーカーや挿込み型除細動器など、医療用電子機器や挿込み型電子機器の動作が影響を受けたり損なわれたりする場合があります。充電がこうした電子機器に及ぼす影響については、ウォールコネクターの使用前に、電子機器製造元に確認してください。

注意

ウォールコネクターを誤って設置またはテストすることによって、車両のバッテリーまたはウォールコネクター本体が破損する恐れがあります。その場合の破損は、車両およびウォールコネクターの保証の適用外とさせていただきます。

ウォールコネクターを、動作温度 $-30^{\circ}\text{C} \sim +45^{\circ}\text{C}$ の範囲外で使用しないでください。

充電スタンドの電源ケーブルは、踏みつけたり、つまずいたり、破損したり、強い力を加えたりする恐れのない場所に配置してください。

ウォールコネクターのいかなるコンポーネントも洗浄用溶剤を使用して洗浄しないでください。ウォールコネクターの外面、充電ケーブル、および充電ケーブルのコネクター端子は、定期的に乾いた清潔な布で拭き、ごみやチリを取り除いてください。

本体に電源入力用の穴を開ける際に、回路基板を破損しないよう注意してください。



ウォールコネクターの最大定格は、20 kW、または 250 ボルトで 80 アンペアです。車両は 180 から 265 ボルトで充電可能です。

	正電圧 120V (北米共通)	正電圧 200 V (日本)
電圧および配線	240V AC 単相：L1、L2、および安全 接地 208V AC 3 相、Y 結線：任意の 2 相お よび安全接地。 240V AC 3 相、デルタ結線：1つの足に センタータップを設置し、センタータッ プのいずれか片側の 2 相のみを使用しま す。この 2 相は、接地に対してともに 120V AC となる必要があります。3 つ目 の足 (208V の「スティンガー」) は使用 しないでください。	200V AC 単相：L1、L2、およびア ース
電流	最大 100A のサーキット ブレーカー。 車両充電用の最大電流は、80A または 20 kW です。 240V において、これは最大 19 kW にな ります。	最大 100A のサーキット ブレーカー。 車両充電用の最大電流は、80A または 20 kW です。 200V において、これは最大 16 kW にな ります。
周波数	60 Hz	50-60 Hz
ケーブル長	約 7.6 m	
ブラケット寸法	高さ：382 mm 幅：158.2 mm 奥行き：96 mm	
重量 (ブラケット を含む)	9 kg	
動作温度	-30°C ~ +45°C	
保管温度	-50°C ~ +85°C	
エンクロージャー の保護等級	タイプ 3R	IP 44
機関認証	アメリカ合衆国およびカナダに関して、 ファイル番号 E351001、FCC パート 15 として、cULus に記載。	CE

オプションのブレーカー定格

最速で充電するために、米国では定格 100 アンペアのサーキット ブレーカーのご使用をお薦めします。その他の地域では、その地域の法規制に従って、適切な過電流遮断器を使用してください。ご自宅や職場によっては、この水準の出力が容易に得られない場合がありますがウォールコネクターの電流設定は、12 ~ 80 アンペアの動作電流に調整可能です。（16 ページを参照。）

自己監視および復旧

ウォールコネクターには接地監視回路が備わっており、安全な接地接続の有無を常時チェックし、障害から自動で復旧します。手動でのテストやリセットは必要ありません。

地絡や電力サージなどの一時的な障害からは、自動で復旧します。漏電ブレーカーに障害が発生して充電が中断した場合、ウォールコネクターは自動で障害の解決および充電の再開を試みます。

ただちに 2 度目の障害を感知した場合、ウォールコネクターは充電を再試行する前に 15 分間待機します。このプロセスを 8 回繰り返し、すべてが失敗に終わった場合は電力を切断し、それ以上の充電を試行しません。この場合は、フロントパネルに赤色のエラーランプが点灯します（19 ページのトラブルシューティング表を参照してください）。エラーランプの点灯を確認した場合は、ウォールコネクターの電源を一度切り、再投入することをお薦めします。

停電

停電が発生した場合、ウォールコネクターは電力の復帰時ともなって自動的に充電を再開します。電力の復帰時に充電ケーブルが車両に接続されている場合はランプが点滅し、ウォールコネクターは約 15 秒から 3 分間、充電ケーブルに通電しません。これにより、電力の復帰時に送電網に大きなサージが流れることを防止し、複数の車両が電流を一斉ではなく、ランダムに使用開始することを可能にします。



正電圧 120V

警告：ウォールコネクタは単相の装置です。3相電源の3相すべてに接続しないでください。

警告：ウォールコネクタの設置前に、設置場所で使用可能な電力供給の接続タイプを確認してください。配電盤で使用できる接続タイプがわからない場合は、地域の電力会社に問い合わせるか、テスラ社にご相談ください。

注意：使用する2相は中性に対してそれぞれ120V 必要です。アース接地は、1点のみで（通常はブレーカー パネル）中性に接続する必要があります。

注意：デルタ結線の2次側から240V 3相電源が供給される場合、使用する足にはセンタータップを装着する必要があります。このセンタータップは接地する必要があります。センタータップした足のいずれか片側の2相のみ使用可能です。

大半の100A 分岐回路には、3 AWG (26.7 mm²)、+75°C の銅線を使用してください。接地配線には、最大4 AWG を使用できます。接地配線がバスに入らない場合は、ワイヤーナットその他の適切な方法で接続してください。100A 未満での設置には、地域の電気規定に従ったサイズの導線を使用してください。

壁中の間柱の左側に沿って25 mm のコンジットを這わせてください。コンジットは、12 ページに示すようにウォールコネクタの背面または左側面の穴に収まります。

次に示す配電線の接続は、主に北米で使用します。日本で使用する配電線の接続については7 ページを参照してください。

接続するコードは3本のみですが、柱上変圧器の2次側接続を明確にすることと、主サーキットブレーカー パネルから出た3本のコードの接続と表示を正しく行うことに配慮してください。この図に示しているのは、最も一般的に使用される配線形式です。

注記：この図に示しているL1、L2 およびアース出力は、ウォールコネクタの入力に対応します。

接地（アース）接続

配電盤の中性は、必ずアースに接続してください。中性（柱上変圧器のセンタータップ）をアースに接続しない限り、漏電保護は作動しません。

接地が電気設備で備わっていない場合は、近隣に接地棒を打ち込む必要があります。接地棒は、主ブレーカー パネルの接地バーに接続し、その地点で中性を接地に接続してください。

警告：接地棒を打ち込む場合は、地域の電気工事規定に従ってください。

220/240V 単相

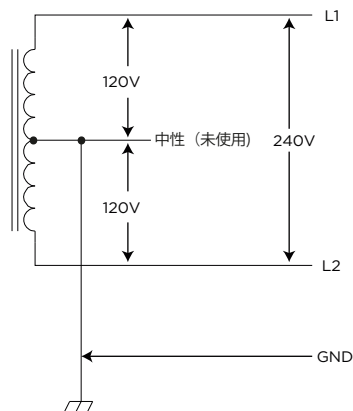

注記：この文書内の図は、説明目的のみで描かれたものです。

208V 3 相 Y 結線

Y 結線の 2 次側では、任意の 2 本の足を使用してウォールコネクターに 208V を供給できます (例えば、L1 と L2、L1 と L3、または L2 と L3)。使用する 2 相は、中性に対して 120V が必要です。

注記：電流通過型中性性は、必要ありません。

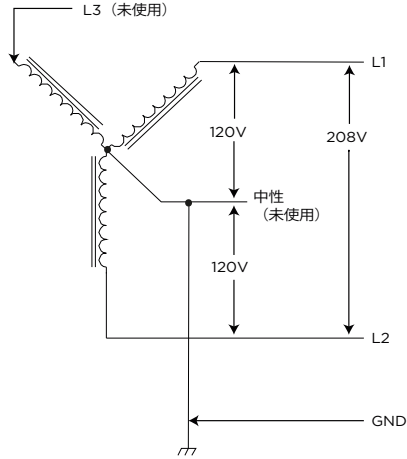

! 注意：未使用の足 (図の L3) は、開放しておく必要があります。中性バーまたは接地に接続しないでください。

! 注意：3 相の中央極 (通常は中性に使用される) は、1 点のみでアース接続する必要があります。通常は、ブレーカー パネルで接続します。

240V 3 相デルタ結線

デルタ結線では、1 つの足をセンタータップし、センタータップのいずれか片側の 2 相のみ使用します。使用する 2 相は、中性に対してそれぞれ 120V が必要です。

1 本の足で必要な電力を供給可能かどうかは、トランス メーカーの資料でご確認ください。

注記：ウォールコネクターの接触器が閉じるのは、トランス 2 次側の中性点に接続した接地線をウォールコネクターが検出した場合のみです。

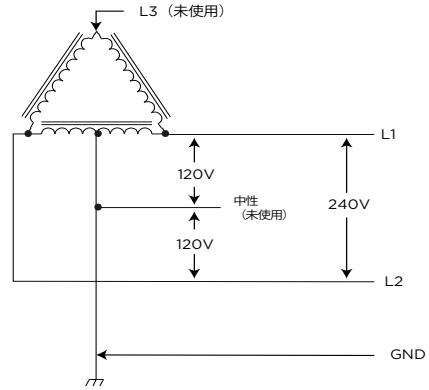

! 注意：デルタ結線の第 3 線 (図の L3) は中性に対して 208V であり、「スティングー」と呼ばれることがあります。この第 3 線を使用しないでください。

! 注意：1 つの足をセンタータップすることなく、3 相デルタ結線のトランスの 2 次側を使用しないでください。必要な接地接続に使用できる「中性」点はありません。



正電圧 200V

警告：ウォールコネクタは単相の装置です。3 相電源の 3 相すべてに接続しないでください。

警告：ウォールコネクタの設置前に、設置場所で使用可能な電力供給の接続タイプを確認してください。配電盤で使用できる接続タイプがわからない場合は、地域の電力会社に問い合わせるか、テスラ社にご相談ください。

注意：ライン接続はアースに対して 200V RMS が必要です。アースもウォールコネクタに接続する必要があります。

100A 分岐回路には、3 AWG (26.7 mm²)、+75°C の銅線を使用してください。100A 未満での設置には、地域の電気規定に従ったサイズの導線を使用してください。接地配線には、最大 4 AWG を使用できます。接地配線がバスに入らない場合は、ワイヤナットその他の適切な方法で接続してください。

壁中の間柱の左側に沿って 25 mm のコンジットを這わせませす。コンジットは、12 ページに示すようにウォールコネクタの背面または左側面の穴に収まります。

下に示す配電線の接続は、主に日本で使用されます。日本で使用する配電線の接続については、5 ページを参照してください。

ラインおよびアース線を接続する際は、柱上変圧器の 2 次側接続が明確にわかるようにすること、主サーキットブレーカーパネルから出たコードの接続と表示を正しく行うことに配慮してください。この図は、日本で最も一般的に使用される配線形式を示しています。

注記：この図に示されているライン、アース出力は、ウォールコネクタの入力に対応しています。

接地（アース）接続

配電盤のアース線は、必ずアースに接続してください。アース線をアースに接続しない限り、漏電保護は作動しません。

アース接続が使用できない場合は、近隣に接地棒を打ち込む必要があります。接地棒は、主ブレーカーパネルの接地バーに接続し、その地点でアースに接続します。

警告：接地棒を打ち込む場合は、地域の電気工事規定に従ってください。

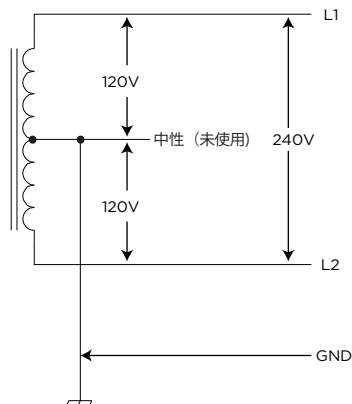



サーキット ブレーカー

注記：ウォールコネクターの設置に際しては地域の電気工事規定を参照してください。ご不明な点は、地域の建設電気検査員にお問い合わせください。

必要なブレーカーのタイプを決定するには、配電盤またはサーキット ブレーカー ボックスで、設置場所で使用可能なアンペア数を調べてください。

ウォールコネクター内にはディップスイッチが備わっており、それを使用して動作電流を調整できます。米国の場合は次の表を参照し、推奨されるサーキット ブレーカーの定格を確認してください。その他の地域では、その地域の法規制に従って、ウォールコネクターの対応する動作電流の設定に適合した過電流遮断装置を使用してください。

ブレーカーを設置するには、次の手順に従います。

- 分電盤またはサーキット ブレーカー ボックスへの AC 電源を切断します。
- 設置場所と車両の充電要件に合ったサーキット ブレーカーを設置します。
- 分電盤またはサーキット ブレーカー ボックスからウォールコネクターの設置場所まで L1、L2、およびアース線を配線します。必ず壁中の間柱の左側を這わせます。

サーキットブレーカーの定格 - 日本

車両に供給される最大電流 (アンペア)	サーキットブレーカーの定格 (アンペア)
12	20
16	20
24	30
32	40
40	50
64	75
80	100



必要な工具

ウォールコネクターの設置前に、以下の工具を用意してください。

- 鉛筆またはマーカー
- ドリル及びドリルビット
- T20 トルクス ドライバー
- ホールソー
- プラス ドライバー
- ラチェット レンチと 8 mm と 17 mm のソケットおよび（最低）50mm のエクステンション
- 電圧計またはマルチメーター（設置場所で AC 電圧を計測するため）

手順の概要

25 mm のコンジットを使用して配電線を目的の設置場所まで配線し（5 ページから 7 ページを参照）、適切なサーキット ブレーカーを設置（8 ページを参照）した後、電力供給を切断します。次に、下の手順に従ってウォールコネクターを設置します。

- 1 商品梱包箱の中身の確認（10 ページを参照）
- 2 ウォール ブラケットの設置（11 ページを参照）
- 3 設置の準備（12 ページを参照）
- 4 壁への取り付け（13 ページを参照）
- 5 配線の接続（14 ページを参照）
- 6 正常に設置されたことの確認（15 ページを参照）
- 7 動作電流の設定（16 ページを参照）
- 8 カバーの固定と電源の投入（17 ページを参照）
- 9 ケーブル オーガナイザーの設置（18 ページを参照）



手順 1 - 商品梱包箱の中身の確認

商品梱包箱には、この設置ガイドの他に次のコンポーネントが含まれています。いずれかのコンポーネントが破損しているか見当たらない場合は、テスラ社にご連絡ください。

ウォールコネクタ
ユニット



取り付け
ブラケット

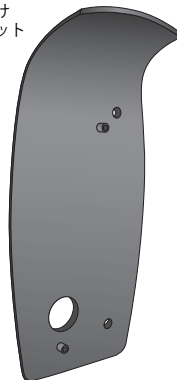

M10 ラグスクリュー
およびワッシャー (2)



アース線



M6 フランジ
スクリュー (2)



ケーブル
オーガナイザー



ケーブル
オーガナイザー
ブラケット



ケーブル オーガナイザー
ねじ、アンカー、および
ワッシャー (各 2 個)



25 mm のコンジットをウォールコネクター本体エングロージャーの背面または左側面から差し込みます。どちらの穴を使用する場合でも、コンジットは必ず壁中の間柱の左側を這わせてください。寸法は以下の図を参照してください。

ウォールコネクターの設置場所を決める際には、7.6 m の充電ケーブルが、両端の接続部分を張りつめることなく、楽に車両の充電ポートに届くよう考慮します。

- 1 取り付けブラケットを目印を使用して、2 個の取り付けねじが壁面に当たる場所に印を付けます。
 - 2 つの穴の間隔は、厳密に 214 mm 空けます。

- 充電コネクターが床面高さから最高で 122cm の高さになるように、ブラケットの位置を決めます。* 最低の高さは、屋内設置の場合で 46 cm、屋外設置の場合で 61 cm です。

- 2 ドリルで壁面に 7.1 mm の穴を 2 つ開けます。

- 3 壁の材質に合った留め具を使用して、ウォールブラケットを取り付けます。付属のラグスクリューとワッシャーは、中空でない木製の間柱に取り付ける場合のみ使用します。他のタイプの壁（中空、石造りなど）に取り付ける場合は、ウォールコネクターを安全に固定できる長さを備え、少なくとも 36 kg を支えられる留め具を使用してください。

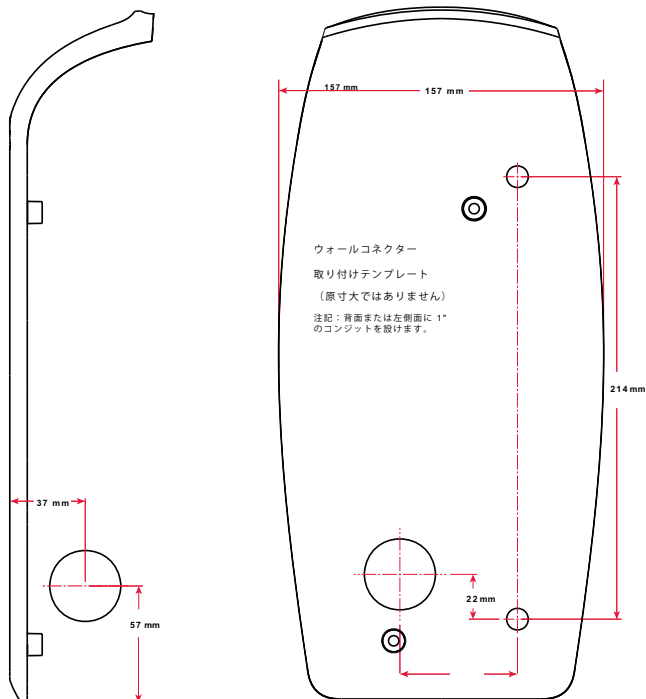

* 注意：公共の場に設置する場合は、障害者に対応した法規制（ADA - 米国障害者法など）に配慮してください。

手順 3 - 設置の準備

- 1 T20 トルクス ドライバーを使用して、ウォールコネクターの底部からスクリューを 2 個取り外します。



- 2 フロント カバーを手前に引いて、リボン ケーブルを外せるだけの距離を本体から離します。メイン エンクロージャーの内側からリボン ケーブルを抜いてから、フロント カバーを完全に外します。

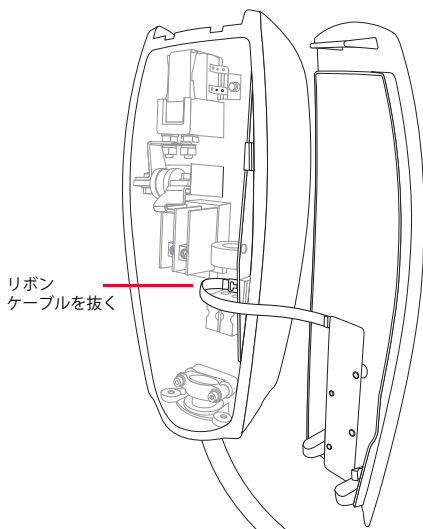

! 注意：フロント カバーを外す際にリボン ケーブルを傷つけないようにしてください。フロント カバーを完全に取り外す前にリボン ケーブルを抜きます。

- 3 端子台からアース線を抜き、次の手順を行う際に破損しないよう邪魔にならない場所にどけます。

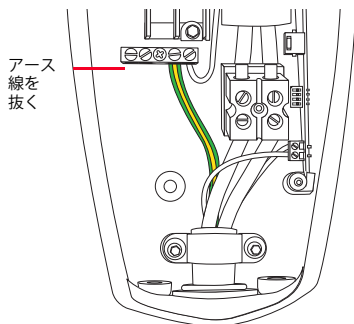

- 4 32 mm のホールソーを使用して、コネクターの側面または背面に配線を通す穴を開けます。

! 注意：ホールソーを使用する際は、内部のコンポーネントを傷つけないようにしてください。

側面に穴を開ける場合は、ガイド点の中心にホールソーを合わせて穴を開けてください。

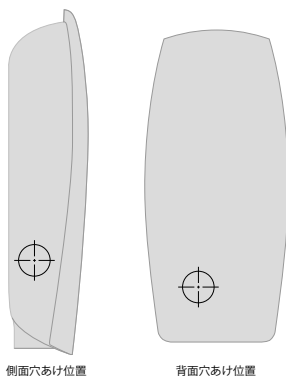

注記：台座に取り付ける場合または壁の裏から配線を這わせる場合は、背面穴あけ位置を使用してください。

- 5 再び、アース線を端子台に接続します。



- 1 次に示すように、コネクターを取り付けブラケットのボルトの上に合わせます。
- 2 次に示すようにアース線を取り付けます。
- 3 付属のフランジスクリューを使用して、コネクターをブラケットに取り付けます。ラチェットレンチと 8 mm ソケットを使用し、締め付けます。

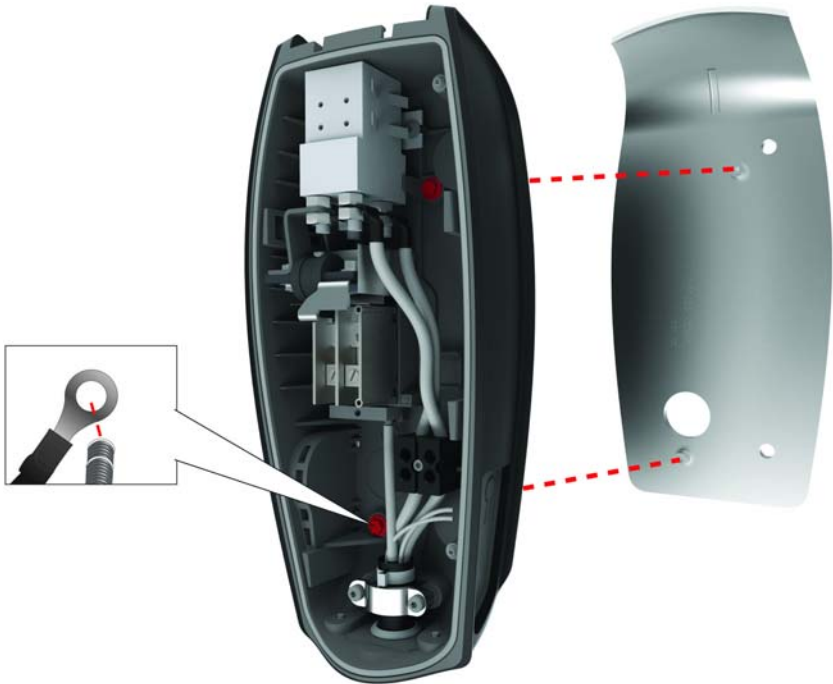

手順 5 - 配線の接続

注記：100A の分岐回路には、3 AWG (26.7 mm²)、+75°C の銅線を使用してください。100A 未満の設置には、地域の電気規定に従ったサイズの導線を使用してください。

! 警告：このガイドの「配電線の接続」の項に目を通して十分に理解するまで、配電線を接続しないでください。使用できる電力タイプが配電盤で判明しない場合は、地域の電力会社に問い合わせるか、テスラ社にご相談ください。

1 電源を切断します。

! 警告：感電の危険があります！配線を接続する前に、配電線または端子に電気が流れていないことを電圧計で確認してください。

2 配電線をウォールコネクタに接続します。ハブを使用する場合は、コンジット線をエンクロージャーに接続する前にハブに接続します。

3 3本のケーブルの被覆を 10 mm 除去します。

4 配線を端子台に接続します。次に示すように、L1 を黒色線に、L2 または N を赤色線に、緑のアース線を 2 つの接地コネクタのどちらかに接地します。

注記：アース線の最大サイズは 4 AWG です。また、ウォールコネクタでは中性点は使用しません。正しく使用するために、中性点がサーキットブレーカーボックス内または主電気パネルのアース接地に接続されていることを確認してください。

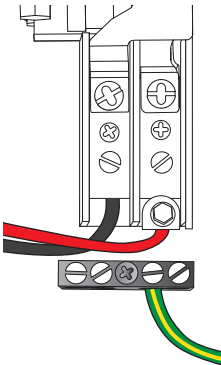

5 L1 および L2 のねじをケーブルの口径に応じて 35-50 in-lbs で締めます。接地ねじを次の要領で締めます。

ケーブル口径 AWG CU-AL	トルク (in-lbs)
14 ~ 10 CU 12-10 AI	20
8	25
6 ~ 4	35
2本の 14 または 12 CU 2本の 12 または 10 AI	25

手順 6 - 正常に設置されたことの確認



- 1 次に示すように、コネクターの右下部に配置されているディップスイッチをテストモードにセットします。設定は、プラスチック製ペンなどの絶縁性の物を使用して行います。

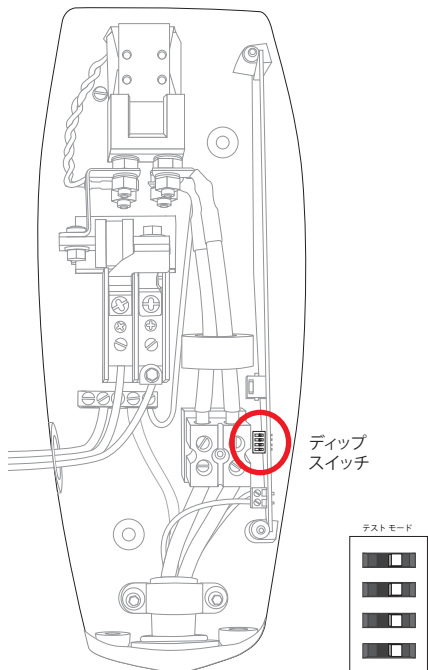

- 2 フロントカバーをコネクターに近づけて保持しつつ、リボンケーブルを再接続します。

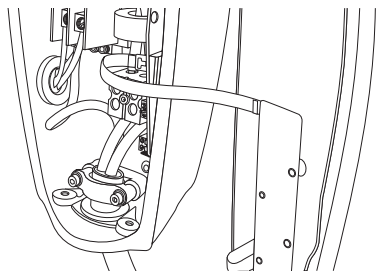

- 3 コネクターの最上部のヒンジにフロントカバーを引っ掛けます。まだフロントカバーは固定しません。

- 4 電源を投入します。
- 5 RESET ボタンを 5 秒間押し続けます。RESET ボタンはウォールコネクター右下側面に配置されています。



接点の閉じる音が聞こえ、ウォールコネクターの各ランプが順番に緑色に点灯します。

赤色のエラーランプが点灯または点滅した場合は、19 ページのトラブルシューティング表を参照して、問題を解決した後次に進みます。

赤色のエラーランプが点灯も点滅もしない場合は、次の 2 つの手順に進みます。



手順 7 - 動作電流の設定

- 1 電源を切断します。

警告：感電の危険があります！次の手順に進む前に、配電線や端子に電気が流れていないことを電圧計で確認してください。

- 2 フロントカバーを開いて片手で保持し、次の手順を行います。

注意：フロントカバーから手を放してリボンケーブルでつり下げないでください。リボンケーブルのコネクターが破損する恐れがあります。

- 3 ディップスイッチを調整して、使用するブレーカーに応じた動作電流を設定します（8ページ参照）。プラスチックのペンなど絶縁性の物体を使用して設定します。

注記：ディップスイッチの設定または変更を行う前に、電源を切断してください。電源を投入した状態でディップスイッチを設定した場合は、感電の危険があるだけでなく（前述の警告を参照）、変更が認識されません。

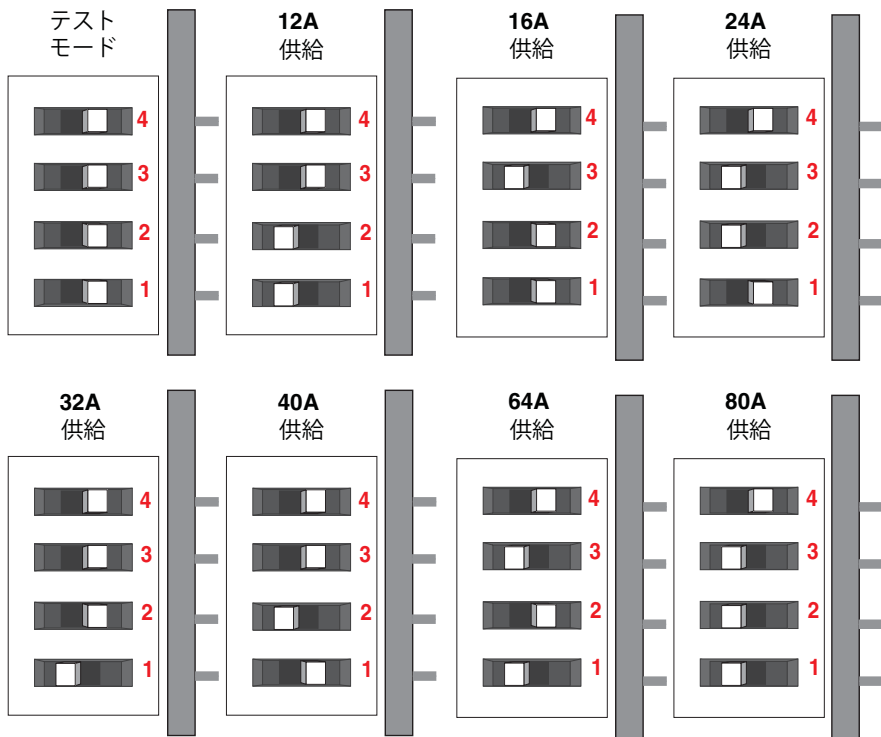



- 1 フロント カバー裏面にある 5 つのツメを合わせ、底部から順に上へと、フロント カバーの両側がぴったり収まるまで強く押しはめ込みます。
- 2 T20 トルクス ドライバーを使用して、11 ページの " 手順 2 - ウォールブラケットの設置 " でウォールコネクターの底部から取り外した安全ねじ 2 個を取り付けます。
- 3 電源を投入します。
- 4 車の充電を行い、ウォールコネクターが正常に動作し、選択した動作電流で充電が行われていることを確認します。充電の方法は、車両に付属する取扱説明書を参照してください。

手順 9 - ケーブルホルダーの設置

- 1 ケーブルホルダーのブラケットを目印を使用して、2 個の取り付けねじが壁面に当たる場所に印を付けます。

注記：充電コネクタが床面高さから最高で 122cm の高さになるように、ブラケットの位置を決めます。* 最低の高さは、屋内設置で 46 cm、屋外設置で 61 cm です。

 * 注意：公共の場に設置する場合は、障害者に対応した法規制（米国障害者法など）に配慮してください。

- 2 ドリルで壁面に 4.8 mm の穴を 2 つ開けます。
- 3 2 つのアンカーをフランジが面一になるまで穴に挿入します。
- 4 付属のプラスねじとワッシャーを使用してブラケットを壁に固定します。

ねじがしっかり固定されるように、ねじの頭がブラケットに接触した後、余分にねじをまわします。

乾式壁の厚み	余分のひねり数
10mm	7-9
13mm	5-7
16mm	3-4
19mm	1-2

注記：アンカーおよびねじの使用の詳細は、商品梱包箱に入っている取り付けガイドを参照してください。

- 5 次に示すように、ケーブルホルダーをブラケットにスライドさせます。必要に応じて、次に示すようにウォールコネクタのケーブルをブラケットとケーブルホルダーの間の溝に挿入できます。





ウォールコネクター前面のランプを確認し、次の表に従って問題を解決します。

緑色のランプ	赤色のランプ	意味	対応策
上部のランプが点灯	消灯	電源オン。ウォールコネクターの電源は入っていますが、充電していません。	ウォールコネクターが車に接続されているかことを確認します。
消灯	1 回点滅	漏電。安全でない恐れのある経路で漏電しています。	15 分で自動的にリセットされます。リセットされない場合は、誰も車に接触していないことを確認してから RESET ボタンを押します。
消灯	2 回点滅	ウォールコネクターの自己診断にて問題を検知しました。	ウォールコネクターを車から抜いて RESET ボタンを押します。再度ウォールコネクターを車に接続します。エラーが解決されない場合は、車からウォールコネクターを抜いて、ウォールコネクターの電源を切断した後、電源を再投入してから車に再接続します。
消灯	3 回点滅	コンタクターの障害	ウォールコネクターを車から抜いて 10 秒待機します。エラーが解決されない場合はテスラ社にご連絡ください。
消灯	4 回点滅	アースの消失	電源出力が正しく接地されていることを確認してください。通電ピンおよびアースピンが正しく配線されていることを確認してください。不明な場合は、電気技師に問い合わせてください。
消灯	5 回以上の点滅	ウォールコネクターは整備が必要です。	テスラ社にご連絡ください。





充電後は、必ず充電ケーブルをケーブルホルダーに戻して、充電コネクタが床に接触していないことを確認してください。

ウォールコネクタと充電ケーブルに損傷が見られないか、定期的に点検してください。損傷が見られた場合は、テスラ社にご連絡ください。

ウォールコネクタには整備の必要なコンポーネントはありません。正常に動作しない場合は、テスラ社にご連絡ください。

ウォールコネクタの外面、充電ケーブル、および充電ケーブルのコネクタ端子を乾いた清潔な布で拭いてチリや埃を除去してください。

 **警告：**ウォールコネクタを清掃する前に、サーキットブレーカーで入力電源を切ってください。

 **警告：**洗剤用溶剤、クレンザー、または研磨パッドなどを使用して、ウォールコネクタ、充電ケーブル、または車両の充電ポートを洗淨しないでください。

 **注意：**感電の危険や装備の損傷を低減させるため、清掃中にウォールコネクタ内に液体が侵入しないように注意してください。



P/N: 1042840-00-A Rev 3



MNL, USER GUIDE, NA, 1PH, 80A

(P) PN: 1042840-00-A

(T) TLN: TT80AMP1NA