

RADIO FLYER



Register this product at www.radioflyer.com/register
for a chance to win a **Free Radio Flyer product!**
(One winner selected every month!)

T E S L A



FOR KIDS

model/modèle #915

- For ages 9-12 years.
- Pur les enfants 9-12 ans

- Thank you for your purchase. If you have any questions or comments, please visit the customer service section of our website:
- Nous vous remercions pour votre achat. Si vous avez des questions ou des commentaires, veuillez consulter la section du service à la clientèle de notre site Web :

www.radioflyer.com

Or phone / ou appeler le 1-800-621-7613

- Available weekdays 8:00 a.m. to 5:00 p.m. CST.
- Disponible en semaine de 8 h à 17 h HNC.
- Please keep this sheet for future reference.
- Veuillez conserver cette feuille pour vous y référer ultérieurement.

Radio Flyer Inc. / 6515 West Grand Ave. / Chicago, IL 60707
phone: 1-800-621-7613

The Original Little Red Wagon™ - Since 1917



T E S L A

Please read this manual before assembling and allowing a child to use this product. All assembly should be completed by an adult. If any parts are missing or damaged, please contact Radio Flyer Customer Service at 1-800-621-7613 or visit radioflyer.com

DO NOT RETURN TO STORE

36V battery and charger included - 36V battery must be fully charged before use. Only use Radio Flyer 36V batteries and charger for this product.

Veuillez lire ce manuel avant l'assemblage et avant de permettre à un enfant d'utiliser ce produit. L'assemblage doit être effectué par un adulte. En cas de pièces manquantes ou endommagées, contacter le service à la clientèle de Radio Flyer au 1 800 621-7613 ou consulter RadioFlyer.com

NE PAS RETOURNER AU MAGASIN

La batterie 36 V et le chargeur sont compris. La batterie 36 V doit être entièrement chargée avant usage. N'utiliser que les batteries 36 V et le chargeur de Radio Flyer avec de produit.

GLOSSARY

Glossaire

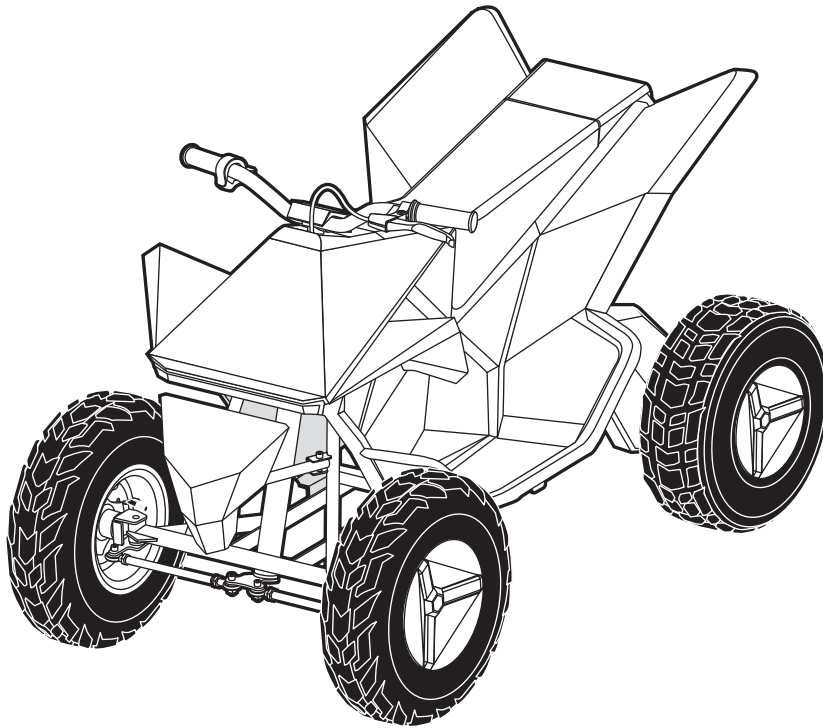

Assembly	3-10
Assemblage	
Using your CyberQuad	10-11
Utilisation de votre CyberQuad	
Maintenance & Repair	11-15
Entretien et réparation	
Troubleshooting	16-19
Dépannage	
Specifications	20
Spécifications	
Safety Warnings	20-22
Mises en garde de sécurité	

For Assembly videos, maintenance, troubleshooting, and more information, visit our website at radioflyer.com or scan the QR code:

Pour les vidéos d'assemblage, l'entretien, le dépannage et d'autres informations, visitez notre site Web à radioflyer.com ou scannez le code QR :



Assembly

Assemblage

- 1** • Tools Required:
• Outils nécessaires :

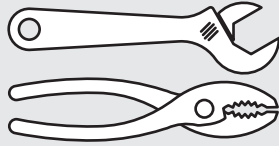

- Tools Included:
• Outils inclus :



2

310324 (x1)

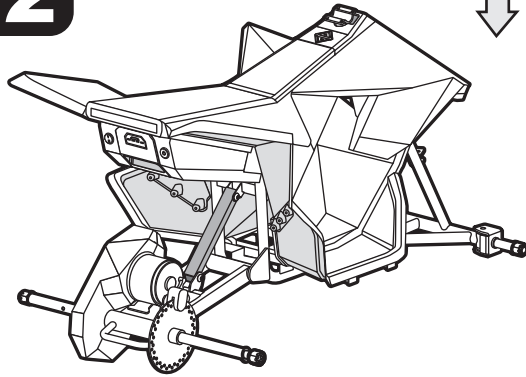

310209 (x2)



310212 (x2)

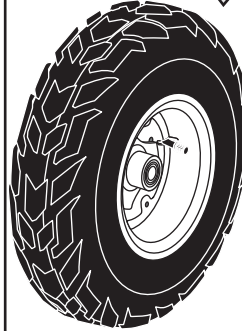

310213 (x2)

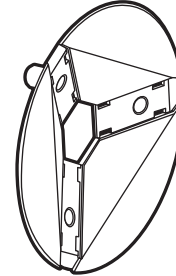

310210 (x2)

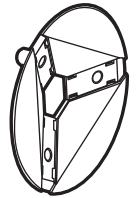

314487 (x1)

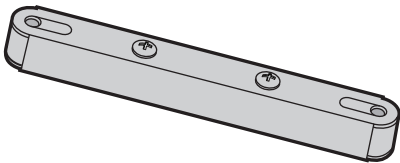

310258 (x1)

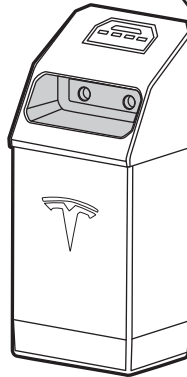

310214 (x2)

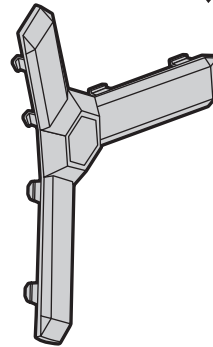

310211 (x2)

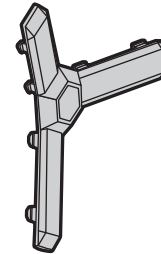

310244 (x1)

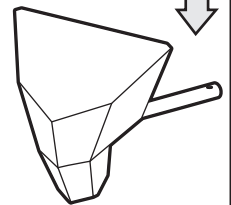

310215 (x1)

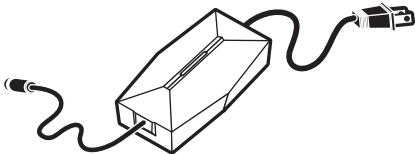

310181 (x1)

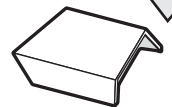

- 3** Hardware Bag:
Sac matériel:
Bolsa de hardware:
310235 (x1)

310261 (x2)

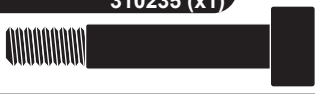

M6 x 35

310262 (x4)



M6 NYLOC

310217 (x2)



M6 x 27

310327 (x4)



M6 x 10

310263 (x2)



M6

310319 (x12)



M6 x 16



310245 (x4)

- !** • If you find extra hardware items, please dispose of them and keep them away from small children.
• Si vous avez de éléments an surplus, rangez-les dans un endroit sur, a l'abri des bambins.

4 ⚠ WARNING:

ADULT ASSEMBLY REQUIRED.

Choking hazard to children under the age of 3 years – contains small parts prior to assembly. All fasteners should be fully tightened. Children should not handle parts, including the battery and electrical components, or help with assembling the vehicle.

Please keep instructions for future reference.

⚠ AVERTISSEMENT:

ASSEMBLAGE REQUIS PAR ADULTE.

Risque d'étouffement pour le enfants de moins de trios ans – Contient des pièces de petite taille avant assemblage. Toutes les attaches devraient être bien serrées. Les enfants ne doivent pas manipuler les pièces, y compris la batterie et des composants électriques, ou aider à l'assemblage du véhicule.

Veuillez garder les instructions comme référence aux besoins.

Assembly

Assemblage

5

- Loosen.
- Desserrer.

x2 **x2**

6

A

B

- Align holes.
- Aligner les trous.

x2

7 **x2**

- Tighten.
- Serrer.

Fit screw in recessed hole.
Insérer la vis dans le trou en retrait.

310261 (x2)
M6 x 35

5mm

310263 (x2)
M6

310262 (x2)
M6 NYLOC

8

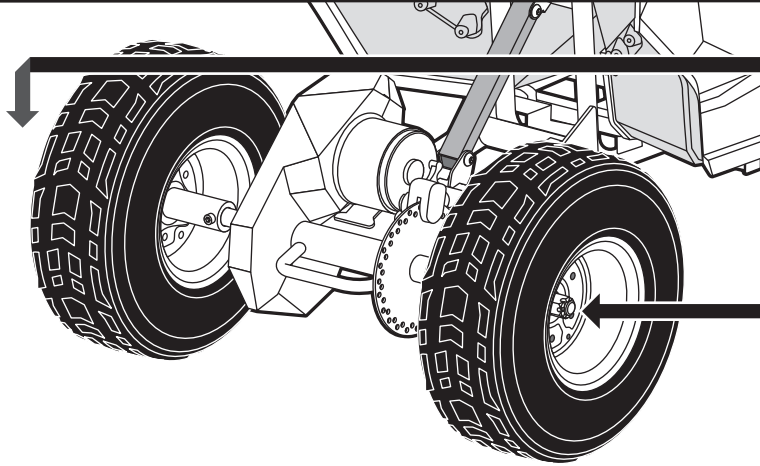

- A**
- Hand tighten.
 - Serrer à la main.

x2

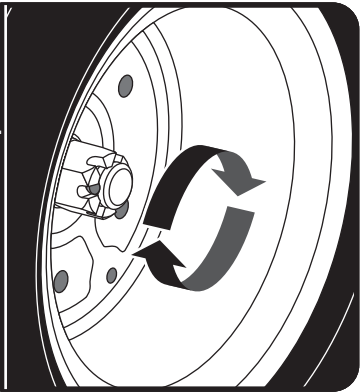

- Tighten until hole aligns with notch.
- Serrez jusqu'à ce que le trou s'aligne avec l'encoche.

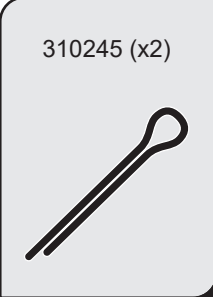
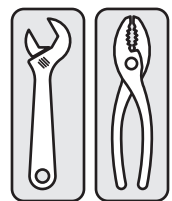
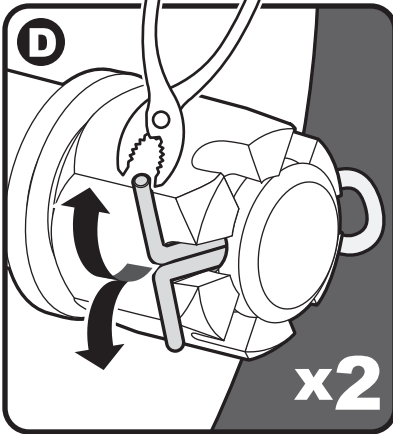
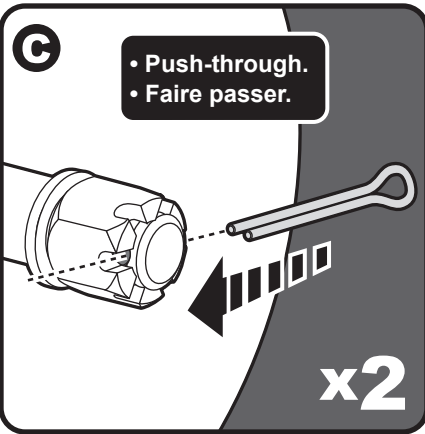
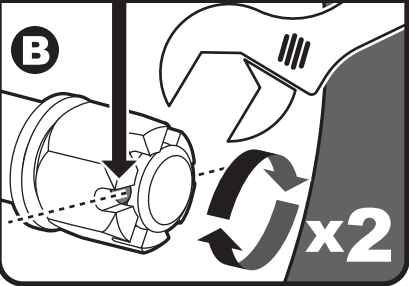

9

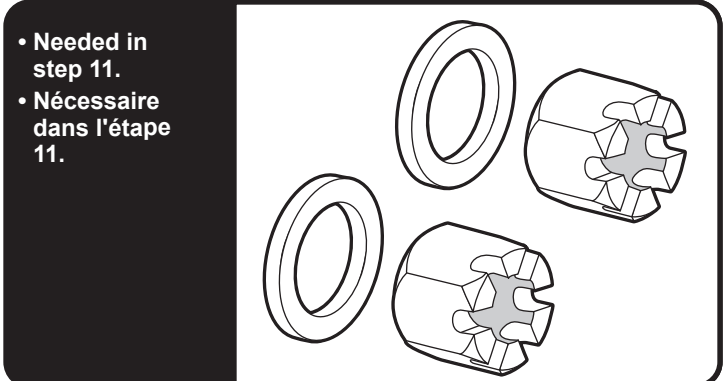
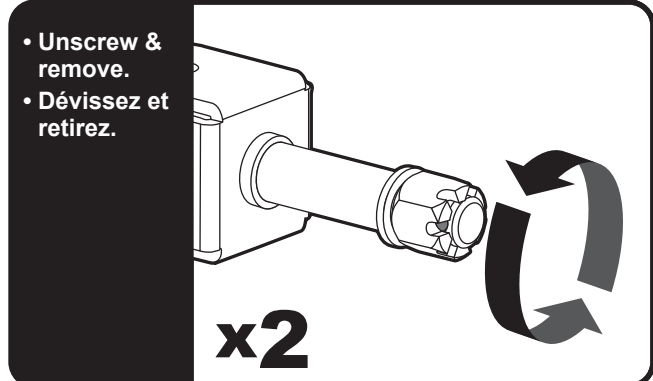
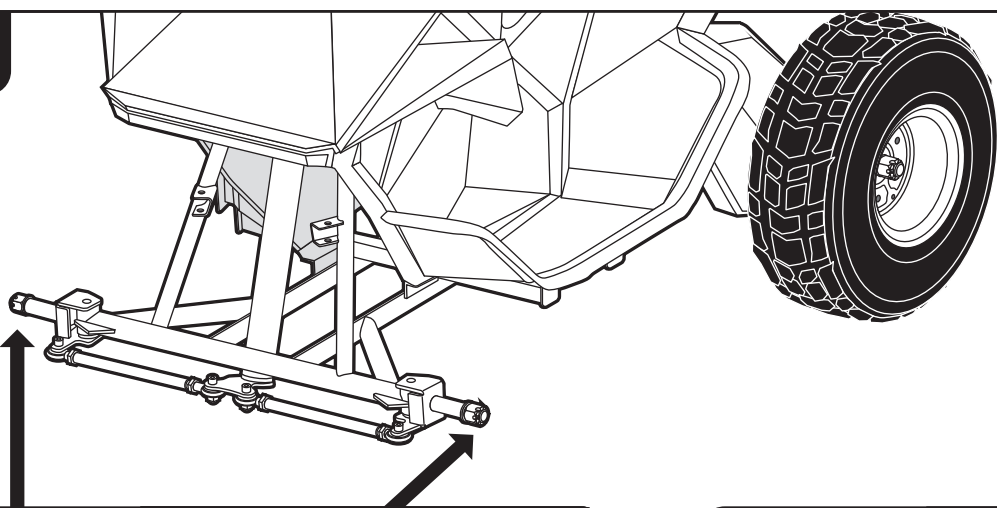

Assembly

Assemblage

10

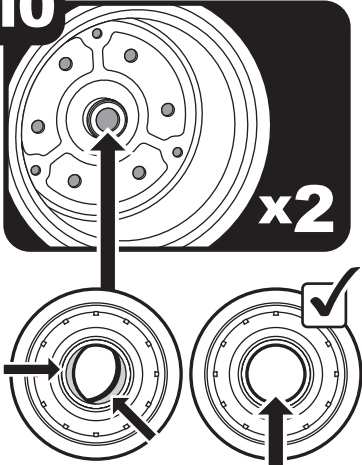

- Align the inner bearing sleeve before installing wheels.
- Aligner le manchon de roulement intérieur avant d'installer les roues.

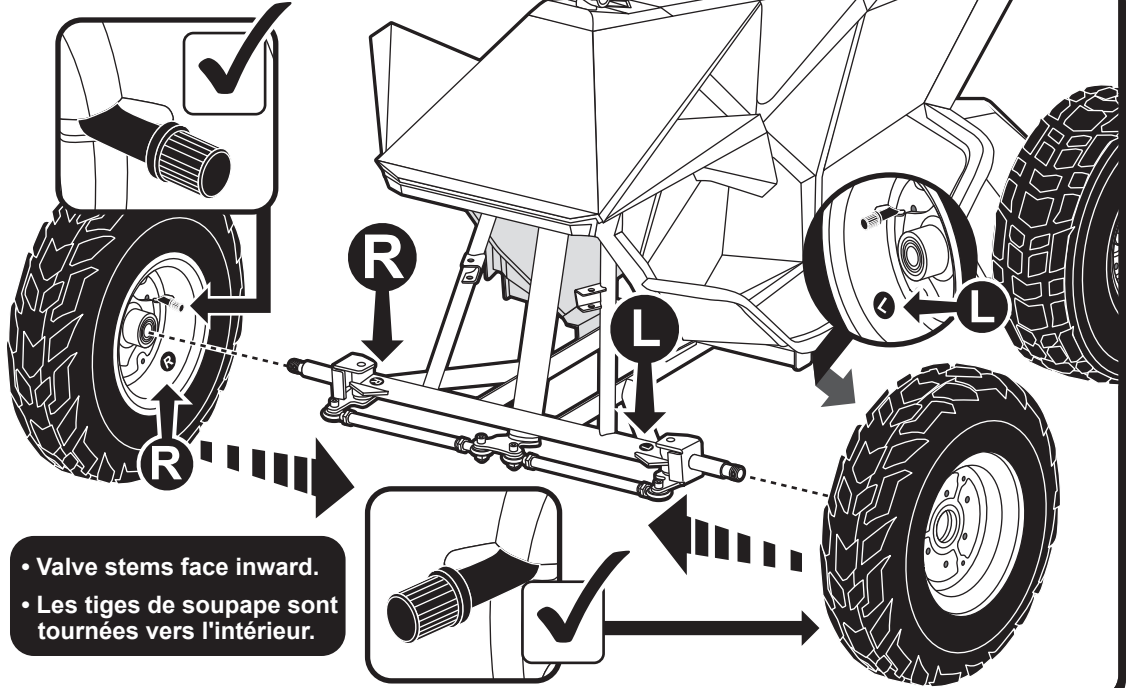

- Valve stems face inward.
- Les tiges de soupape sont tournées vers l'intérieur.

11

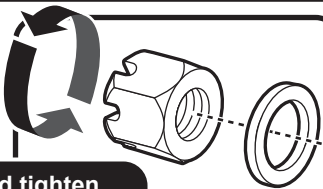

- Hand tighten.
- Serrez à la main.

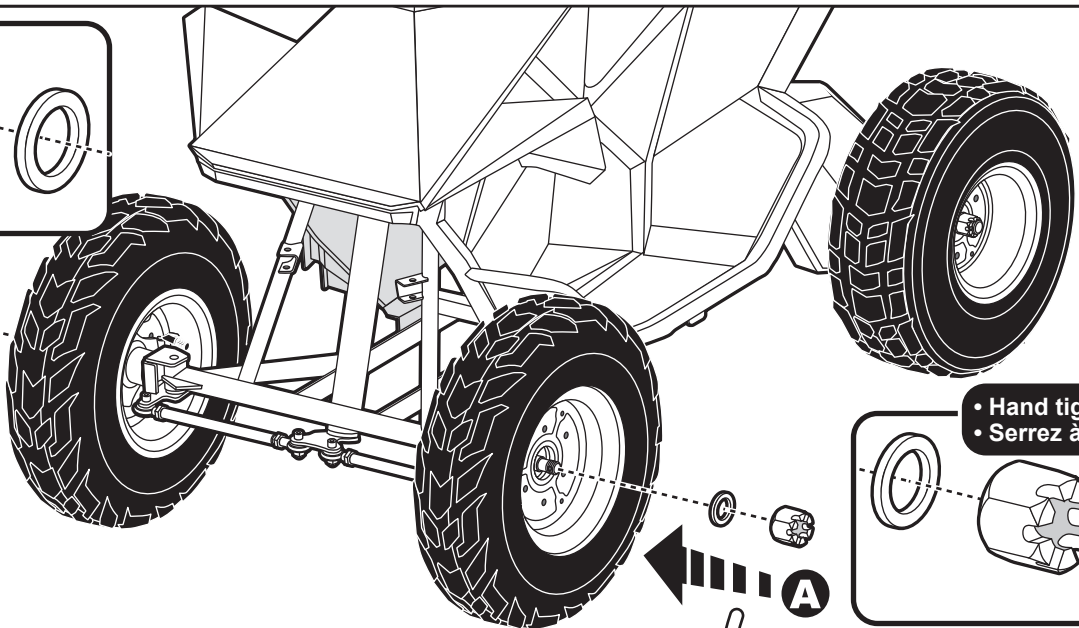
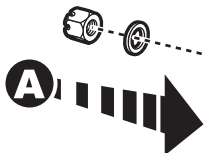

- Hand tighten.
- Serrez à la main.

- Tighten until hole aligns with notch.
- Serrez jusqu'à ce que le trou s'aligne avec l'encoche.

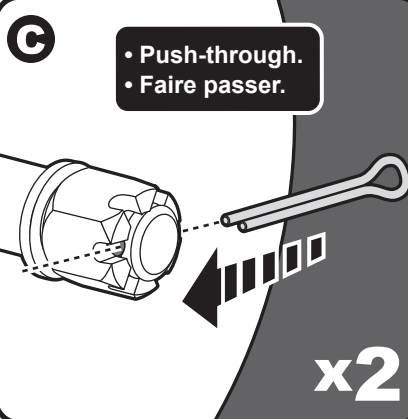
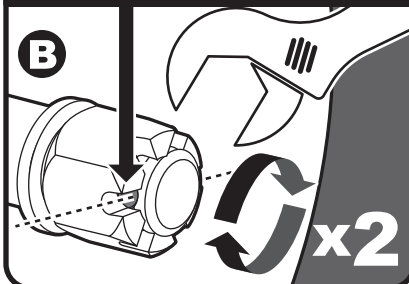

- Push-through.
- Faire passer.

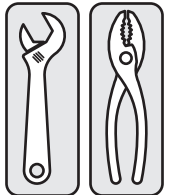
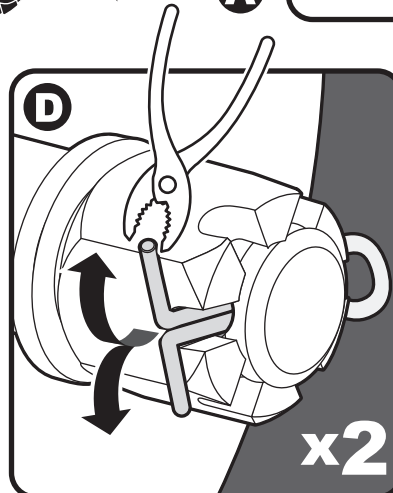

310245 (x2)



12

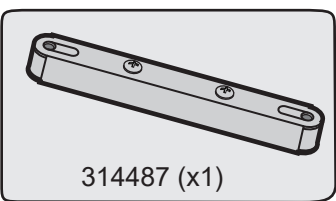
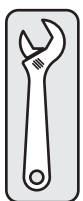
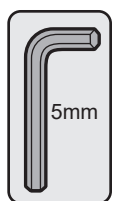
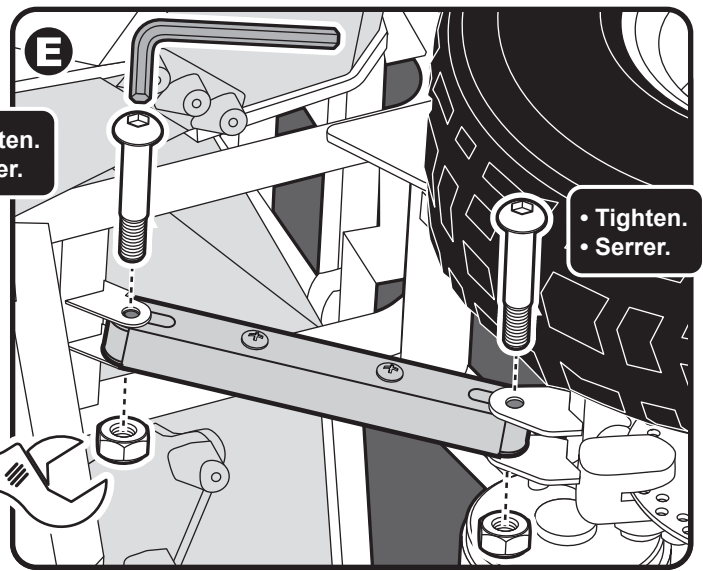
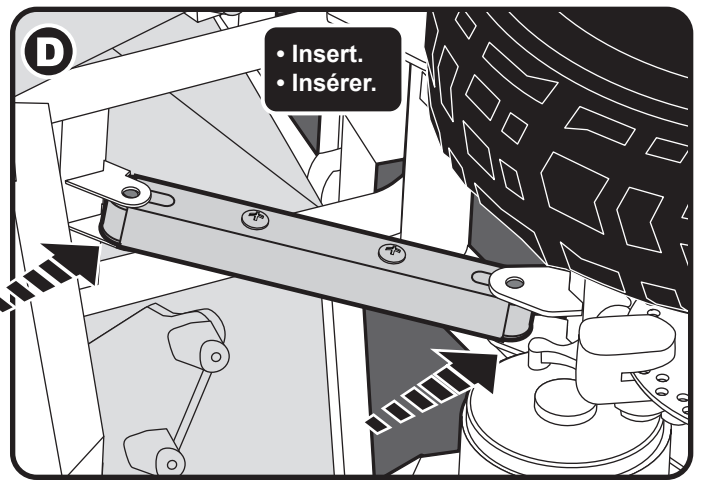
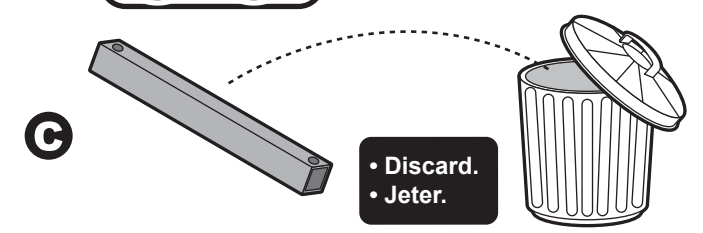
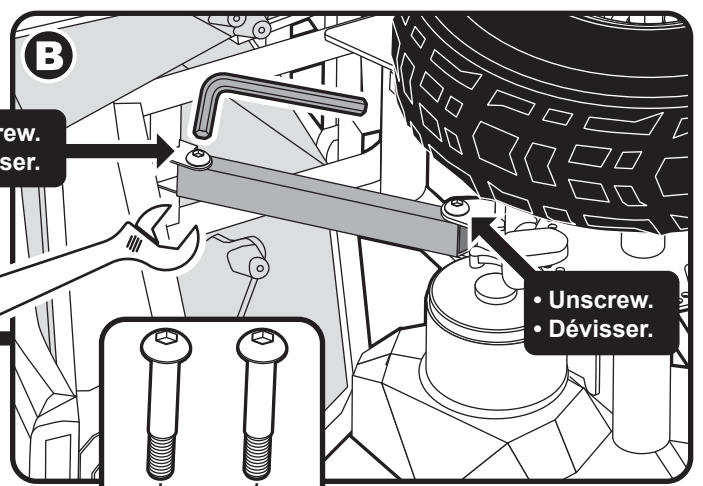
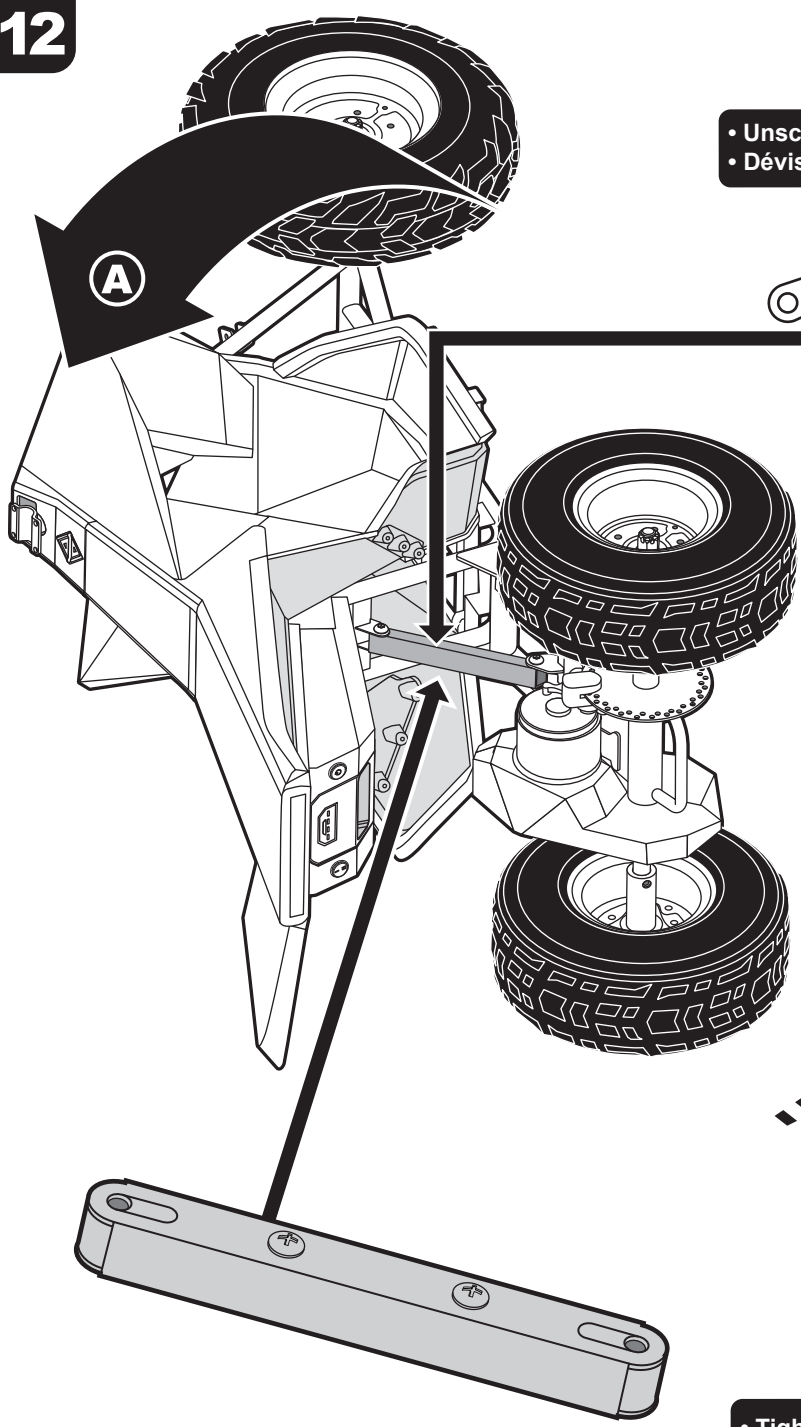

314487 (x1)

Assembly

Assemblage

13

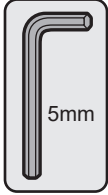

5mm

- Take care when installing handlebars, avoid pinching throttle and brake wires.
- Faites attention en installant le guidon, évitez de pincer les fils de l'accélérateur et des freins.

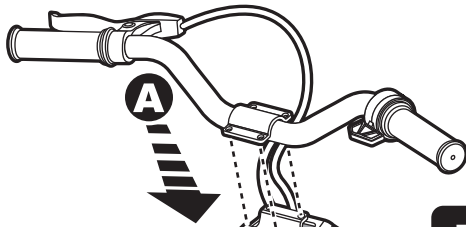

- Tighten.
- Serrer.

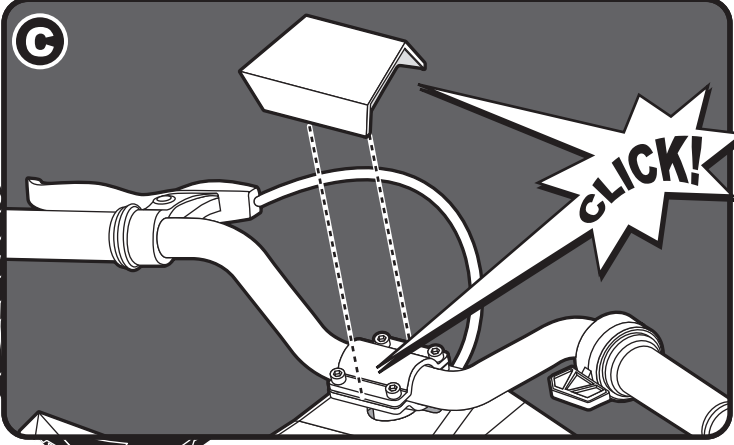
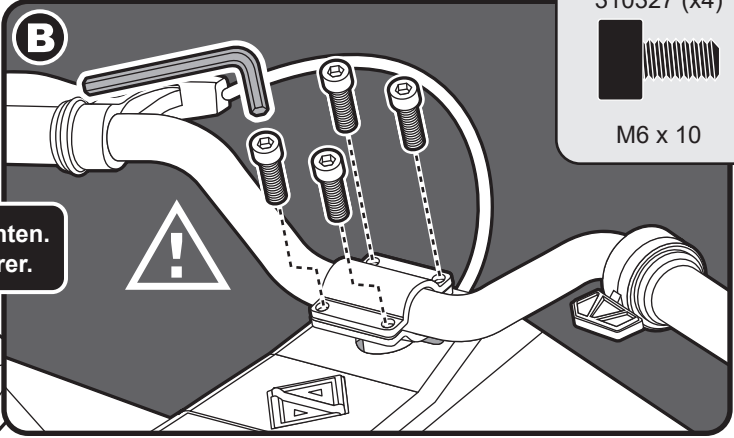

⚠ WARNING: Ensure bolts are securely tightened. Failure to do so may result in handlebars detaching.

⚠ MISE EN GARDE : Assurez-vous que les boulons sont bien serrés. Le non-respect de cette consigne peut entraîner le détachement du guidon.

14

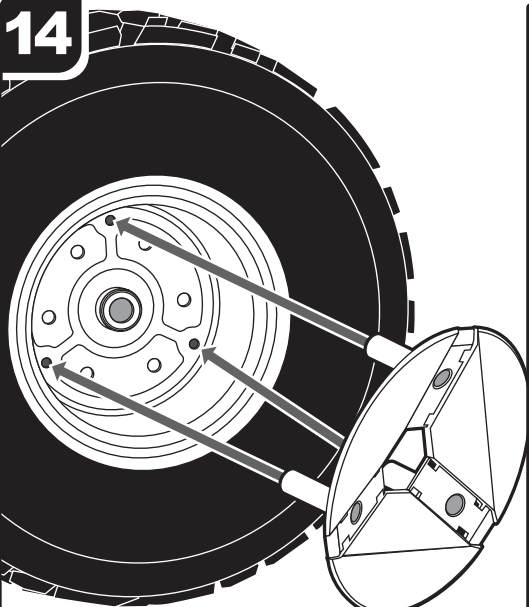

- Align holes.
- Aligner les trous.

x4

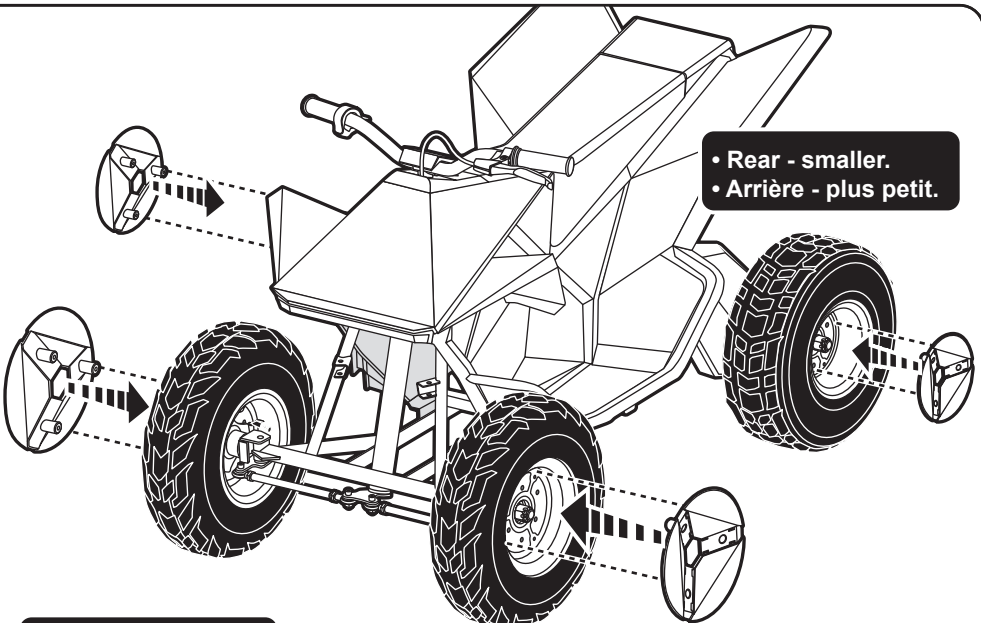

- Rear - smaller.
- Arrière - plus petit.

- Front - bigger.
- Avant - plus grand.

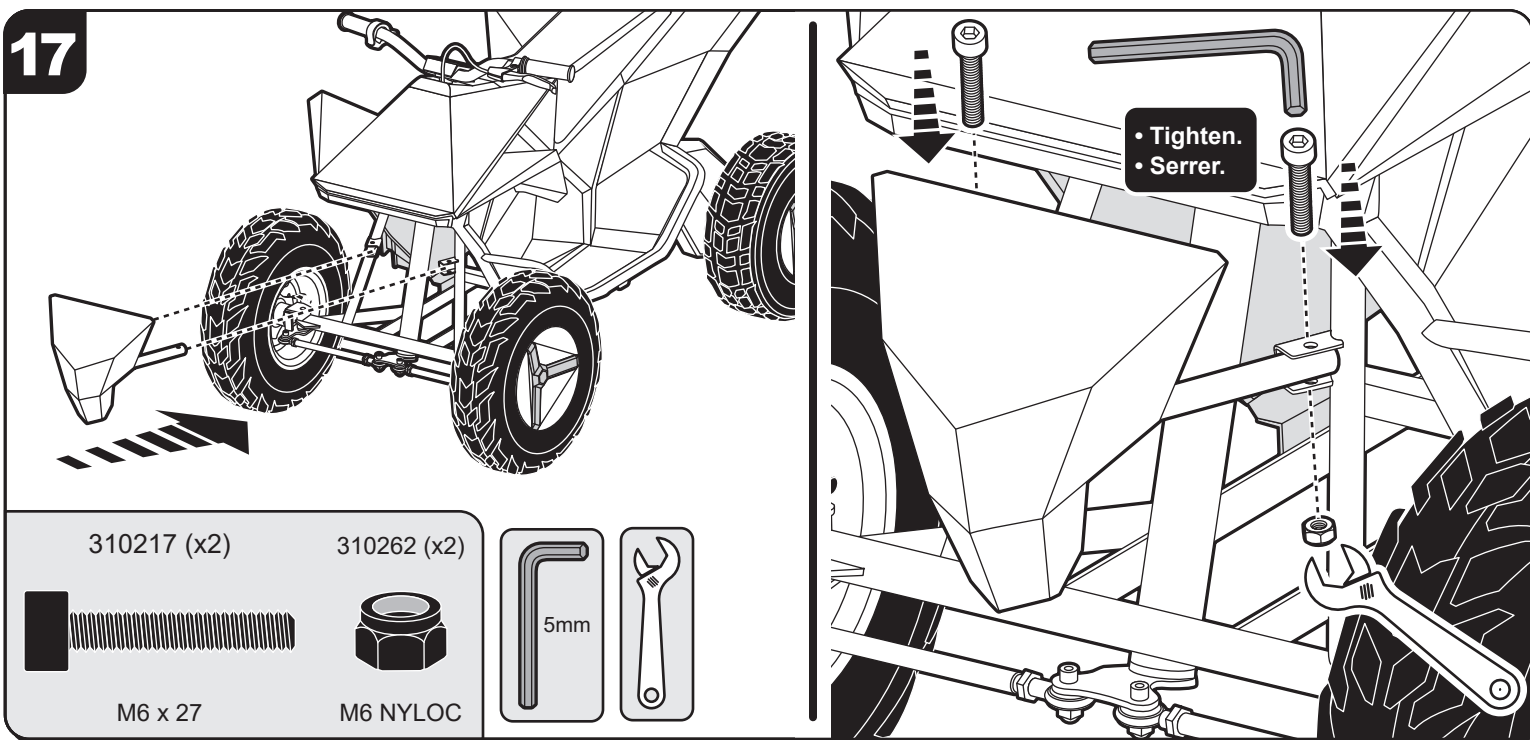
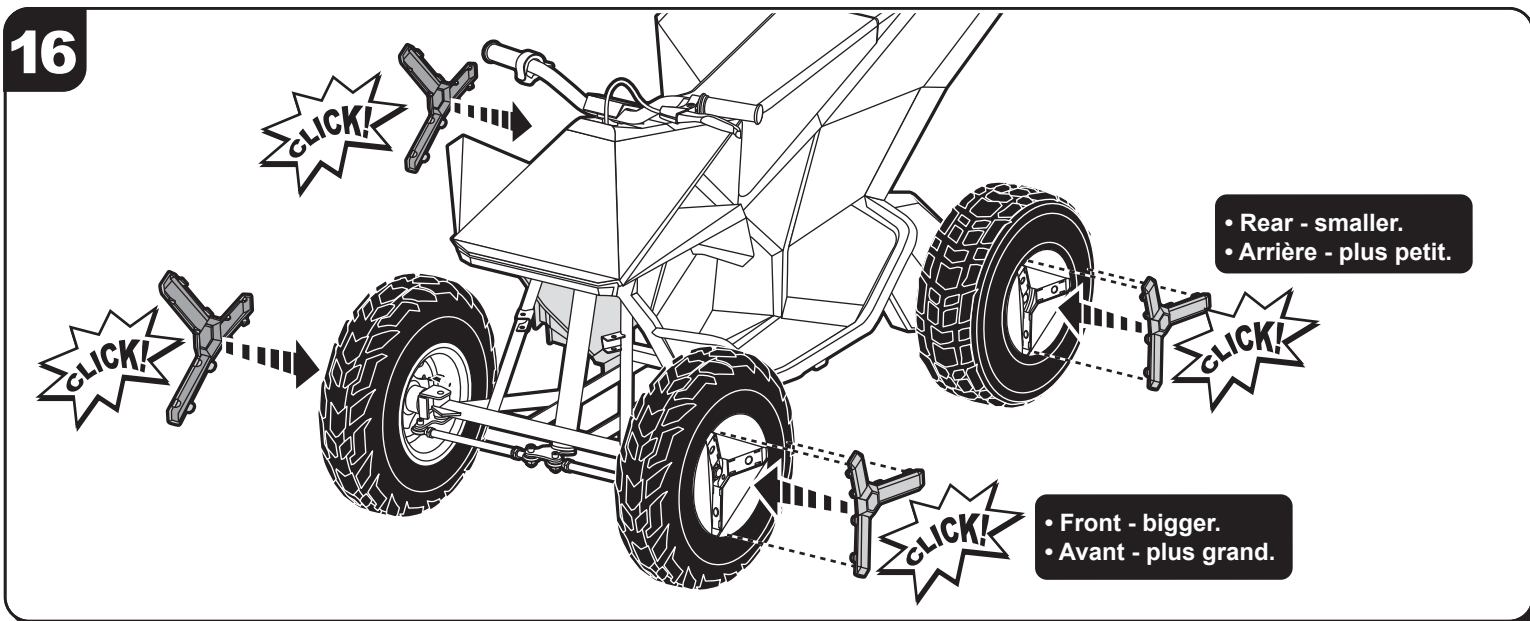
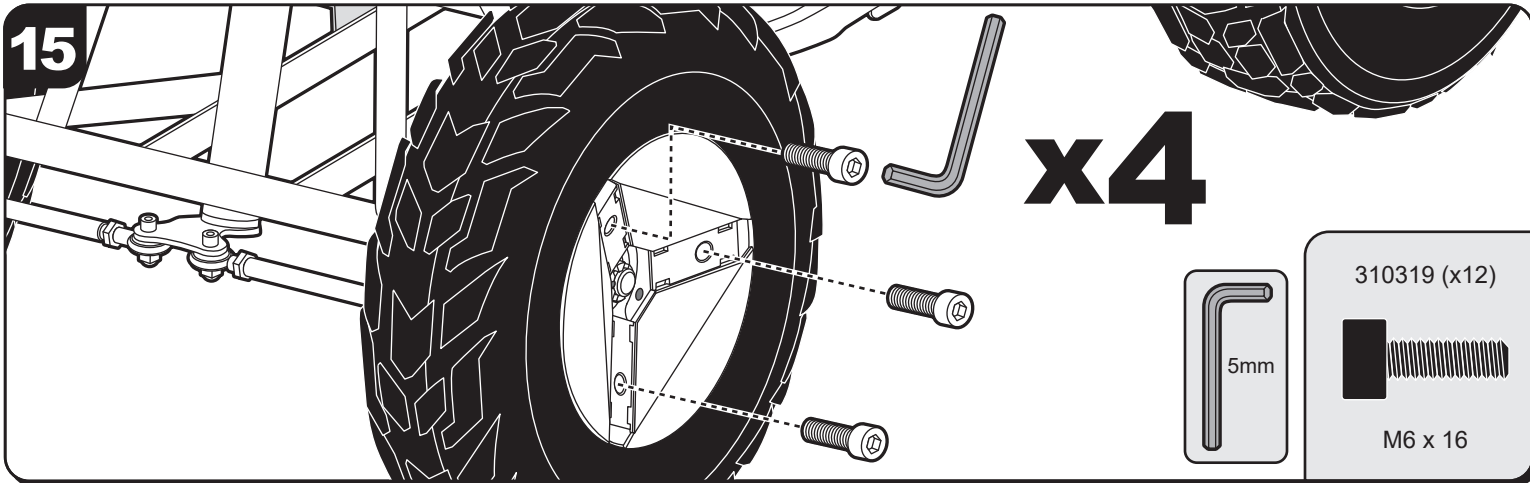

Assembly

Assemblage

18



• Note: Always inflate tires between 20 and 30 psi before use. Never inflate tires above 30 psi. Manual pump is recommended to prevent over inflation.



• Aviso: Gonflez toujours les pneus entre 20 et 30 psi avant utilisation. Nunca hinche las llantas más de 30 PSI. Una bomba manual es recomendada para prevenir sobre la inflación.

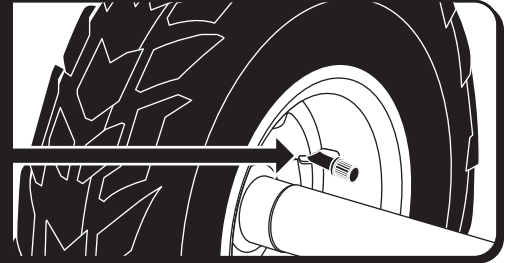

Using Your CyberQuad

Utilisation de votre CyberQuad

19

• Hand brake.
• Frein à main.

• Thumb throttle.
• Accélérateur au pouce.



WARNING: Only activate throttle when seated on product.



MISE EN GARDE : N'actionnez l'accélérateur que lorsque vous êtes assis sur le produit.

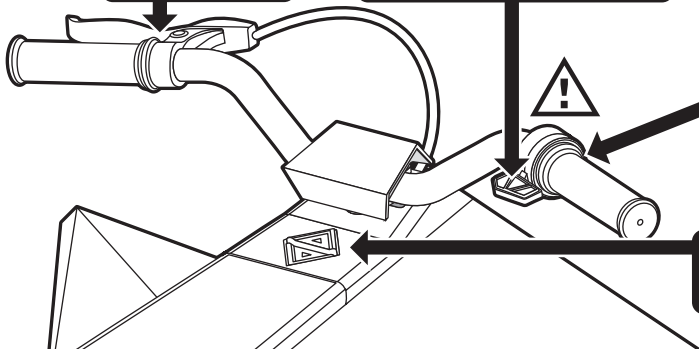

• Forward / Reverse switch.
• Interrupteur marche avant / marche arrière.

Before riding, test the brake performance. Squeeze the brake lever and try to roll the product, there should be resistance or friction that makes the product harder to move.

Note: The brake lever has an internal switch that will cut power to the motor when activated. If the brake lever is depressed, the throttle will not activate. If stopping distance is too long, or the brake is making poor contact, the brake can be adjusted. See the maintenance section on page 15 for details.

Avant de rouler, testez la performance des freins. Serrez le levier de frein et essayez de faire rouler le produit. Il doit y avoir une résistance ou une friction qui rend le produit plus difficile à déplacer.

Remarque : Le levier de frein est doté d'un interrupteur interne qui coupe l'alimentation du moteur lorsqu'il est activé. Si le levier de frein est enfoncé, l'accélérateur ne sera pas activé. Si la distance d'arrêt est trop longue ou si le frein a un mauvais contact, le frein peut être réglé. Voir la section sur l'entretien à la page 15 pour plus de détails.

20

• To switch between top speed limits:
• Pour basculer entre les limites de vitesse maximale :

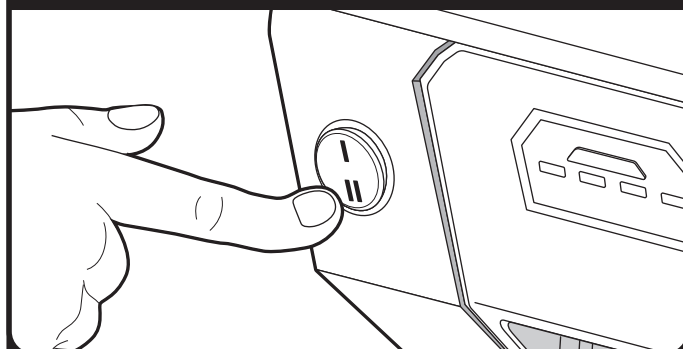

| = 5mph (8kmph) || = 10mph (16kmph)

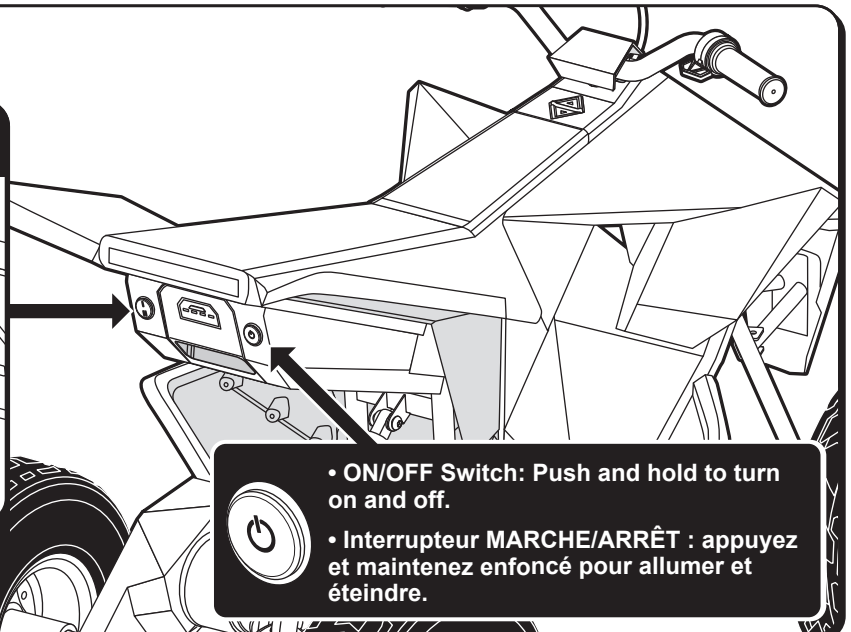

• ON/OFF Switch: Push and hold to turn on and off.

• Interrupteur MARCHÉ/ARRÊT : appuyez et maintenez enfoncé pour allumer et éteindre.

21 • To remove battery: • Pour retirer la batterie :

- A** • Squeeze lever.
• Levier de serrage.

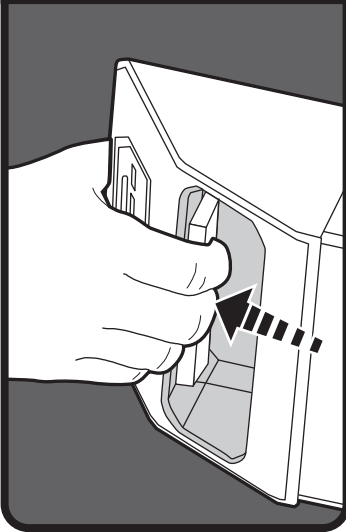

- B** • Pull out.
• Extraire.

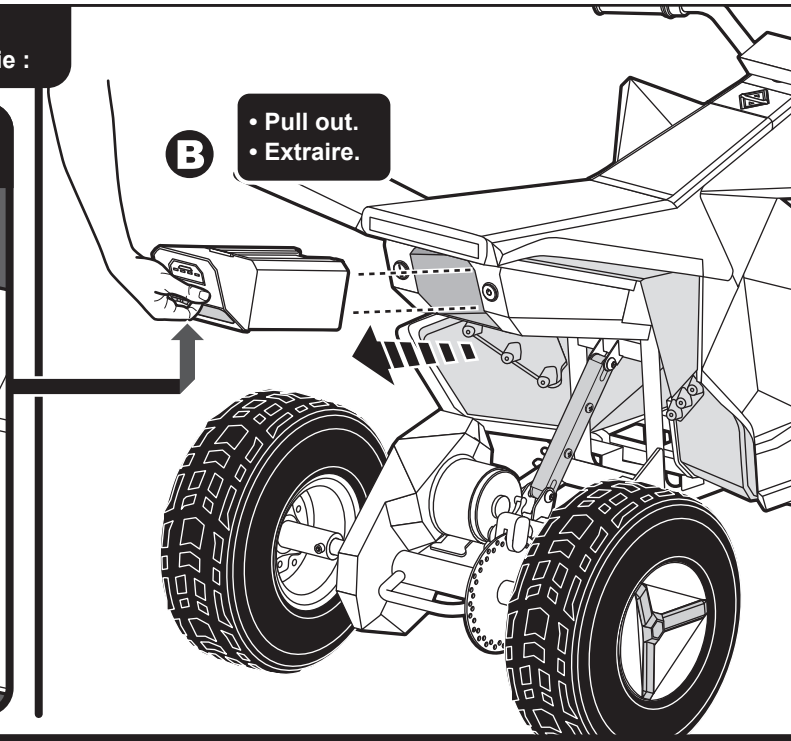

C

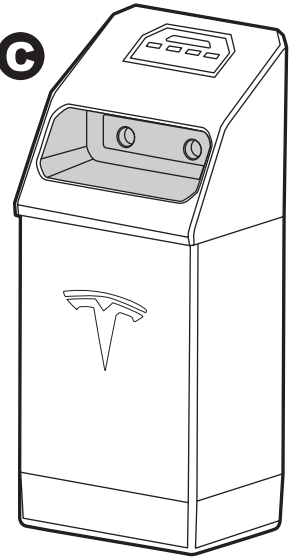

22 • To recharge battery: • Pour charger la batterie :

A

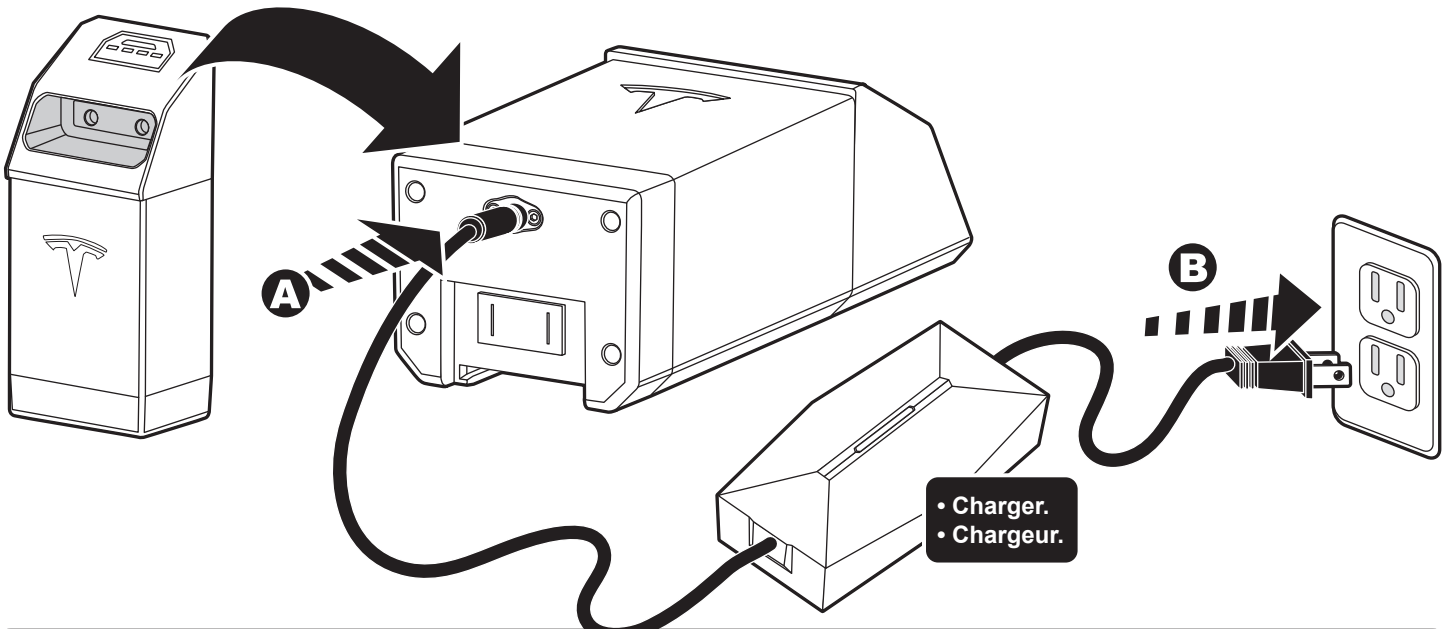

B

- Charger.
• Chargeur.

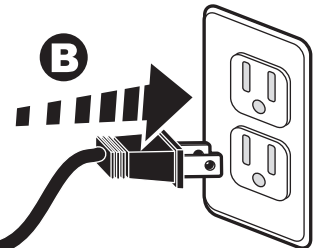

C

- Charger.
• Chargeur.

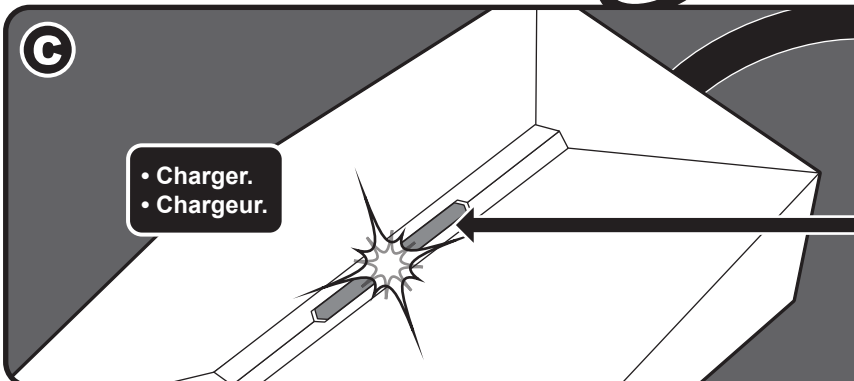

Red Light: Charging - Do not ride.
Green Light: Fully Charged - Ready to ride.
Never charge the battery longer than 18 hours.

Voyant rouge : En charge - Ne pas utiliser.
Voyant vert : Entièrement chargé - Prêt à être utilisé.

La période de charge de la batterie ne doit jamais dépasser 18 heures.

23 • To check battery level: • Pour vérifier le niveau de la batterie :

Push button to show charge level.

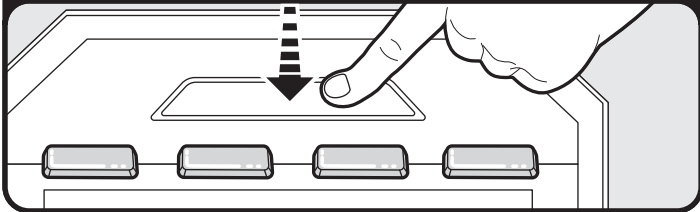

Battery LED - Charge/Discharge

LED 1	LED 2	LED 3	LED 4	State of Charge
ON	ON	ON	ON	Fully Charged
ON	ON	ON	OFF	50 - 75% Charge
ON	ON	OFF	OFF	25 - 50% Charge
ON	OFF	OFF	OFF	0 - 25% Charge
FLASH	OFF	OFF	OFF	Low Voltage (Need to charge)

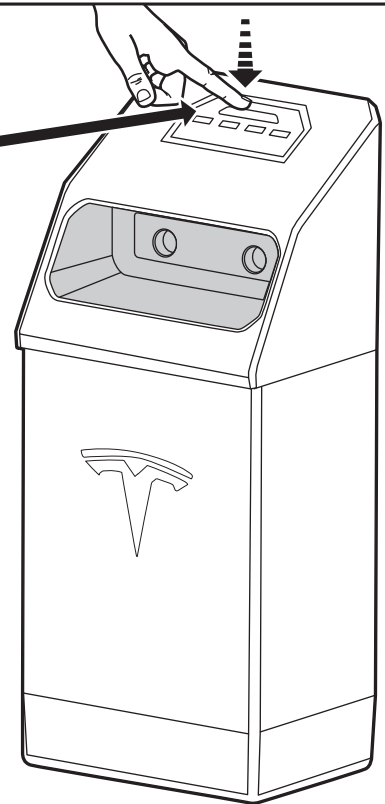

Appuyez sur le bouton pour afficher le niveau de charge.

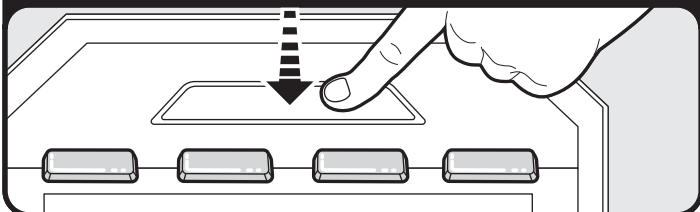

DEL de la pile - Charger/décharger

DEL 1	DEL 2	DEL 3	DEL 3	État de recharge
ALLUMÉE	ALLUMÉE	ALLUMÉE	ALLUMÉE	Entièrement chargé
ALLUMÉE	ALLUMÉE	ALLUMÉE	ARRÊT	Chargé à 50 - 75%
ALLUMÉE	ALLUMÉE	ARRÊT	ARRÊT	Chargé à 25 - 50%
ALLUMÉE	ALLUMÉE	ARRÊT	ARRÊT	Chargé à 0 - 25%
Clignotement	ARRÊT	ARRÊT	ARRÊT	Faible tension (recharge nécessaire)

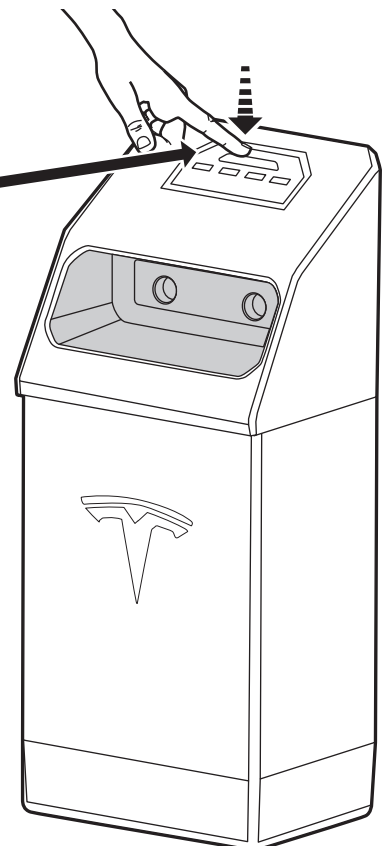

GUIDELINES FOR SAFE DRIVING:

1. Continuous adult supervision required. This product is a toy for use by children ages 9-12 years old. Before children use this vehicle, an adult should carefully evaluate the driving area as well as the child's ability to drive the vehicle safely. Teach appropriate safety rules to your child before allowing operation of this vehicle. These rules should also be reviewed with other children who want to drive the vehicle.
2. Only use on private property. Do not use on public property, streets, or sidewalks. Do not use on uneven or wet terrain, inclines, sand, near bodies of water, or drive over obstacles. Only use on flat level grass.
3. Remain seated. A child who is not sitting on the seat when the vehicle is in motion could fall or cause the vehicle to tip over. Do not allow any riders or passengers other than the operator.
4. Do not operate the vehicle at night.
5. Do not operate the vehicle near steep inclines as it can cause the following; unsafe speed, even if the throttle is released, tipping, loss of traction, causing the vehicle to slip, rolling backwards at an unsafe speed.
6. Avoid contact with moving/rotating parts, such as the motor, chain, sprocket, disk brake, axle, and wheels. Contact with these parts can cause serious injury.
7. Do not operate the vehicle when it's positioned on its side or upside-down.
8. Do not operate the vehicle near flammable vapors (gasoline, paint thinner, acetone, liquid wax, etc.) as the electrical switch emits an internal spark, which could cause an explosion or fire.
9. To prevent unsupervised use of the vehicle, remove the battery.
10. You should not ride if; you are under the influence of alcohol or drugs, if you have a heart condition, are pregnant, have head, back, or neck ailments which limit your ability to ride safely, if you have any mental or physical conditions that may make you susceptible to injury or impair your physical dexterity or mental capabilities to recognize, understand, and perform all of the safety instructions and to be able to assume the hazards inherent with the product.
11. Before each use, conduct a basic safety inspection including: (i) condition of tires; (ii) safe operation of brakes and lights; (iii) good condition of the frame; (iv) sufficient battery charge; and (v) any sign of damage, unusual or excessive wear, or other open and obvious mechanical problem/maintenance needs. Components shall be maintained and repaired in accordance with the manufacturer's specifications. Only the manufacturer's authorized replacement parts should be used to service your product.
12. Do not ride aggressively, perform jumps, or take sharp turns. Aggressive riding may damage the product and increases risk.
13. Do not carry or tow other products behind the Cyberquad for Kids.
14. Do not use for racing, stunt riding, or other aggressive maneuvers. These types of riding may result in damage to the product and decrease rider control, resulting in injury. This product is a children's ride on toy and is not capable of riding off road or over obstacles.

RECOMMANDATIONS POUR UNE CONDUITE SÉCURITAIRE:

1. Un adulte devrait soigneusement évaluer le lieu de promenade et l'habileté de son enfant à conduire le véhicule en toute sécurité avant d'autoriser ce dernier à utiliser le véhicule. Enseignez les règles de sécurité appropriées à votre enfant avant de lui permettre de conduire le véhicule. Ces règles devraient être également examinées avec les autres enfants qui veulent conduire le véhicule.
2. N'utilisez que sur une propriété privée. Ne pas utiliser sur les propriétés publiques, les rues ou les trottoirs. Il est recommandé de rouler sur de l'herbe, de la terre ou d'autres terrains mous.
3. Demeurer assis. Un enfant qui ne demeure pas assis sur le siège lorsque le véhicule est en mouvement pourrait tomber ou faire renverser le véhicule.
4. Ne pas utiliser le véhicule durant la nuit.
5. Ne pas utiliser le véhicule près de pentes abruptes car cela pourrait entraîner ce qui suit :
 - Une vitesse non sécuritaire même si l'accélérateur est relâché.
 - Le renversement du véhicule
 - Une perte de traction, ce qui peut faire glisser le véhicule
 - Reculer à une vitesse non sécuritaire
6. Évitez tout contact avec les pièces mobiles/rotatives, telles que le moteur, la chaîne, le pignon, le frein à disque, l'essieu et les roues. Le contact avec ces pièces peut causer des blessures graves.
7. Ne pas conduire le véhicule lorsqu'il est placé sur le côté ou en position renversée.
8. Ne pas utiliser le véhicule près de vapeurs inflammables (essence, diluant, acétone, cire liquide, etc.) car l'interrupteur électrique provoque des étincelles internes pouvant causer une explosion ou un incendie.
9. Pour éviter l'utilisation non autorisée du véhicule, retirez la batterie.
10. Vous ne devez pas rouler si : vous êtes sous l'influence de l'alcool ou de drogues, si vous avez des problèmes cardiaques, si vous êtes enceinte, si vous avez des maux de tête, de dos ou de cou qui limitent votre capacité à rouler en toute sécurité, si vous avez des problèmes mentaux ou physiques qui peuvent vous rendre vulnérable aux blessures ou altérer votre dextérité physique ou vos capacités mentales pour reconnaître, comprendre et exécuter toutes les consignes de sécurité et pour être capable d'assumer les dangers inhérents au produit.
11. Avant chaque utilisation, effectuez une inspection de sécurité de base comprenant (i) l'état des pneus; (ii) le fonctionnement sécuritaire des freins et des feux; (iii) le bon état du cadre; (iv) la charge suffisante de la batterie; et (v) tout signe de dommage, d'usure inhabituelle ou excessive, ou tout autre problème mécanique ouvert et évident/besoin d'entretien. Les composants doivent être entretenus et réparés conformément aux spécifications du fabricant. Seules les pièces de rechange autorisées par le fabricant doivent être utilisées pour l'entretien de votre produit. Les composants doivent être entretenus et réparés conformément aux spécifications du fabricant. Seules les pièces de rechange autorisées par le fabricant doivent être utilisées pour l'entretien de votre produit.
12. Ne roulez pas de manière agressive, ne faites pas de sauts et ne prenez pas de virages serrés. Une conduite agressive peut endommager le produit et augmenter les risques.
13. Ne pas transporter ou remorquer d'autres produits derrière le « Cyberquad for Kids ».
14. Ne l'utilisez pas pour faire des courses, des cascades ou d'autres manœuvres agressives. Ces types de conduite peuvent endommager le produit et diminuer le contrôle du pilote, ce qui peut entraîner des blessures.

Maintenance & Repair

Visit radioflyer.com or contact customerservice@radioflyer.com for additional assistance using, repairing or maintaining your Cyberquad. Please visit:



Entretien et réparation

Consultez le site radioflyer.com ou contactez customerservice@radioflyer.com pour obtenir une assistance supplémentaire concernant l'utilisation, la réparation ou l'entretien de votre Cyberquad. Veuillez visiter :



VEHICLE CARE:

MAINTENANCE INSTRUCTIONS:

1. It is the responsibility of the adult who assembles this product to properly install all parts included in the carton. These instructions are valuable.
2. Check nuts and bolts often and tighten if necessary.
3. Any parts showing evidence of wear should be replaced immediately.
4. Check all screws and their protective coverings regularly and tighten as required. Check plastic parts on a regular basis for cracks or broken pieces.
5. During snowy or rainy weather, the vehicle should be stored inside.
6. Do not operate the vehicle in wet or snowy conditions.
7. Do not clean the vehicle by spraying with a hose. Water or moisture in the motors, battery, or electrical components can cause component failure.
8. To clean the vehicle use a dry cloth. A non-wax furniture polish can be used to clean plastic parts. Do not spray the vehicle with a hose or submerge in water.
9. Check tire pressure prior to riding. Air may slowly escape if the inner tube has been damaged or punctured, patch or replace the tube if pressure is routinely low prior to riding.
10. Inspect tires for wear and tear periodically, the tire tread will wear over time during normal use. Replace the tire once the wear is excessive or impacts product performance.
11. Before riding, check the frame and handlebars for cracks or broken connection points. Aggressive riding or crashing into objects may damage or destroy the frame or handlebars. Thoroughly inspect the frame, handlebars, and hardware after any incident and before every ride.

ENTRETIEN DU VÉHICULE:

DIRECTIVES D'ENTRETIEN:

1. Il incombe à l'adulte ayant assemblé ce produit d'installer toutes les pièces comprises dans l'emballage de façon appropriée. Ces directives sont précieuses.
2. Vérifier régulièrement les écrous et les boulons et les resserrer au besoin.
3. Toute pièce présentant des signes d'usure devrait être remplacée immédiatement.
4. Vérifier régulièrement les vis et leur revêtement protecteur et les resserrer au besoin. Vérifier régulièrement les pièces de plastique afin d'y déceler toute fissure ou pièce cassée.
5. En cas de temps neigeux ou pluvieux, ranger le véhicule à l'intérieur.
6. Éviter d'utiliser le véhicule en cas de neige ou de pluie.
7. Ne pas nettoyer le véhicule à l'aide du boyau d'arrosage. Eau ou d'humidité dans le moteur, la batterie, ou les composants électriques peuvent causer défaillance d'un composant.
8. Pour nettoyer le véhicule, utiliser un linge sec. Un produit de polissage pour meubles sans cire peut être utilisé pour nettoyer les pièces de plastique. Ne pas vaporiser le véhicule d'eau ou le submerger dans l'eau.
9. Vérifiez la pression des pneus avant de rouler. L'air peut s'échapper lentement si la chambre à air a été endommagée ou percée. Réparez ou remplacez la chambre si la pression est régulièrement basse avant de rouler.
10. Vérifiez périodiquement l'usure des pneus, car la bande de roulement s'use avec le temps lors d'une utilisation normale. Remplacez le pneu si l'usure est excessive ou si elle affecte le rendement du produit.
11. Avant de rouler, vérifiez que le cadre et le guidon ne présentent pas de fissures ou de points de connexion cassés. Une conduite agressive ou une collision avec des objets peut endommager ou détruire le cadre ou le guidon. Inspectez minutieusement le cadre, le guidon et le matériel après tout incident et avant chaque sortie.

• Brake Adjustments:
• Réglages des freins :

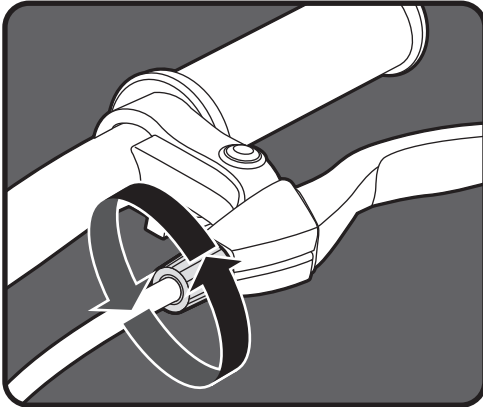

- Twist the nut on the brake lever to change the braking force, if brake performance still isn't sufficient, proceed to the next step.
- Tournez l'écrou sur le levier de frein pour modifier la force de freinage, et si la performance des freins n'est toujours pas suffisante, passez à l'étape suivante.

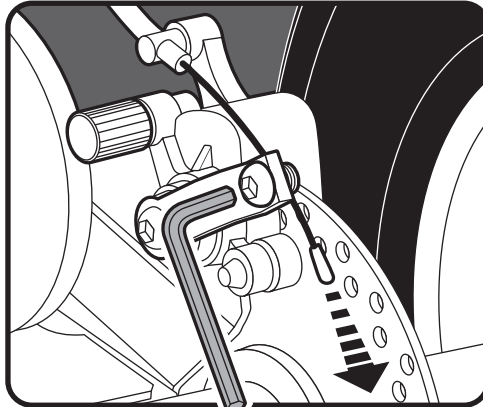

- Locate the end of the brake line at the back of the product, it is retained by a clamp on the caliper assembly. Use a 5mm allen key to loosen the clamp and pull to remove any slack in the brake line, then retighten the fastener.
- Localisez l'extrémité de la conduite de frein à l'arrière du produit. Elle est retenue par un collier sur l'assemblage de l'étrier. Utilisez une clé Allen de 5 mm pour desserrer le collier et tirez pour éliminer tout relâchement de la conduite de frein, puis resserrez la fixation.

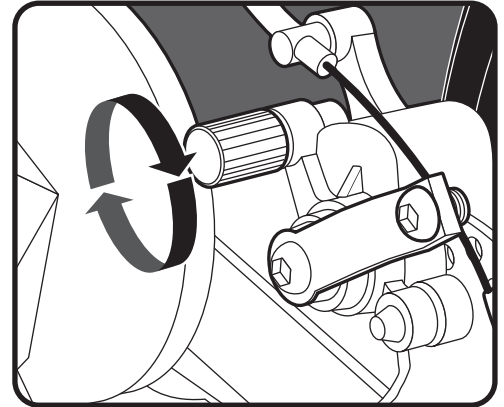

- It is normal for the disc brake to lightly rub against the brake pads when the product is new, the noise should subside after some use. If the noise is persistent, twist the caliper adjuster to center the disc between the pads.
- Il est normal que le frein à disque frotte légèrement contre les plaquettes de frein lorsque le produit est neuf. Le bruit devrait s'atténuer après quelques utilisations. Si le bruit persiste, tournez le dispositif de réglage de l'étrier pour centrer le disque entre les plaquettes.

- Headlight & Taillight LED Indicator Table:
- Tableau des indicateurs DEL des phares et feux arrière :

- Headlight.
- Phare.

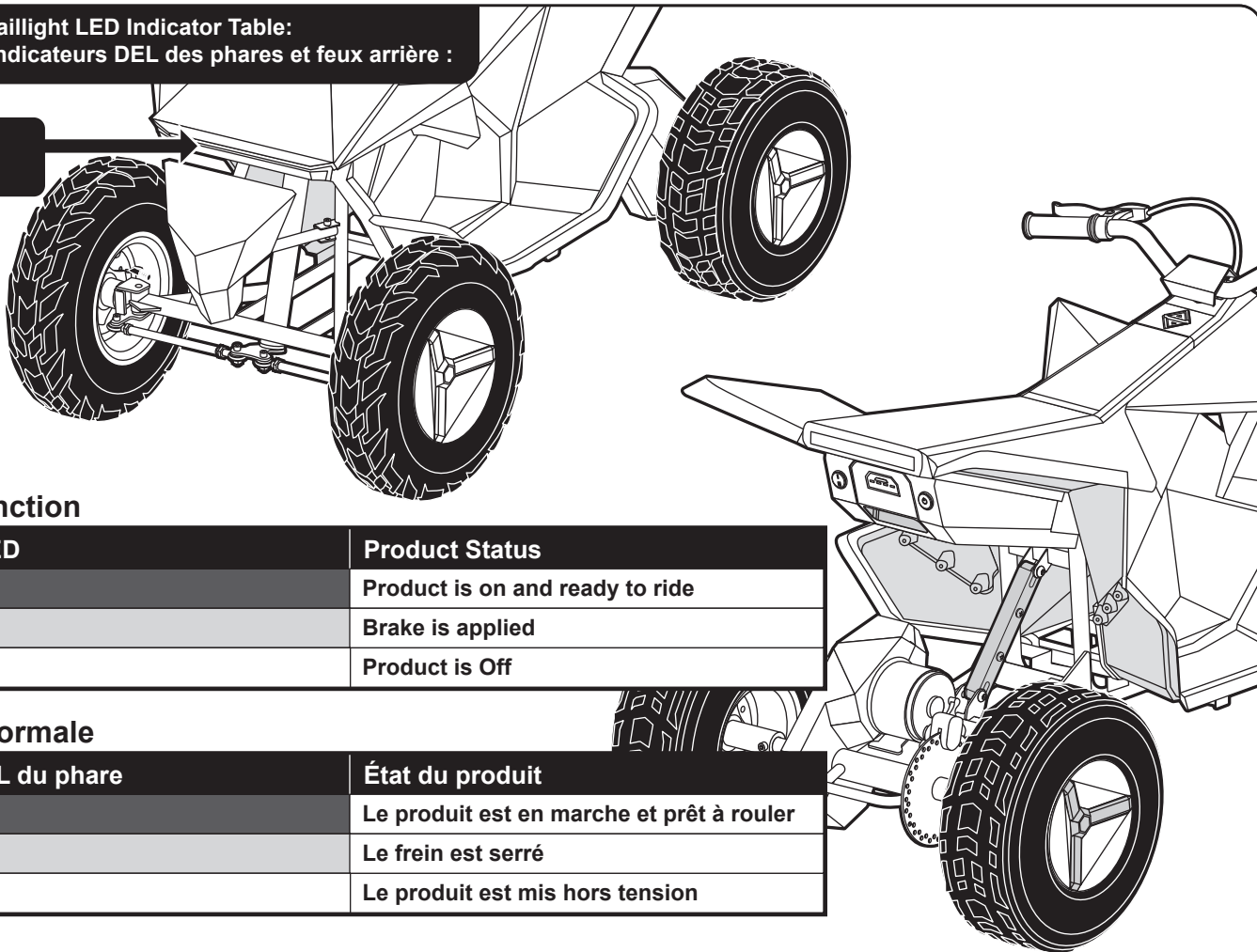

Normal Function

Headlight LED	Product Status
Solid	Product is on and ready to ride
Flashing	Brake is applied
Off	Product is Off

Fonction normale

Lumière DEL du phare	État du produit
Fixe	Le produit est en marche et prêt à rouler
Clignotante	Le frein est serré
ARRÊT	Le produit est mis hors tension

Special Attention Indicators

Headlight LED	Error / Action
2 Flashes	Low Voltage / Charge the battery
3 Flashes	Over Discharge / See troubleshooting table under tripped thermal fuse
4 Flashes	Motor Controller issue Detected / Contact Radio Flyer Customer Service
5 Flashes	Brake disconnection Detected / check for loose wire or connector
6 Flashes	Motor temperature too high / See troubleshooting table under tripped thermal fuse
7 Flashes	Motor controller temperature too high. / see trouble shooting table under tripped thermal fuse
8 Flashes	Throttle disconnection detected. / check for loose wire or connector
9 Flashes	Motor stall protection engaged / See trouble shooting table under tripped thermal fuse

Indicateurs d'attention spéciale :

Lumière DEL du phare	Erreur/Action
2 Clignotements	Basse tension/Chargez la batterie
3 Clignotements	Décharge excessive/Consultez le tableau de dépannage sous le fusible thermique déclenché
4 Clignotements	Problème de contrôleur de moteur détecté/Contactez le service à la clientèle de Radio Flyer
5 Clignotements	Déconnexion du frein détectée/Vérifiez si un fil ou un connecteur est desserré
6 Clignotements	Température du moteur trop élevée/Consultez le tableau de dépannage sous le fusible thermique déclenché
7 Clignotements	Température du contrôleur du moteur trop élevée/Consultez le tableau de dépannage sous le fusible thermique déclenché
8 Clignotements	Déconnexion de l'accélérateur détectée/Vérifiez si un fil ou un connecteur est desserré
9 Clignotements	Température du contrôleur du moteur trop élevée/Consultez le tableau de dépannage sous le fusible thermique déclenché

- Charger LED (Light Emitting Diode) Indicator Table:
- Tableau des indicateurs DEL du chargeur (diode électroluminescente) :

Special Attention Indicators

Charger LED	Error / Action
RED - Flashing	Temperature error (Move to room temperature)
RED & Green - Flashing	Function Error (Do Not Use - Call Radio Flyer Customer Service)
OFF	No Power (If plugged into a working outlet, call Radio Flyer Customer Service)

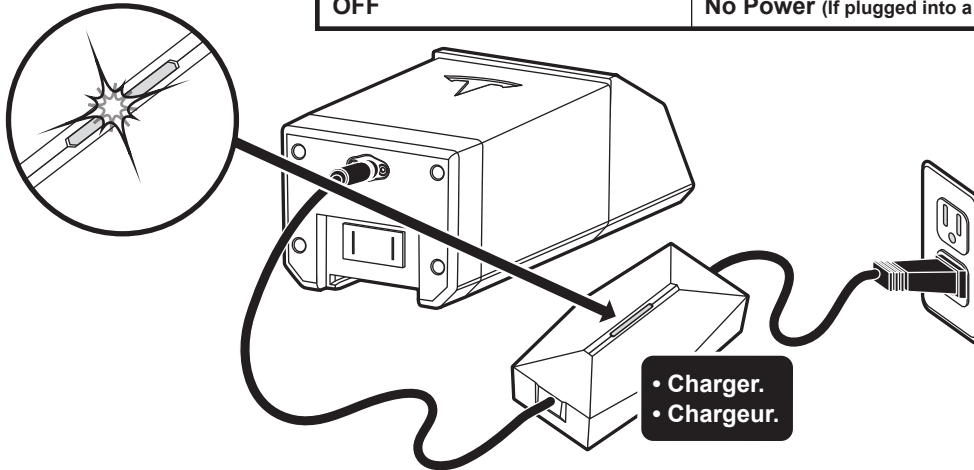

Indicateurs nécessitant une attention particulière

Chargeur DEL	Erreur / Action
ROUGE - Clignotement	Erreur de température (Passer à la température ambiante)
ROUGE & Vert - Clignotement	Erreur fonction (Ne pas utiliser - Contacter le service à la clientèle de Radio Flyer)
ARRÊT	Pucune puissance (Si branché dans la prise de travail, contacter le service à la clientèle de Radio Flyer)

- Battery LED indicator table
- Tableau des indicateurs de DEL (diode électroluminescente) la pile:

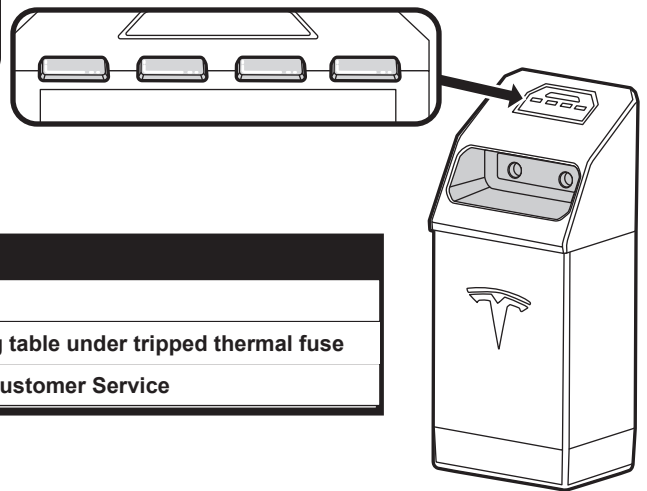

Special Attention Indicators

Battery LED	Error / Action
2 Flashes	Low Voltage / Charge the battery
3 Flashes	Battery temperature too high / See troubleshooting table under tripped thermal fuse
4 Flashes	Discharge Current too High / Contact Radio Flyer Customer Service

Indicateurs d'attention spéciale :

Pile DEL	Error / Action
2 Clignotements	Basse tension / Chargez la batterie
3 Clignotements	Température de la pile trop élevée / Consultez le tableau de dépannage sous le fusible thermique déclenché
4 Clignotements	Courant de décharge trop élevée / Contactez le service à la clientèle de Radio Flyer

Troubleshooting

IMPORTANT! If you experience a problem with your vehicle, first check the Problems and Solutions Guide below. If you still experience a problem, please contact Radio Flyer Customer Service, toll-free at 1-800-621-7613 or visit radioflyer.com for additional helpful hints.

PROBLEM	POSSIBLE CAUSE	SOLUTION
Vehicle does not run or suddenly stops	Undercharged battery	Charge the battery. Battery should be charged before first use. After every use, recharge the battery until the LED light turns from RED to GREEN. Never charge the battery longer than 18 hours. Make sure wall outlet power is "ON."
	Charger is not working	Ensure that the LED light on the charger is RED while charging. Contact Radio Flyer Customer Service if LED light is not on.
	Tripped thermal fuse/switch	Thermal switch may have tripped because the vehicle was overloaded or the driving conditions were too severe. Once the switch/fuse has tripped, release the pedal and wait 30 seconds before operating the vehicle again. To avoid tripping the fuse, do not overload the vehicle by exceeding the 150.0 lb (68.0 kg) maximum weight capacity. Do not pull anything behind the vehicle or drive up hills as it will trip the fuse. Do not run into fixed objects, which can cause the wheels to stop spinning and ultimately trip the fuse.
	Loose wire/connector	Check all wires and connectors. Make sure that they are connected properly.
	Old battery	Improper care and charging longer than 18 hours may lead to a shorter battery life. Please contact Radio Flyer customer service for replacement parts.
	Defective motor	Call Radio Flyer Customer Service for additional support.
	Short run time (Less than 30 minutes)	Undercharged battery
Old battery		Improper care may lead to a shorter battery life. Please contact Radio Flyer customer service for replacement parts.
Vehicle is overloaded		Maximum weight capacity = 150.0 lb (68.0 kg). Overloading the vehicle will cause lower speeds.
Driving conditions are too severe		Driving on hard level ground is preferred. Driving on an incline will decrease the speed of the vehicle.
Vehicle is running slow	Vehicle is overloaded	Maximum weight capacity = 150.0 lb (68.0 kg). Overloading the vehicle will cause lower speeds.
	Driving conditions are too severe	Driving on hard level ground is preferred. Driving on an incline will decrease the speed of the vehicle.
	Undercharged battery	Charge the battery. Battery should be charged before first use. After every use, recharge the battery until the LED light turns from RED to GREEN. Never charge the battery longer than 18 hours. Check battery connections during charging. Check all wires and connectors. Make sure that they are connected properly. Make sure wall outlet power is "ON."
	Old battery	Improper care may lead to a shorter battery life. Please contact Radio Flyer customer service for replacement parts.
	Tires are not properly inflated	The tires are inflated when shipped, but they invariably will lose some pressure between the point of manufacturing and your purchase. Refer to instructions on page 10 of this manual to properly inflate tires.
	Vehicle won't run when the thumb throttle is pressed.	Loose wire/connector
Defective motor		Call Radio Flyer Customer Service for additional support.
Product makes grinding noises or is abnormally loud while driving.	The chain, motor pinion, and sprocket do not have sufficient lubrication	Clean and lubricate the chain with a suitable cleaner and lubricant designed for motorcycle chains.

Dépannage

IMPORTANT! Si vous rencontrez un problème avec votre véhicule, consultez d'abord le Guide des problèmes et solutions ci-dessous. Si le problème persiste, veuillez contacter le service à la clientèle de Radio Flyer au numéro sans frais 1 800 621-7613 ou visitez radioflyer.com pour obtenir des conseils pratiques supplémentaires.

PROBLÈME	CAUSE POSSIBLE	SOLUTION
Le véhicule ne démarre pas ou s'arrête soudainement	Batterie insuffisamment chargée	Charger la batterie. La batterie doit être chargée avant le premier usage. Après chaque utilisation, recharger la batterie jusqu'à ce que le voyant DEL passe du ROUGE au VERT. Ne jamais charger la batterie pendant plus de 18 heures. Veiller à ce que la prise de courant soit sous tension.
	Batterie insuffisamment chargée	Veiller à ce que le voyant DEL du chargeur soit ROUGE pendant le chargement. Contacter le service à la clientèle de Radio Flyer si le voyant DEL n'est pas allumé.
	Thermocontacteur/fusible thermique déclenché	Le thermocontacteur peut avoir été déclenché en raison d'une surcharge du véhicule ou si les conditions routières sont mauvaises. Une fois le thermocontacteur/fusible déclenché, relâcher la pédale et attendre 30 secondes avant de conduire le véhicule. Pour éviter le déclenchement du fusible, ne pas surcharger le véhicule en dépassant la capacité de poids maximale de 68,0 kg (150,0 lb). Ne rien tirer avec le véhicule et ne pas monter de pentes, car cela déclenchera le fusible. Ne pas entrer en collision avec des objets fixes, car cela peut empêcher les roues de tourner et déclenchera le fusible.
	Fil/connecteur desserré	Vérifier tous les fils et connecteurs. Veillez à ce qu'ils soient bien raccordés.
	Vieille batterie	L'entretien inadéquat et le chargement pendant plus de 18 heures peuvent raccourcir la durée de vie de la batterie. Pour obtenir des pièces de rechange, prière de contacter le service à clientèle de Radio Flyer.
	Moteur défectueux	Pour de l'aide supplémentaire, appeler le service à la clientèle de Radio Flyer.
Short run time (Less than 30 minutes)	Batterie insuffisamment chargée	Charger la batterie. La batterie doit être chargée avant le premier usage. Après chaque utilisation, recharger la batterie jusqu'à ce que le voyant DEL passe du ROUGE au VERT. Ne jamais charger la batterie pendant plus de 18 heures. Vérifier les branchements de la batterie lors du chargement. Vérifier tous les fils et connecteurs. Veillez à ce qu'ils soient bien raccordés. Veiller à ce que la prise de courant soit sous tension.
	Vieille batterie	L'entretien inadéquat peut raccourcir la durée de vie de la batterie. Pour obtenir des pièces de rechange, prière de contacter le service à clientèle de Radio Flyer.
	Le véhicule est surchargé	Capacité de poids maximum = 68,0 kg (150,0 lb) La surcharge du véhicule peut réduire la vitesse.
	Les conditions routières sont mauvaises	Il est préférable de conduire sur une surface dure et horizontale. La conduite dans une pente diminuera la vitesse du véhicule.
Le véhicule roule lentement	Le véhicule est surchargé	Capacité de poids maximum = 68,0 kg (150,0 lb) La surcharge du véhicule peut réduire la vitesse.
	Les conditions routières sont mauvaises	Il est préférable de conduire sur une surface dure et horizontale. La conduite dans une pente diminuera la vitesse du véhicule.
	Batterie insuffisamment chargée	Charger la batterie. La batterie doit être chargée avant le premier usage. Après chaque utilisation, recharger la batterie jusqu'à ce que le voyant DEL passe du ROUGE au VERT. Ne jamais charger la batterie pendant plus de 18 heures. Vérifier les branchements de la batterie lors du chargement. Vérifier tous les fils et connecteurs. Veillez à ce qu'ils soient bien raccordés. Veiller à ce que la prise de courant soit sous tension.
	Vieille batterie	L'entretien inadéquat peut raccourcir la durée de vie de la batterie. Pour obtenir des pièces de rechange, prière de contacter le service à clientèle de Radio Flyer.
	Les pneus ne sont pas bien gonflés	Les pneus sont gonflés à l'expédition, mais ils perdront invariablement de la pression entre le point de fabrication et le moment où vous en prenez possession. Reportez-vous aux instructions de la page 10 de ce manuel pour bien gonfler les pneus.
	Le véhicule ne roule pas lorsque vous appuyez sur le bouton de l'accélérateur.	Fil/connecteur desserré Moteur défectueux
Le produit émet des bruits de grincement ou est anormalement bruyant pendant la conduite.	La chaîne, le pignon du moteur et le barbotin ne sont pas suffisamment lubrifiés.	Nettoyez et lubrifiez la chaîne avec un nettoyant et un lubrifiant appropriés, conçus pour les chaînes de motos.

Specifications

Max Load Capacity	150.0 lbs (68.0 kg)
Max Speed	10 mph / 16.1 kmph
Motor	36V 500W Brushed PMDC
Battery	36V 288Wh Lithium ion
Approximate runtime	1 hour
Charger input	100-240V AC 50/60Hz
Charger output	42.0V DC, 2.0A
Front Tire Size	16 x 4.5 - 7
Rear Tire Size	14 x 5.5 - 7

Spécifications

• Capacité de charge maximale	150.0 lbs (68.0 kg)
• Vitesse maximale	10 mph / 16.1 kmph
• Moteur	36V 500W Brushed PMDC
• Batterie	36V 288Wh Lithium ion
• Durée de fonctionnement approximative	1 heure
• Entrée du chargeur	100-240V AC 50/60Hz
• Sortie du chargeur	42.0V DC, 2.0A
• Taille des pneus avant	16 x 4.5 - 7
• Taille des pneus arrière	14 x 5.5 - 7

Safety Warnings

WARNING: TO AVOID SERIOUS INJURY:

- Continuous adult supervision required. This product is a toy for use by children ages 9-12 years old.
- Maximum weight 150.0 lbs (68.0 kg). Not for adult use.
- Never use in roadways, near motor vehicles, on or near steep inclines or steps, swimming pools or other bodies of water.
- Do not use on uneven or wet terrain, inclines, sand, near bodies of water, or drive over obstacles. Only use on flat level surfaces.
- For use on private property only.
- Never ride at night.
- Never use or store in wet conditions.
- Do not allow any riders or passengers other than the operator. Operator should always remain seated
- Risk of injury or death from loss of control, collisions, and falls. Always wear a properly fitted helmets and other protective equipment such as elbow pads and kneepads, as this may be required by local law.
- Always wear shoes. Ensure shoes are tied and that laces stay clear of the drive and wheels.
- Children under the age of 9 years are not permitted to use this product. A child must have the required skill level and maturity to ride this product in a safe manner. Not all 9 year olds are equip to ride the product. Ensure that the rider's physical size, age, weight, maturity, and ability to follow rules are sufficient before letting your child ride.
- Always keep two hands on the handle bars at all times.
- Avoid collisions. Skill is required to avoid falls or collision.
- Riding the Cyberquad for Kids presents potential risks and caution is required when riding. There are inherent hazards associated with its use (example; falling off or riding it into a hazardous situation). Adult Supervision is required at all times.
- **RIDE AT YOUR OWN RISK**
- Only use the battery specified by manufacturer.
- Only use the charger specified by manufacturer.
- Periodically check hardware and tighten if necessary. Replace worn or broken parts immediately.
- Do not touch disc brake or motor housing after use. These components may be hot.

Avertissements de sécurité

AVERTISSEMENT: POUR ÉVITER TOUTE BLESSURE GRAVE:

- La supervision constante d'un adulte est nécessaire. Ce produit est un jouet destiné aux enfants âgés de 9 à 12 ans.
- Poids maximum : 68,0 kg (150 lb).
- Ne jamais utiliser sur la route, à proximité des véhicules à moteur, sur ou près des marches ou des pentes abruptes, des piscines ou autres cours d'eau.
- Ne pas utiliser sur un terrain irrégulier ou humide, sur des pentes, sur du sable, à proximité de plans d'eau ou sur des obstacles. Utiliser uniquement sur des surfaces planes.
- Pour utilisation sur une propriété privée seulement.
- Ne jamais conduire le soir.
- Ne jamais utiliser ou entreposer dans un lieu humide.
- N'autorisez aucun conducteur ou passager autre que l'opérateur. L'opérateur doit toujours rester assis. Les personnes qui se trouvent dans le véhicule doivent toujours être assises.
- Risque de blessure ou de mort en cas de perte de contrôle, de collision et de chute. Portez toujours un casque correctement ajusté et d'autres équipements de protection tels que des coudières et des genouillères, car cela peut être exigé par la législation locale.
- Toujours porter des chaussures. Assurez-vous que les chaussures sont attachées et que les lacets ne touchent pas l'entraînement et les roues.
- Les enfants de moins de 9 ans ne sont pas autorisés à utiliser ce produit. L'enfant doit avoir le niveau de compétence et de maturité requis pour utiliser ce produit en toute sécurité. Tous les enfants de 8 ans ne sont pas aptes à utiliser ce produit. Assurez-vous que la taille physique, l'âge, le poids, la maturité et la capacité à suivre les règles du conducteur sont suffisants avant de laisser votre enfant conduire. Éviter les collisions.
- Gardez toujours les deux mains sur le guidon.
- Des aptitudes sont nécessaires pour éviter les chutes ou les collisions.
- L'utilisation du « Cyberquad for kids » présente des risques et la prudence est de mise. Il existe des risques inhérents à son utilisation (par exemple, tomber ou se retrouver dans une situation dangereuse). La supervision d'un adulte est nécessaire, et les adultes doivent reconnaître qu'un conducteur peut être gravement blessé ou mourir, même si des précautions de sécurité sont prises. **ROULEZ À VOS RISQUES ET PÉRILS**
- Utiliser seulement la batterie spécifiée par le fabricant.
- Utiliser seulement le chargeur spécifié par le fabricant.
- Vérifier périodiquement le matériel et serrer si nécessaire. Remplacer sans tarder les pièces brisées ou usées.
- Ne touchez pas au frein à disque ou au boîtier du moteur après l'utilisation. Ces composants peuvent être chauds.

Charger Safety Warnings:

Mises En Garde De Sécurité Du Chargeur :

WARNING:

TO PREVENT FIRE, EXPLOSIONS OR SERIOUS INJURY:

- Before using the charger read all instructions and cautionary markings located on the charger, battery pack, and the Radio Flyer product.
- Do not use this charger for any other products. It is intended for Radio Flyer 42V lithium ion battery powered vehicles only.
- Do not operate the charger if it has been impacted, dropped, or damaged in any way. Examine the charger and battery before each use and replace if wear or damage is found.
- The charger is designed to operate on standard household electrical power (100/240V). Do not attempt to use the charger on any other voltage level!
- Never modify the electrical system as this may result in a risk of electric shock, electrocution, or fire.
- To reduce risk of damage to the charger, pull from the plug rather than the cord when removing from an outlet.
- Make sure the cord is located so that it will not be stepped on, tripped over, or otherwise subjected to damage or stress.
- An extension cord should not be used unless absolutely necessary. Use of an improper extension cord could result in the risk of fire, electric shock, or electrocution.
- To prevent electric shock, do not immerse the charger or battery in water when cleaning. To clean, remove the charger/battery plug from the outlet and wipe with a dry cloth.
- Do not place any object on top of the charger or place the charger on a soft surface that may result in excessive heat. Place the charger away from any heat sources.
- When charging is complete, disconnect the charger from the wall outlet and the battery. Place the battery and charger in a place out of reach from children.
- Keep battery and charger in a dry place out of reach of children.
- Do not disassemble the charger or attempt to repair a damaged charger. If the charger is damaged contact Radio Flyer customer service.
- This power unit is intended to be correctly oriented in a vertical or floor mount position.

AVERTISSEMENT:

POUR ÉVITER LES INCENDIES, LES EXPLOSIONS OU LES BLESSURES GRAVES :

- Avant d'utiliser le chargeur, lisez toutes les instructions et mises en garde affichées sur le chargeur, le bloc-piles et le produit Radio Flyer.
- N'utilisez pas ce chargeur pour d'autres produits. Il est destiné aux véhicules Radio Flyer alimentés par une batterie au lithium-ion de 42V uniquement.
- N'utilisez pas le chargeur s'il a subi un choc, s'il est tombé ou s'il a été endommagé de quelque façon que ce soit. Examinez le chargeur et la batterie avant chaque utilisation et remplacez-les si vous constatez une usure ou un dommage.
- Le chargeur est conçu pour fonctionner sur une alimentation électrique domestique standard (100/240V). N'essayez pas d'utiliser le chargeur sur un autre niveau de tension!
- Ne modifiez jamais le système électrique, car cela pourrait entraîner un risque d'électrocution ou d'incendie.
- Pour réduire le risque d'endommager le chargeur, tirez sur la fiche plutôt que sur le cordon lorsque vous le retirez d'une prise de courant.
- Veillez à ce que le cordon soit placé de manière à ce qu'il ne soit pas piétiné, qu'on ne trébuche pas dessus ou qu'il ne soit pas endommagé ou soumis à d'autres tensions.
- Une rallonge ne doit être utilisée que si elle est absolument nécessaire. L'utilisation d'une rallonge inappropriée peut entraîner un risque d'incendie ou d'électrocution.
- Pour éviter toute électrocution, ne plongez pas le chargeur ou la batterie dans l'eau lors du nettoyage. Pour nettoyer, retirez la fiche du chargeur/de la batterie de la prise et essuyez avec un chiffon sec.
- Ne posez pas d'objet sur le chargeur et ne le placez pas sur une surface molle, ce qui pourrait entraîner une chaleur excessive. Placez le chargeur loin de toute source de chaleur.
- Une fois la charge terminée, débranchez le chargeur de la prise murale et la batterie. Placez la batterie et le chargeur dans un endroit hors de portée des enfants.
- Conservez la batterie et le chargeur dans un endroit sec, hors de portée des enfants.
- Ne démontez pas le chargeur et ne tentez pas de réparer un chargeur endommagé. Si le chargeur est endommagé, contactez le service à la clientèle de Radio Flyer.
- Cette unité d'alimentation est destinée à être correctement.

FCC Statement (United States Only)

This equipment has been tested and found to comply with the limits for a Class B digital device, pursuant to Part 15 of the FCC Rules. These limits are designed to provide reasonable protection against harmful interference in a residential installation. This equipment generates uses and can radiate radio frequency energy and, if not installed and used in accordance with the instructions, may cause harmful interference to radio communications. However, there is no guarantee that interference will not occur in a particular installation. If this equipment does cause harmful interference to radio or television reception, which can be determined by turning the equipment off and on, the user is encouraged to try to correct the interference by one or more of the following measures:

- Reorient or relocate the receiving antenna.
- Increase the separation between the equipment and receiver.
- Connect the equipment into an outlet on a circuit different from that to which the receiver is connected.
- Consult the dealer or an experienced radio/TV technician for help.

Note: Changes or modifications not expressly approved by the manufacturer responsible for compliance could void the user's authority to operate the equipment. This device complies with Part 15 of the FCC Rules.

CAN ICES-3(B)/NMB-3(B)

- This Class B digital apparatus complies with CAN ICES-003 (B).
- Operation is subject to the following two conditions: (1) this device may not cause harmful interference and (2) this device must accept any interference received, including interference that may cause undesired operation.

Déclaration de la FCC (aux États-Unis seulement)

Cet équipement a été déclaré conforme à la section 15 de la réglementation FCC applicable aux appareils numériques de classe B. Ces restrictions visent à garantir une protection suffisante contre les interférences nuisibles dans une installation à domicile. Cet équipement génère, utilise et peut émettre des ondes radioélectriques. Il est susceptible de créer des interférences nuisibles dans les communications radioélectriques s'il n'est pas installé ou utilisé conformément aux instructions.

Cependant, l'absence d'interférences dans une installation particulière n'est pas garantie. Dans le cas où cet équipement créerait des interférences avec la réception radio ou télévisée, ce qui peut être vérifié en éteignant et en rallumant l'appareil, il est conseillé d'essayer de corriger ces interférences en appliquant une ou plusieurs des mesures suivantes :

- Réorienter ou déplacer l'antenne de réception.
- Augmenter la distance entre l'équipement et le récepteur
- Brancher l'appareil sur un circuit électrique différent de celui où le récepteur est branché.
- Consulter le fournisseur ou un technicien radio/TV expérimenté, afin d'obtenir une assistance.

Note : Les changements ou les modifications non expressément approuvés par les autorités compétentes en matière de conformité peuvent priver l'utilisateur du droit d'utiliser l'équipement en question. Cet appareil est conforme à la section 15 de la réglementation FCC.

CAN ICES-3(B)/NMB-3(B)

- Cet appareil numérique de classe B est conforme à la norme NMB-3 (B) du Canada.
- Son utilisation est soumise aux deux conditions suivantes : (1) cet appareil ne doit pas causer d'interférences nuisibles, et (2) cet appareil doit accepter toute autre interférence reçue, y compris les interférences pouvant entraîner un fonctionnement non désiré.

Battery Safety Warnings:

Mises En Garde Concernant La Pile :

WARNING:

TO PREVENT FIRE, EXPLOSIONS OR SERIOUS INJURY:

- Read all instructions and cautionary markings located on the charger, battery pack, and the Radio Flyer product before use.
- Only use the specified Radio Flyer 42V charger to charge this battery. Do not attempt to charge with any other charger.
- DO NOT store the battery in locations where the temperature is below 32°F (0°C) or above 122°F (50°C).
- Battery will not power vehicle in temperatures below -4°F (-20°C) or above 122°F (50°C).
- Do not charge the battery in temperatures below 14°F (-10°C) or above 122°F (50°C) as it will cause damage to the battery pack.
- Do not incinerate the battery pack. The battery can explode in a fire.
- Never attempt to open or disassemble the battery pack for any reason. If the plastic breaks or cracks, stop use and call Radio Flyer customer service.
- To prevent electric shock, do not immerse the charger or battery in water when cleaning. To clean, remove the charger/battery plug from the outlet and wipe with a dry cloth.
- The battery pack is not fully charged out of the carton. First read the safety instructions and then follow the charging proper procedures.
- During charging, the battery must be placed in a dry ventilated area.
- When charging is complete, disconnect the charger from the wall outlet and the battery. Place the battery and charger in a place out of reach from children.
- Keep battery and charger in a dry place out of reach of children.

AVERTISSEMENT :

POUR ÉVITER LES INCENDIES, LES EXPLOSIONS OU LES BLESSURES GRAVES :

- Lisez toutes les instructions et mises en garde affichées sur le chargeur, le bloc-piles et le produit Radio Flyer avant l'utilisation.
- N'utilisez que le chargeur 42V Radio Flyer spécifié pour charger cette batterie. N'essayez pas de charger avec un autre chargeur.
- NE PAS ranger la batterie dans des endroits où la température est inférieure à 0 °C (32 °F) ou supérieure à 50 °C (122 °F).
- La batterie n'alimentera pas le véhicule à des températures inférieures à -20 °C (-4 °F) ou supérieures à 50 °C (122 °F).
- Ne chargez pas la batterie à des températures inférieures à -10 °C (14 °F) ou supérieures à 50 °C (122 °F), car cela endommagerait la batterie.
- N'incinerez pas la batterie. La batterie peut exploser dans un incendie.
- N'essayez jamais d'ouvrir ou de démonter le bloc-piles pour quelque raison que ce soit. Si le plastique se brise ou se fissure, cessez de l'utiliser et appelez le service clientèle de Radio Flyer.
- Pour éviter toute électrocution, ne plongez pas le chargeur ou la batterie dans l'eau lors du nettoyage. Pour nettoyer, retirez la fiche du chargeur/de la batterie de la prise et essuyez avec un chiffon sec.
- Le bloc-piles n'est pas complètement chargé lorsqu'il est sorti de l'emballage. Lisez d'abord les consignes de sécurité, puis suivez les procédures de charge appropriées.
- Pendant la charge, la batterie doit être placée dans un endroit sec et ventilé.
- Une fois la charge terminée, débranchez le chargeur de la prise murale et la batterie. Placez la batterie et le chargeur dans un endroit hors de portée des enfants.
- Conservez la batterie et le chargeur dans un endroit sec, hors de portée des enfants.

CHARGER & BATTERY RECYCLING:

- Recycle battery and charger in an environmentally friendly manner
- Do not dispose of your battery in a fire as the battery may catch fire or explode
- Do not dispose of your battery in your regular household trash. The incineration, landfilling, or mixing of batteries with household trash is prohibited by law in most areas
- Return an exhausted battery to a federal or state approved recycler. Contact your local waste management officials for other information regarding the environmentally sound collection, recycling, and disposal of batteries

RECYCLAGE DU CHARGEUR ET DE LA BATTERIE :

- Recyclez la batterie et le chargeur dans le respect de l'environnement.
- Ne jetez pas votre batterie dans un feu, car elle pourrait prendre feu ou exploser.
- Ne jetez pas votre batterie dans les ordures ménagères. L'incinération, la mise en décharge ou le mélange des batteries avec les ordures ménagères sont interdits par la loi dans la plupart des régions.
- Envoyez une batterie usagée à un centre de recyclage agréé par l'État ou le gouvernement fédéral. Contactez les responsables locaux de la gestion des déchets pour obtenir d'autres informations sur la collecte, le recyclage et l'élimination écologiques des batteries.